

carrello

cascata

CRL-10303/1

INSTRUKCJA

INSTRUCTION

ИНСТРУКЦИЯ

ІНСТРУКЦІЯ

INSTRUKCJA OBSŁUGI

PL

WAŻNE!

NALEŻY PRZECZYTAĆ UWAŻNIE INSTRUKCJĘ ORAZ ZACHOWAĆ JĄ NA PRZYSZŁOŚĆ!

Przed użytkowaniem krzesetka z hustawką należy przeczytać niniejszą instrukcję i zachować ją na przyszłość. Bezpieczeństwo dziecka może być zagrożone, jeśli zalecenia niniejszej instrukcji nie będą stosowane.

PL----- 1
GB----- 25
RU----- 49
UA----- 73

Spis treści:

Instrukcja-----	02
Wskazówki bezpieczeństwa-----	02
Zestawienie elementów krzesetka-----	03
Instrukcja montażu-----	04
Instrukcje dotyczące funkcji -----	10

INSTRUKCJA OBSŁUGI

Instrukcja użytkowania

- Produkt jest zgodny z wymaganiami norm EN 16232:2013 i EN 14988:2017.
- Krzesetko posiada 6 pozycji regulacji wysokości.
- Oparcie krzesła posiada 4 pozycje regulacji pochylenia.
- Kompletny zestaw zawiera wyjmowaną tacę na stoliku.
- Komplet zawiera zdejmowany pokrowiec na siedzenie, który można prać
- Krzesetko jest łatwe w montażu do przechowywania
- Podnózek jest regulowany w 3 pozycjach
- W zestawie 5-punktowe szelki bezpieczeństwa
- 12 melodii do wyboru i regulacja głośności
- 8 prędkości funkcji kołysania
- Ustawienia timera
- Zdejmowany pałąk z zabawkami, zabawki można dowolnie zmieniać
- Sterowanie za pomocą telefonu z funkcją programu oraz poprzez panel kontrolny

Wskazówki bezpieczeństwa

1. Zawsze używaj szelek bezpieczeństwa.
2. Upewnij się, że wszystkie części są dobrze zamocowane przed użyciem.
3. Nie zostawiaj dziecka bez opieki.
4. Odpowiedni przedział wiekowy: 6-36 miesięcy (krzesetko do karmienia).
5. Maksymalna waga dziecka: 20 kg (krzesetko do karmienia).
6. Nigdy nie używaj łuku z zabawkami do podnoszenia i przesuwania krzesła.
7. Nigdy nie przesuwaj krzesetka, gdy znajduje się na nim dziecko.
8. Zawsze stawiaj krzesetko na poziomej, stabilnej powierzchni. Nie umieszczaj go w pobliżu schodów, stopni, a także na powierzchniach, które nie wykluczają możliwości upadku krzesła.
9. Nie należy umieszczać krzesetko na niestabilnej powierzchni.
10. Baterie należy przechowywać poza zasięgiem dzieci.
11. Nie pozwalaj dziecku stanąć na krześle, aby uniknąć upadku lub uduszenia się szelkami bezpieczeństwa oraz w celu uniknięcia innych wypadków.
12. Upewnij się, że dziecko jest z dala od krzesła przed otwarciem i złożeniem krzesła.
13. Upewnij się, że baterie są zainstalowane z właściwą polaryzacją, aby uniknąć zwarcia.
14. Nie używaj akcesoriów lub części zamiennych, które różnią się od zatwierdzonych przez producenta, jeśli jakiegokolwiek części są uszkodzone lub ich brakuje.
15. Nie używaj krzesetka do karmienia, jeśli wszystkie elementy nie są prawidłowo zainstalowane i wyregulowane.
16. Trzymać z dala od ognia.
17. Nie wieszaj niczego na krześle, ponieważ może to wpłynąć na jego stabilność.
18. Rozładowane akumulatory należy usunąć, akumulatory powinny być ładowane przez osoby dorosłe.
19. Zawsze postępuj zgodnie z instrukcjami, aby uniknąć nieprawidłowego montażu krzesła.
20. Nie używaj różnych typów baterii, ponieważ może to spowodować wyciek płynu i wybuch.
21. Odpowiedni dla dzieci w wieku 0-12 miesięcy (do 9 kg) (huśtawka).
22. Ten produkt nie jest przeznaczony do długiego snu.
23. Ten produkt nie zastępuje łóżeczka, jeśli Twoje dziecko potrzebuje spać, należy je umieścić w odpowiednim łóżeczku.
24. Baterie jednorazowe nie mogą być ładowane.
25. Nie należy mieszać starych lub nowych baterii.
26. Rozładowane baterie należy usunąć z produktu; wyjmij baterie z produktu, jeśli nie używasz ich przez dłuższy czas.
27. Zasilacz używany z huśtawką powinien być regularnie sprawdzany pod kątem uszkodzenia przewodu, wtyczki, obudowy i innych części i nie powinien być używany w przypadku takich uszkodzeń.
28. Napięcie wejściowe zasilacza powinno wynosić 100-240V – 50/60Hz 0,3A; Napięcie wyjściowe: 5-6V ≤ 800mA.
29. Trzymaj dzieci z dala podczas korzystania z zasilacza.

INSTRUKCJA OBSŁUGI

Zestawienie elementów krzesetka

PL

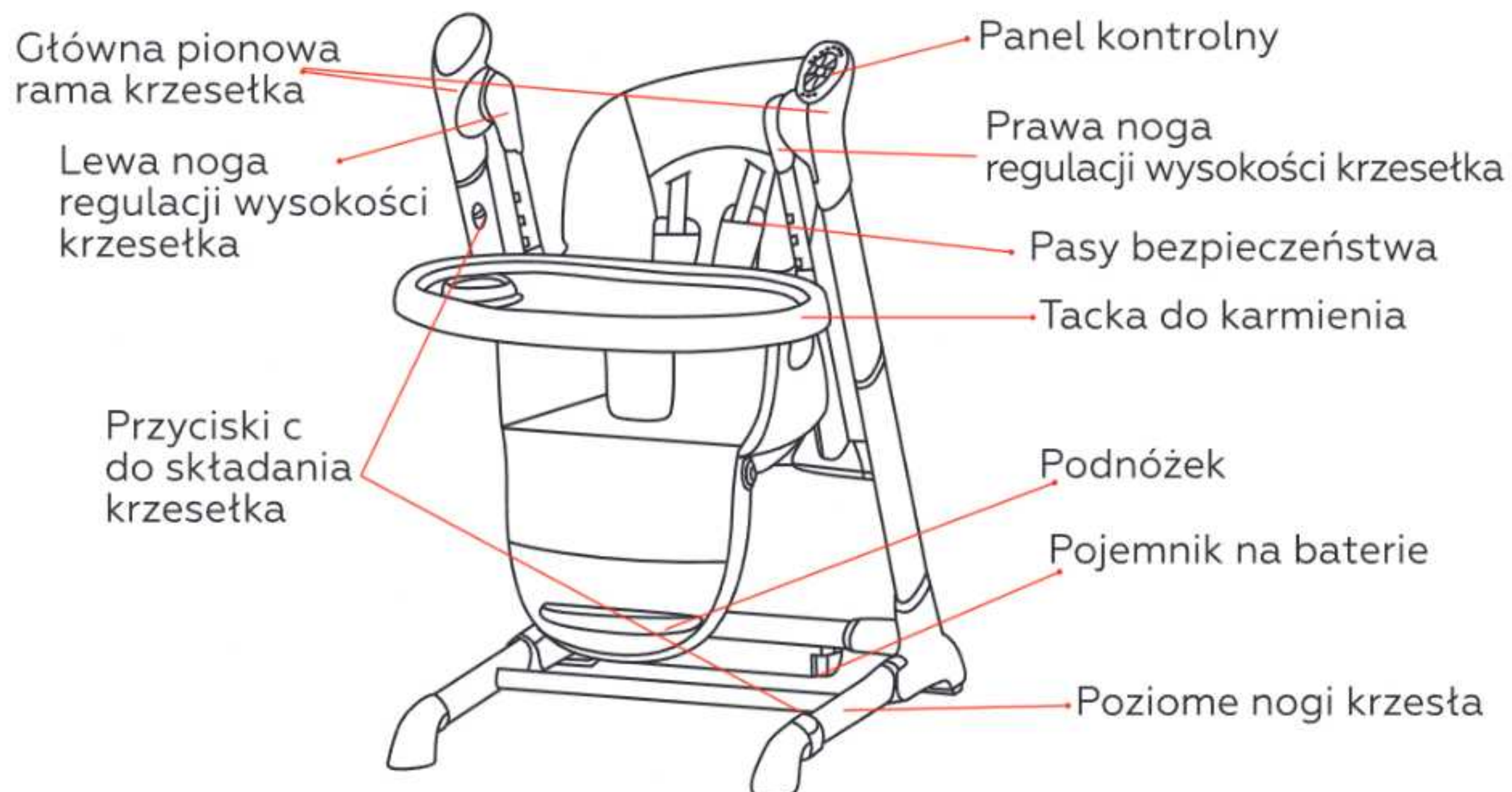

Pałak z zabawkami

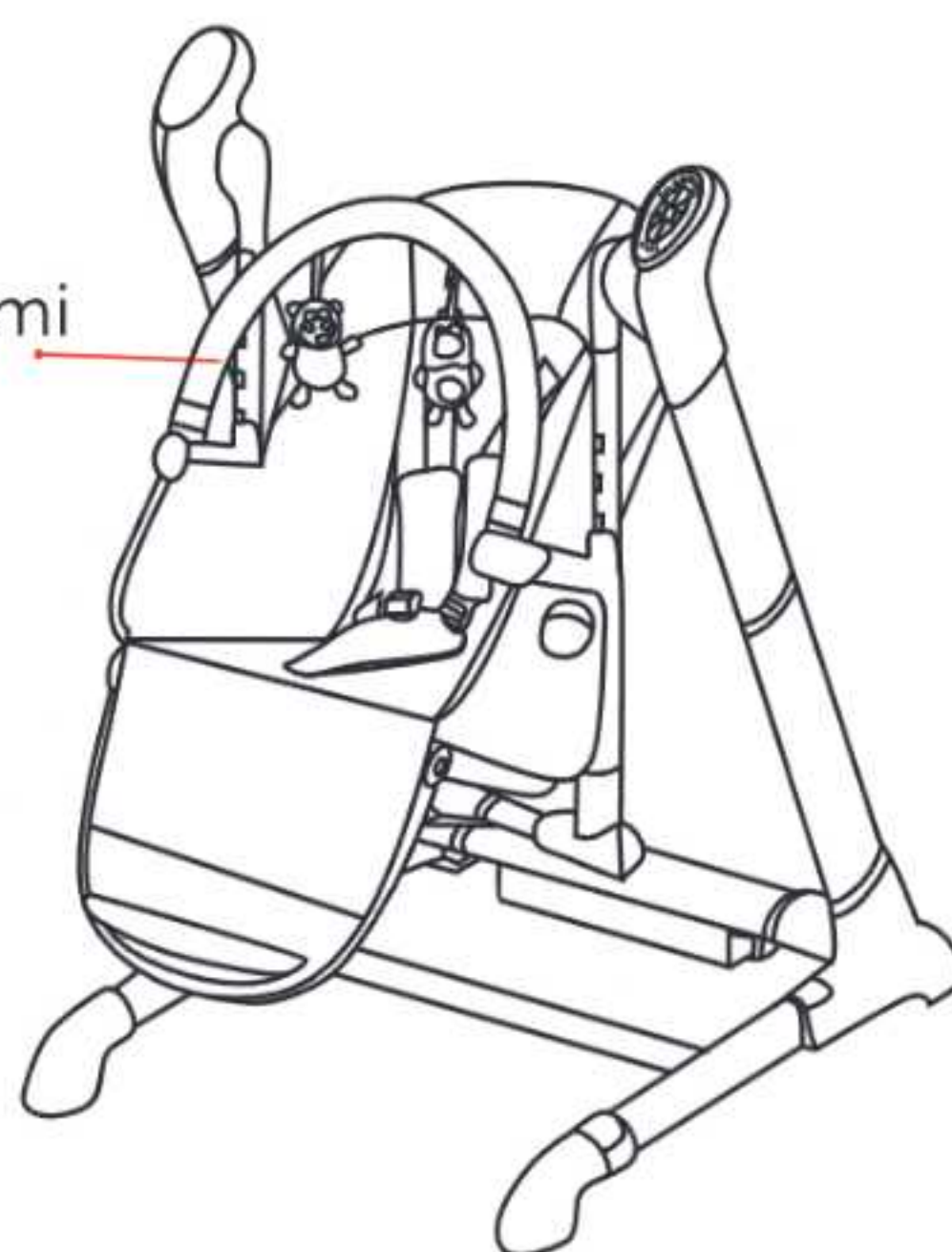

INSTRUKCJA OBSŁUGI

Instrukcja montażu

OSTRZEŻENIE! Krzesło powinno być montowane przez osobę dorosłą.

1. Otwórz nogi, jak pokazano na rysunku poniżej.

OSTRZEŻENIE! Jeśli nogi krzesła są niewłaściwie otwarte, będą się trząść, proszę sprawdzić dokładnie. Rozłóż nogi krzesła jak najwięcej

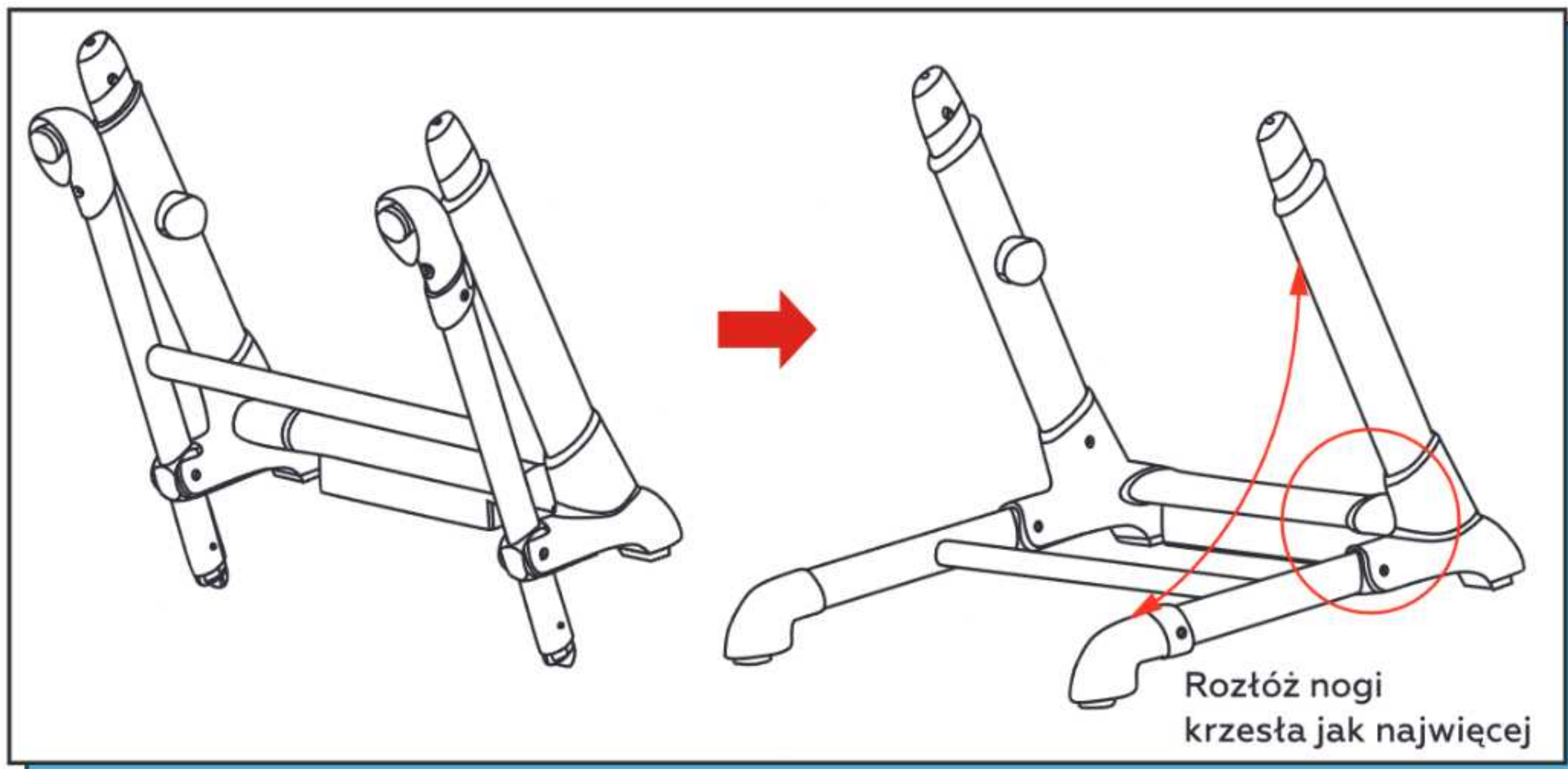

2. Włóż nogę z panelem kontrolnym i nogę pomocniczą w dolne części ramy, powinno być słyszalne kliknięcie.

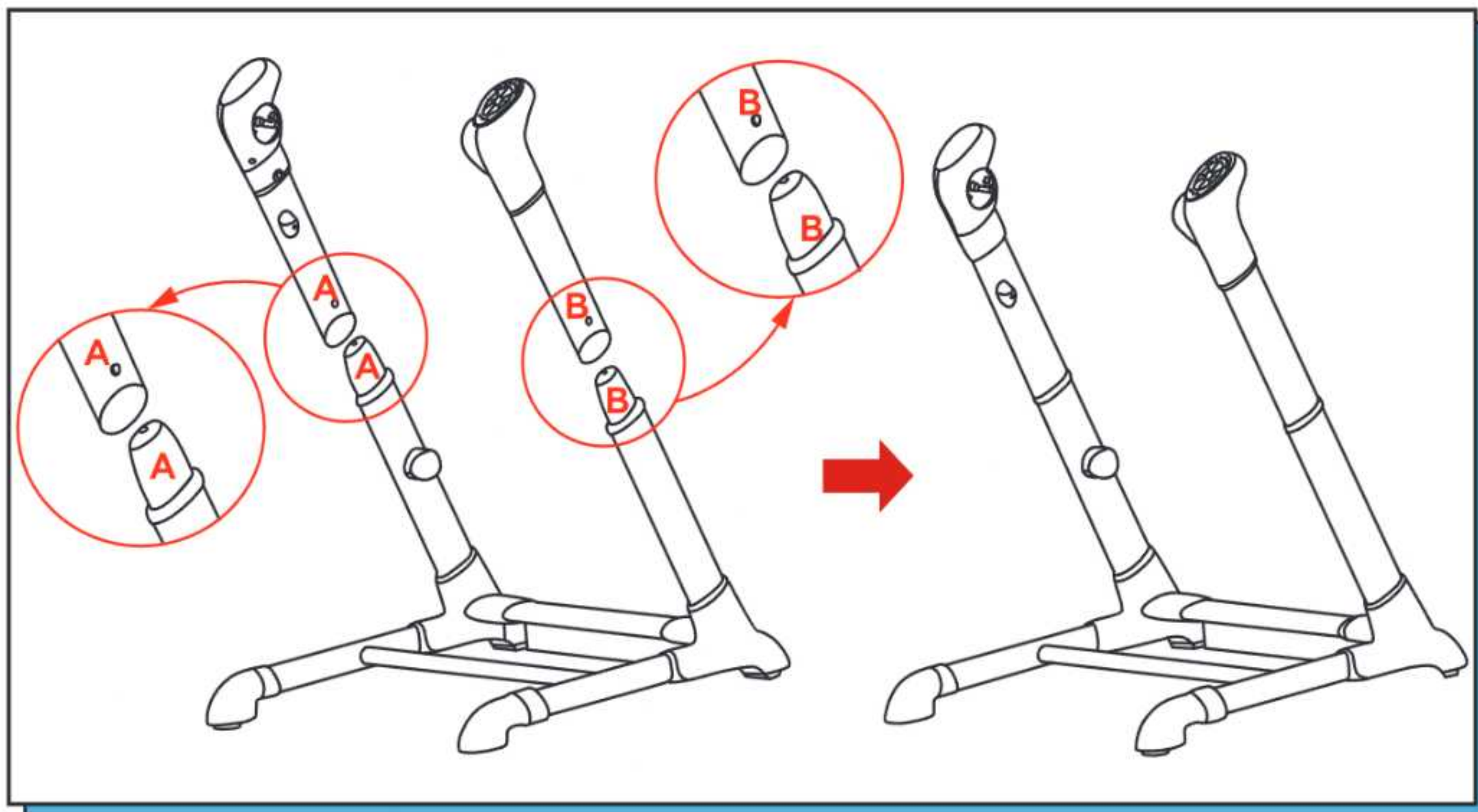

INSTRUKCJA OBSŁUGI

3. Jak pokazano na poniższych rysunkach, włóż lewą i prawą nóżkę o regulowanej wysokości do boków siedziska, aż usłyszysz kliknięcie.

PL

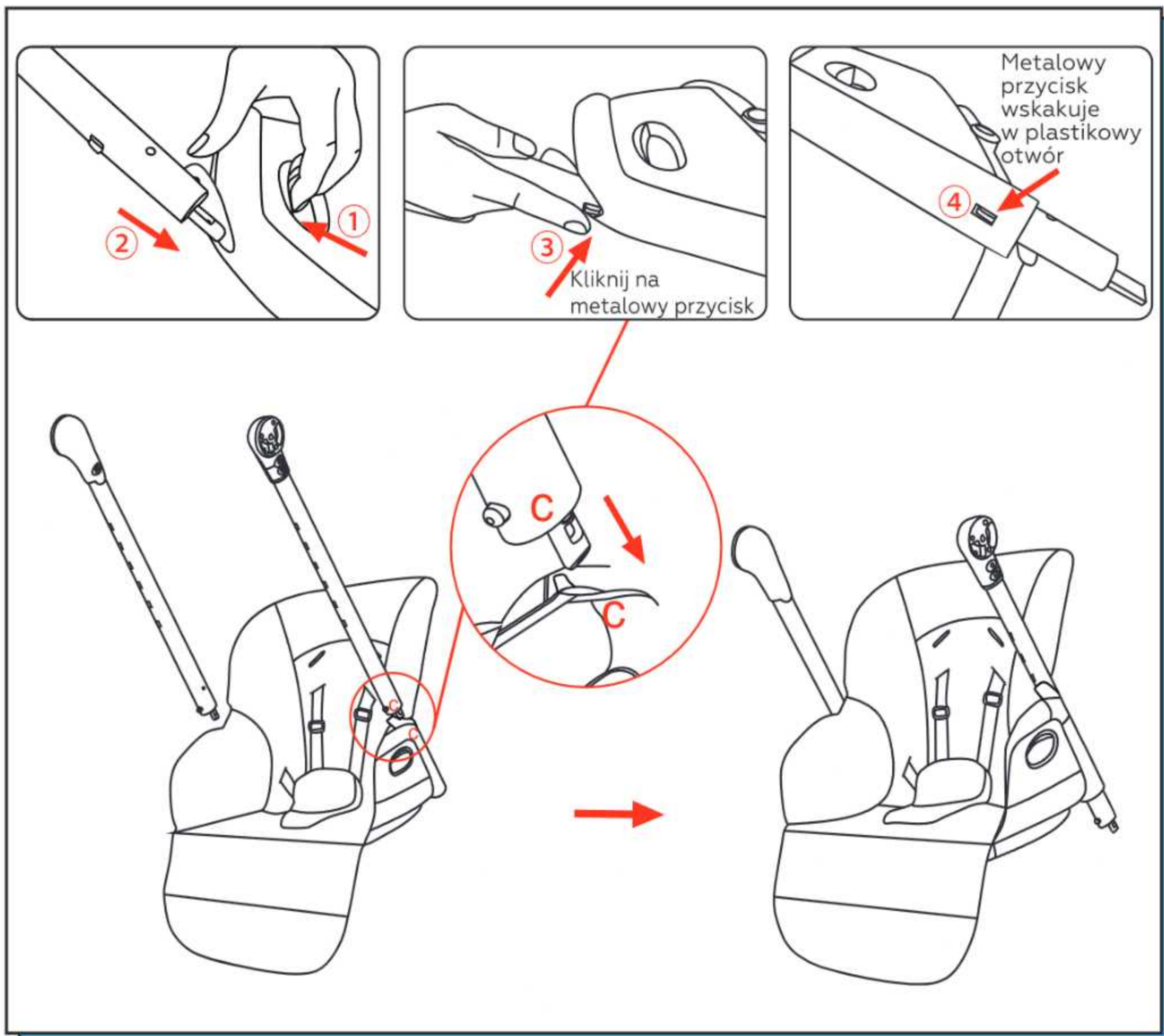

Jak zdjąć

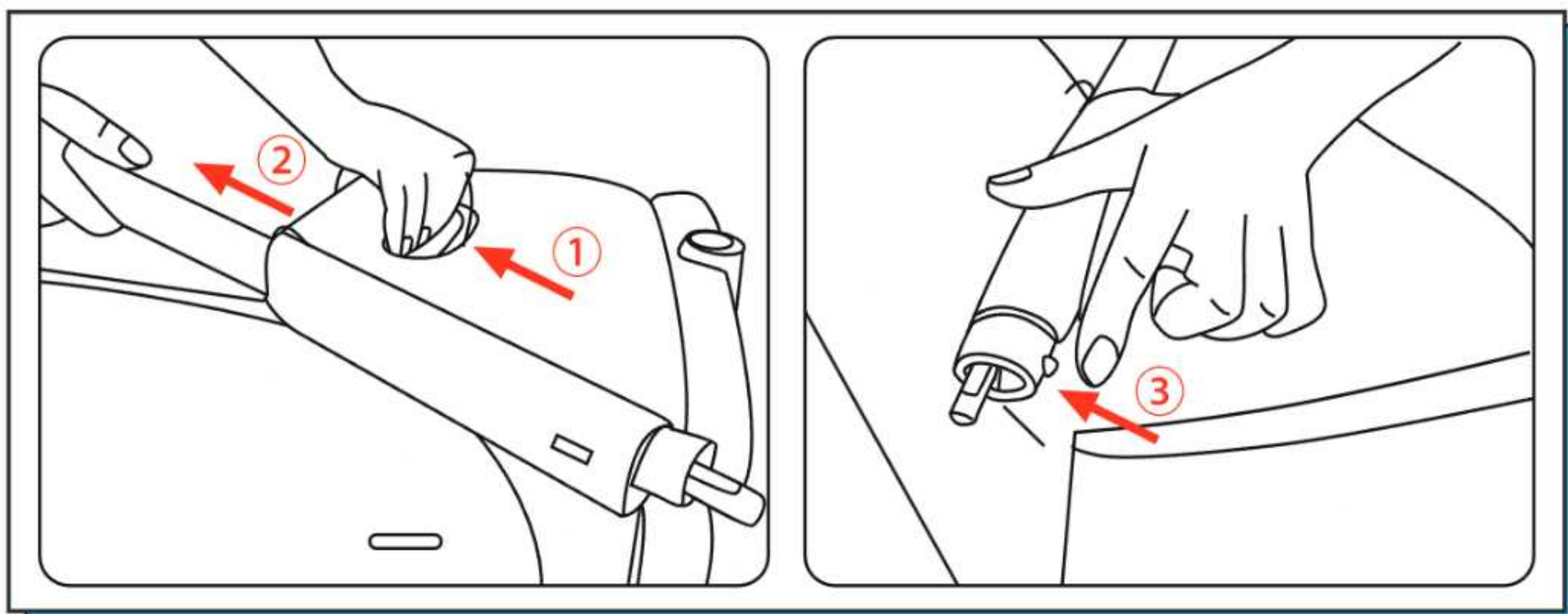

INSTRUKCJA OBSŁUGI

4. Jak pokazano na poniższych rysunkach, włóż lewą i prawą rurkę regulacji wysokości do ramy głównej, aż usłyszysz kliknięcie.

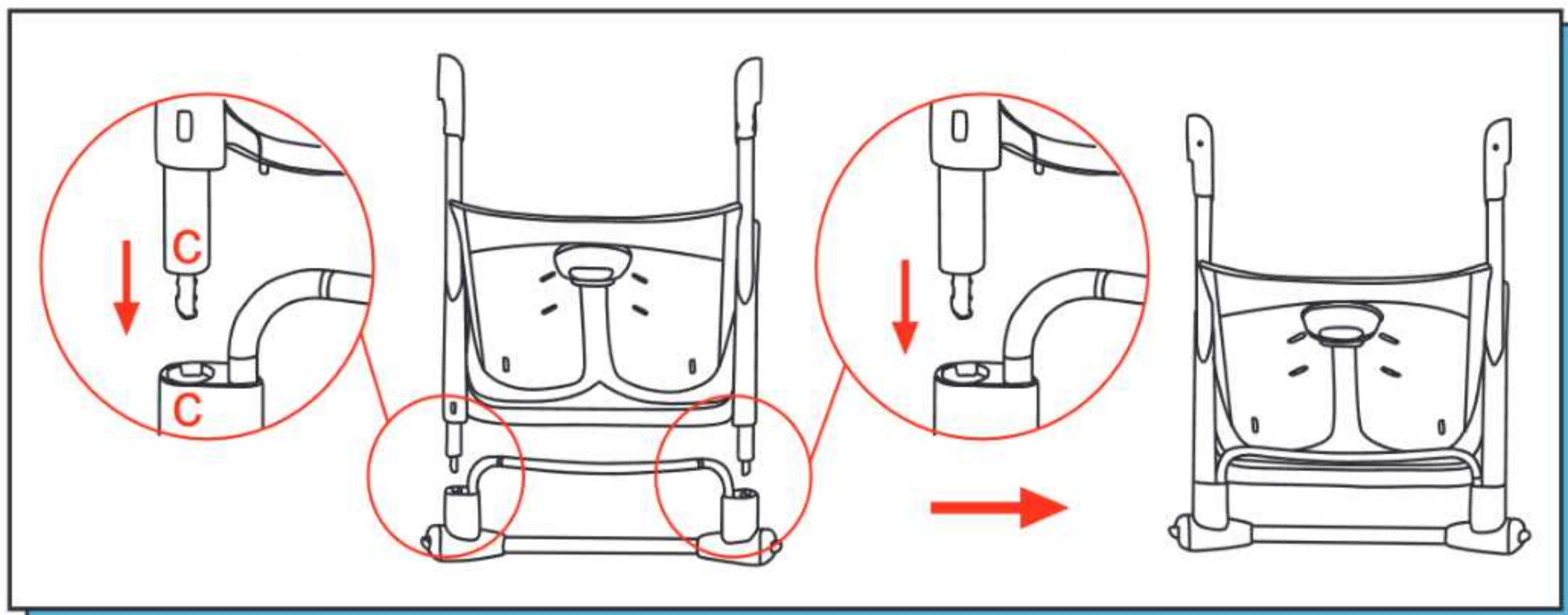

5. Przymocuj prawą i lewą nóżkę regulacji wysokości w następujący sposób.

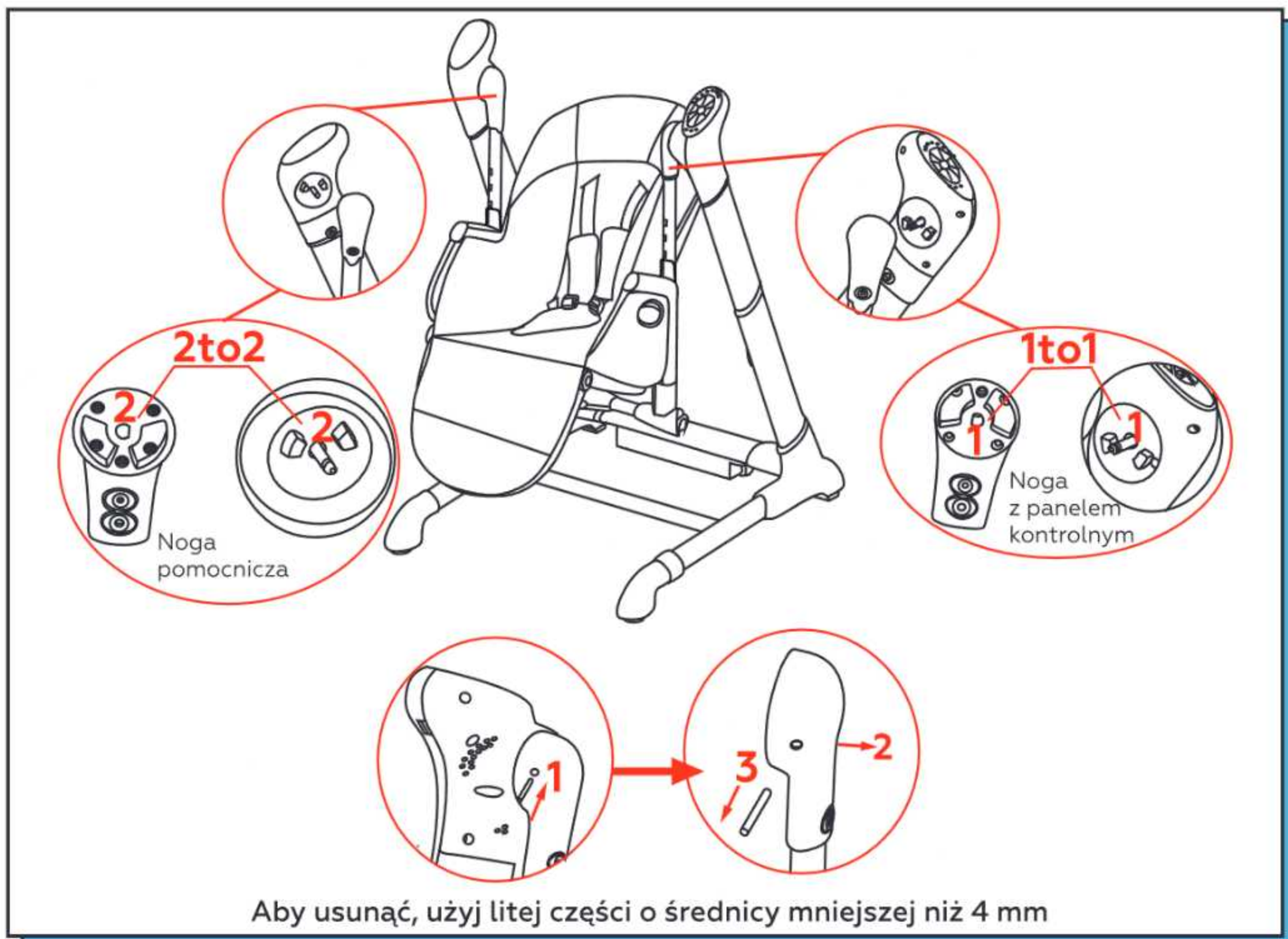

INSTRUKCJA OBSŁUGI

PL

6. Przymocuj plastikową przegrodę do tacki do karmienia.

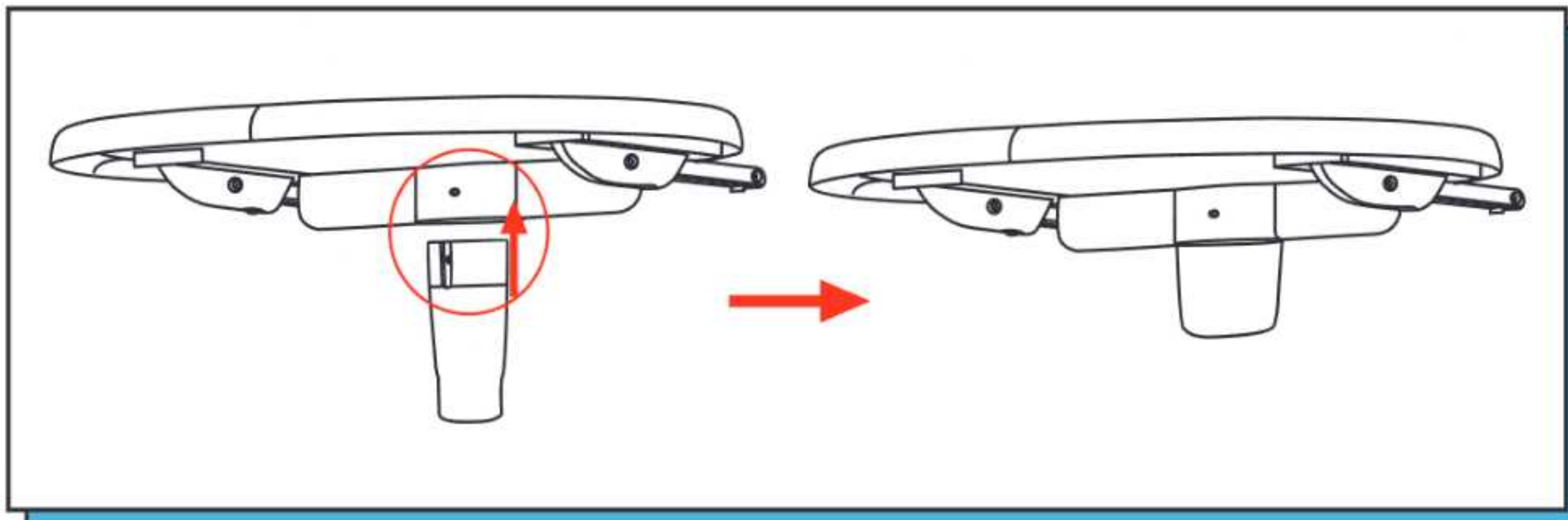

7. Użyj przycisków pod stołem, aby przymocować tackę w następujący sposób.
Krzeszko z tacką jadalną

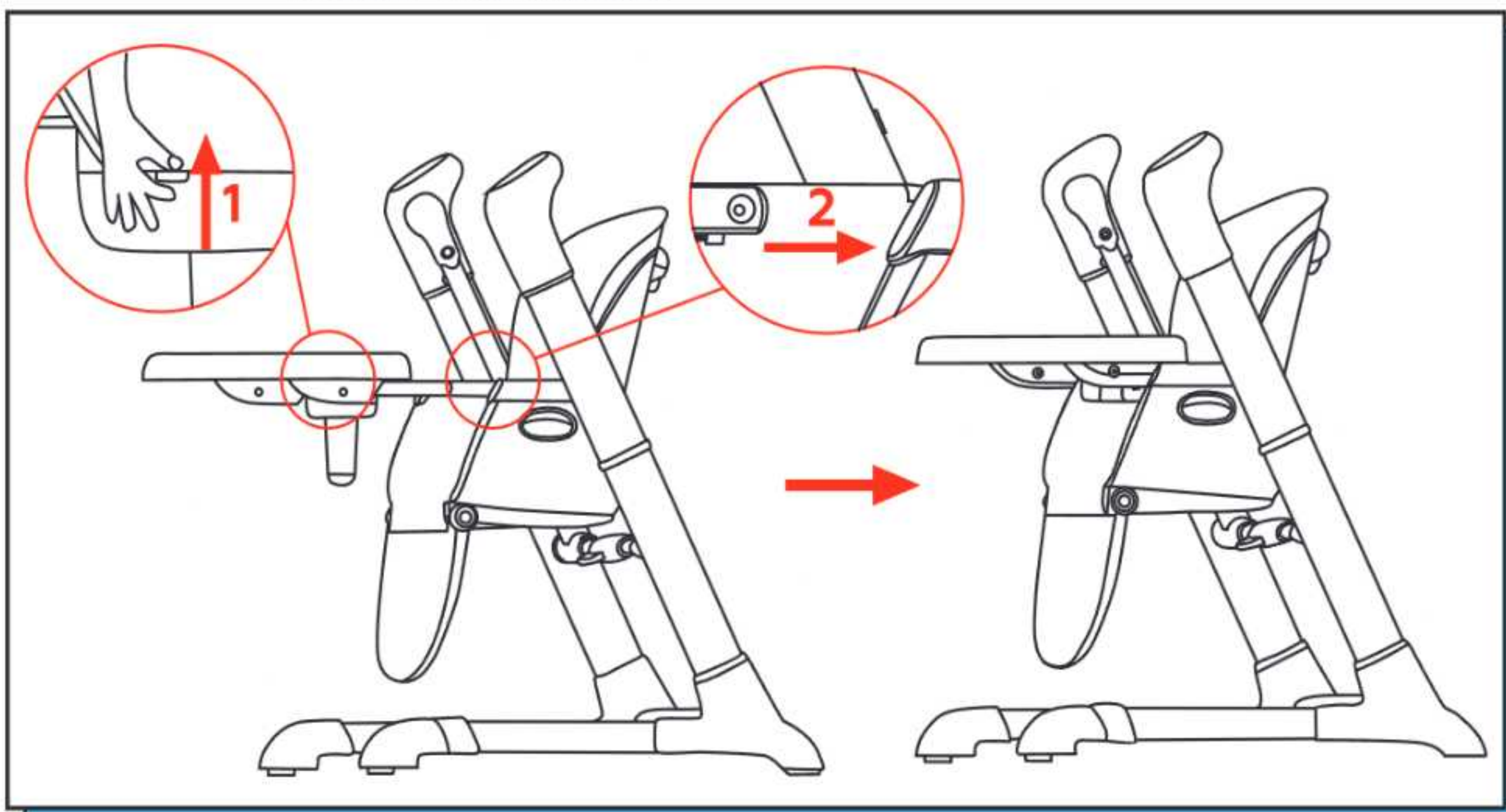

8. Naciśnij przyciski pałąka z zabawkami; zamocuj pałąk do siedziska w następujący sposób.
Huśtawka z pałąkiem i zabawkami

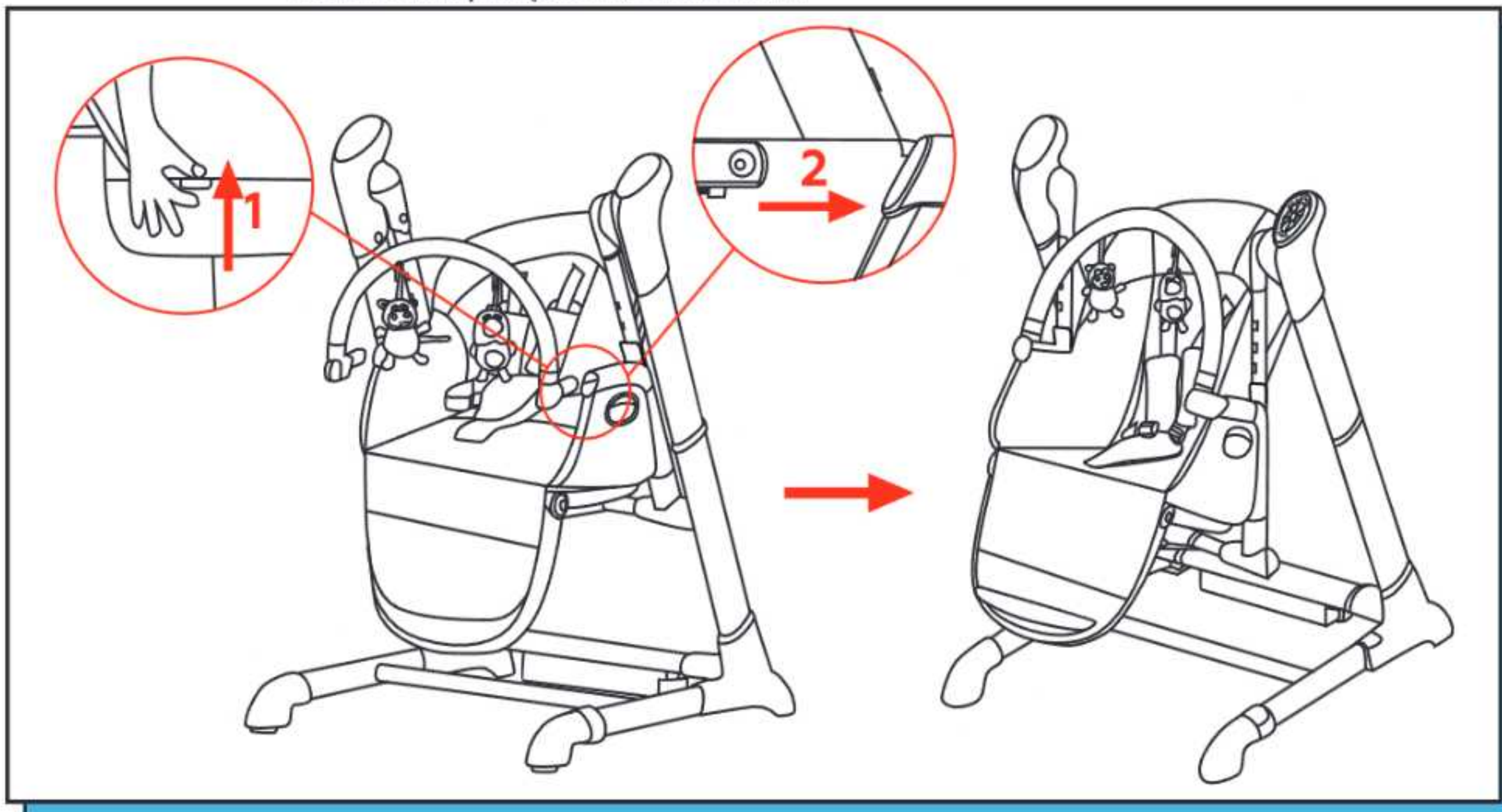

INSTRUKCJA OBSŁUGI

9. Włóż zacisk wysokości do nóg do otworu w podnóżku i naciśnij go, aby dobrze się zatrzasnął. Podnóżek ma trzy różne sekcje do regulacji wysokości, gdy podnóżek się podnosi, można użyć rzepu, aby złożyć dodatkową część pokrowca na siedzisku.

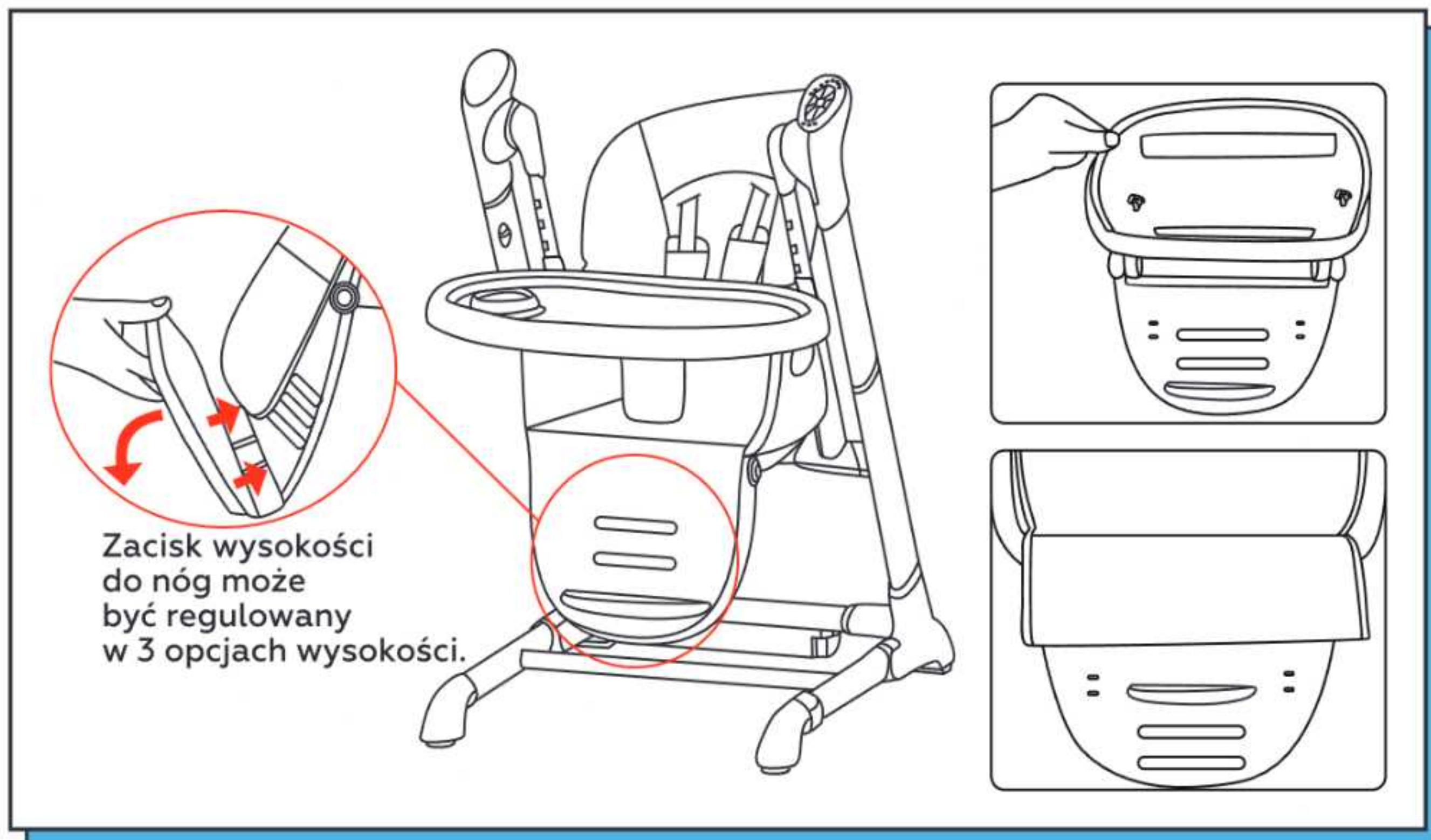

10. Przymocuj pokrowiec z ekoskóry do ramy siedziska, włóż 5-punktowy pas do łączników na pokrowcu. Gumowe zaciski na dole pokrowca należy również przełożyć przez otwory w podnóżku i zablokować.

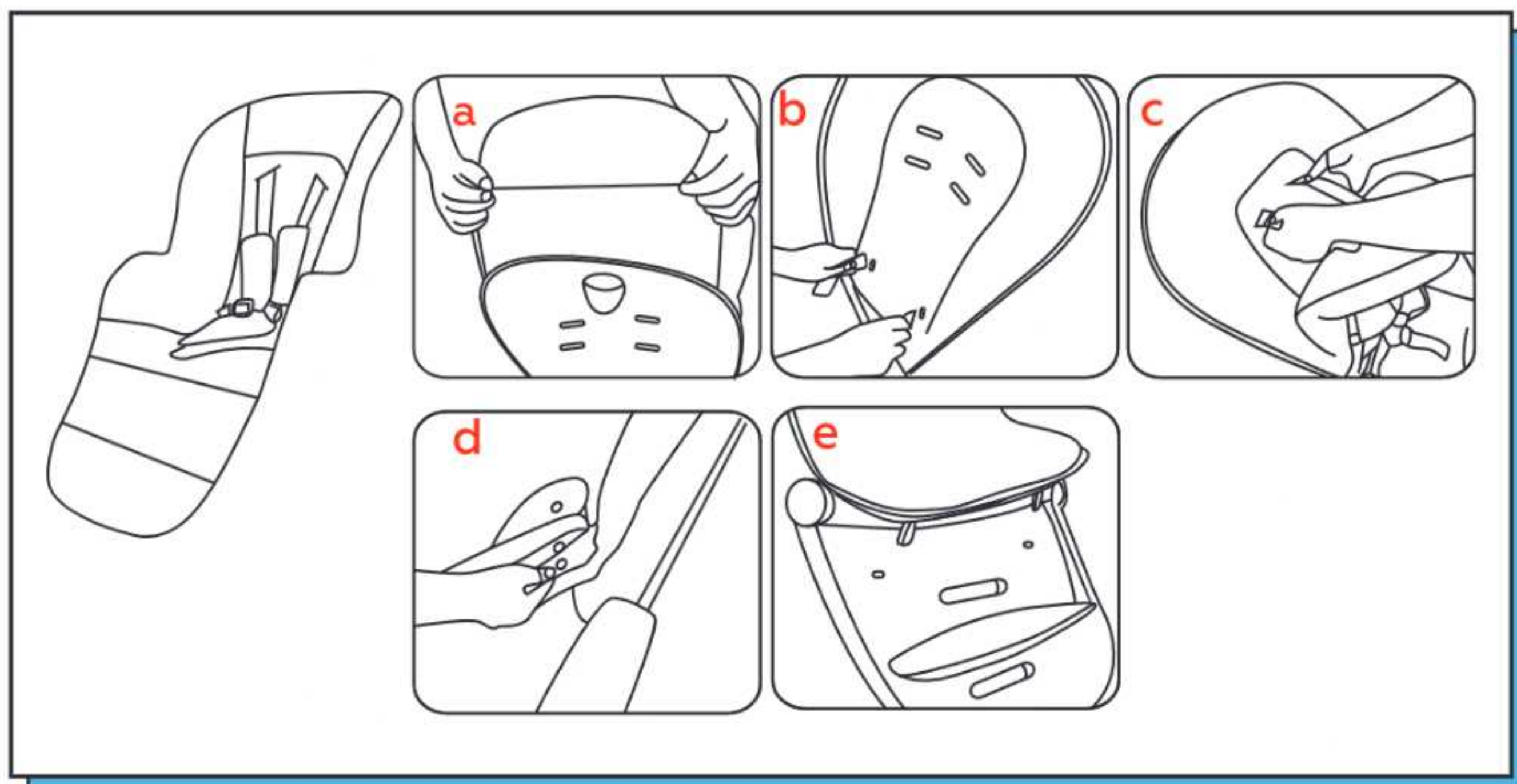

INSTRUKCJA OBSŁUGI

11. Za pomocą śrubokręta wykręć śrubę z pokrywy pojemnika na baterie i zdejmij ją. Włóż baterie do pojemnika na baterie zgodnie z polaryzacją, a następnie załóż pokrywę pojemnika i zabezpiecz ją. Użyj tej samej metody, aby wyjąć baterię.

PL

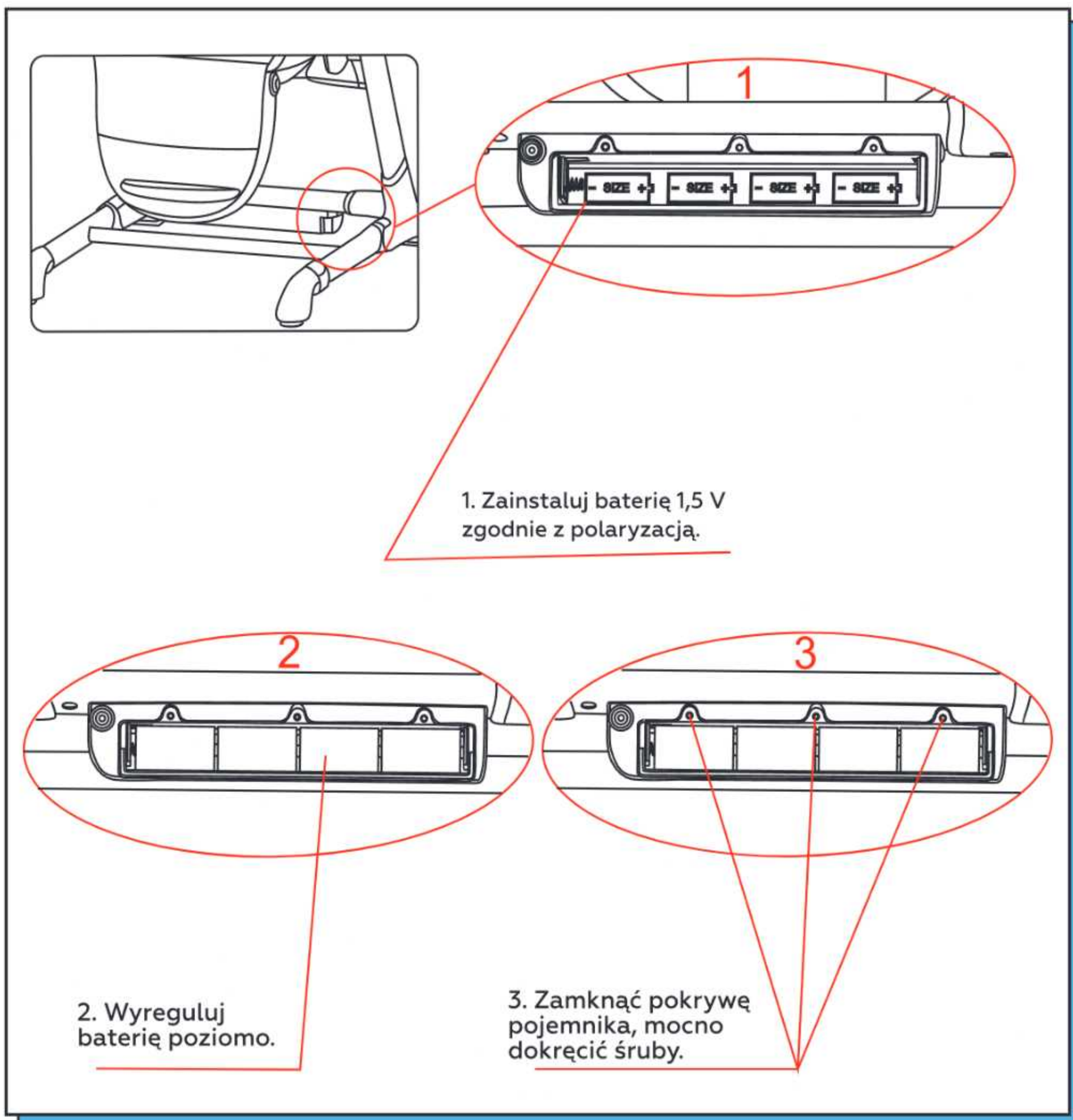

INSTRUKCJA OBSŁUGI

Instrukcje dotyczące funkcji

1. Siedzisko z obu stron musi być zablokowane, a nie przechylone.

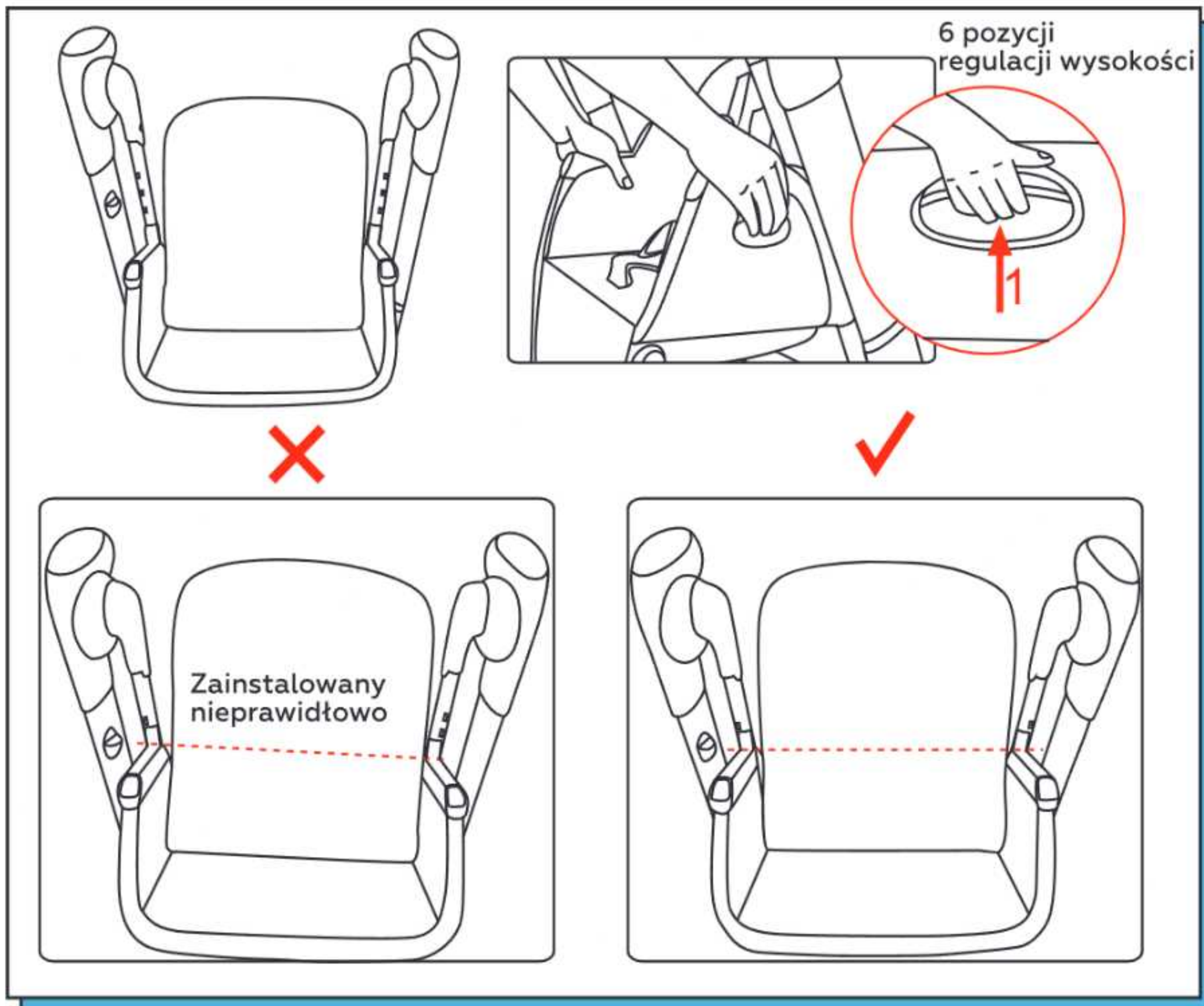

2. Oparcie można regulować w 4 pozycjach. Przytrzymaj przycisk regulacji jedną ręką, oparcie można ustawić w 4 pozycjach.

Uwaga! Oparcie można regulować w 2 pozycjach, gdy siedzisko znajduje się w dolnym położeniu.

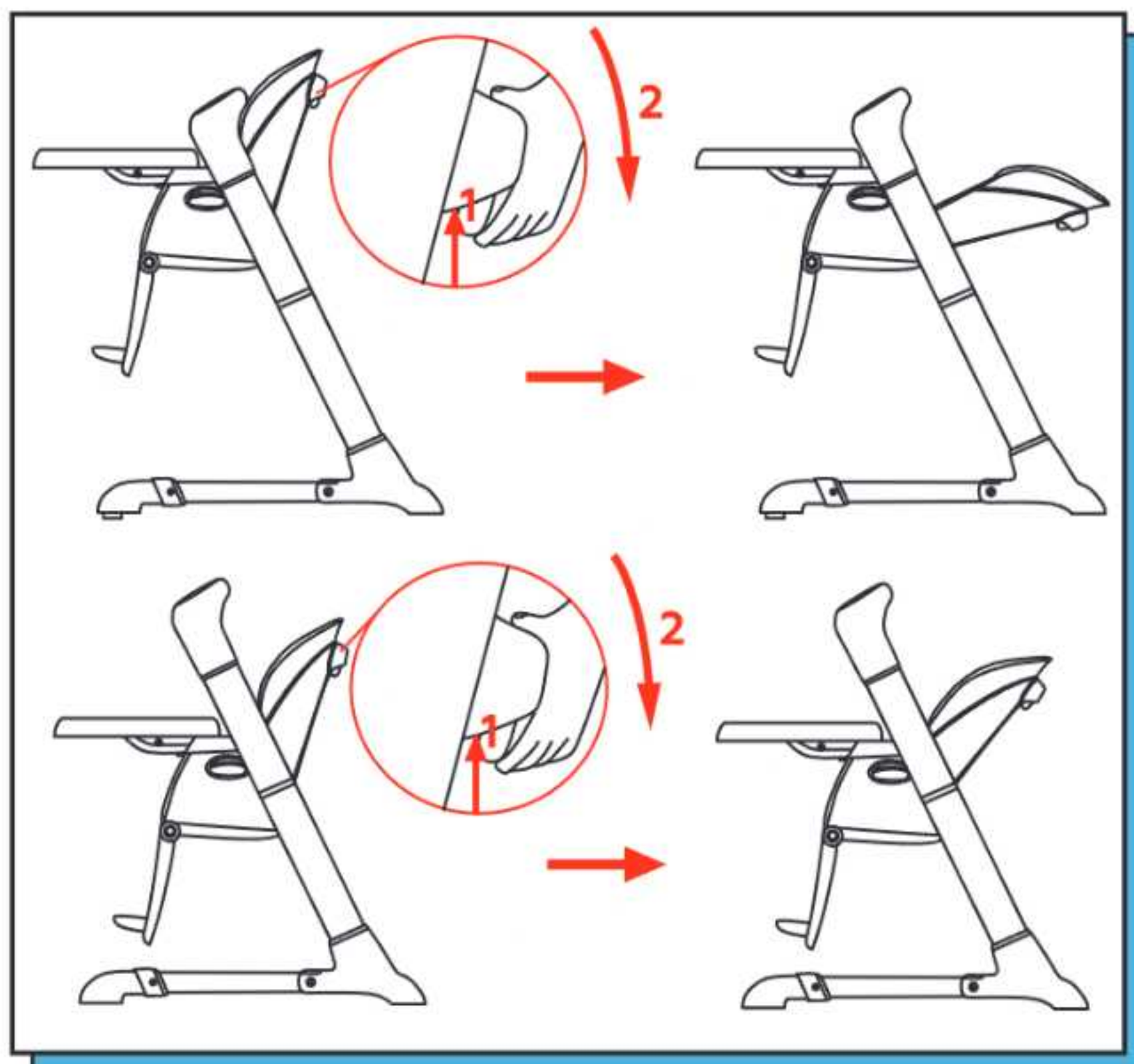

INSTRUKCJA OBSŁUGI

3. Funkcje regulacji oparcia:

1. Oparcie można regulować od pierwszej pozycji do drugiej lub trzeciej pozycji, wystarczy podnieść oparcie ręką, bez konieczności naciskania przycisku regulacji.

PL

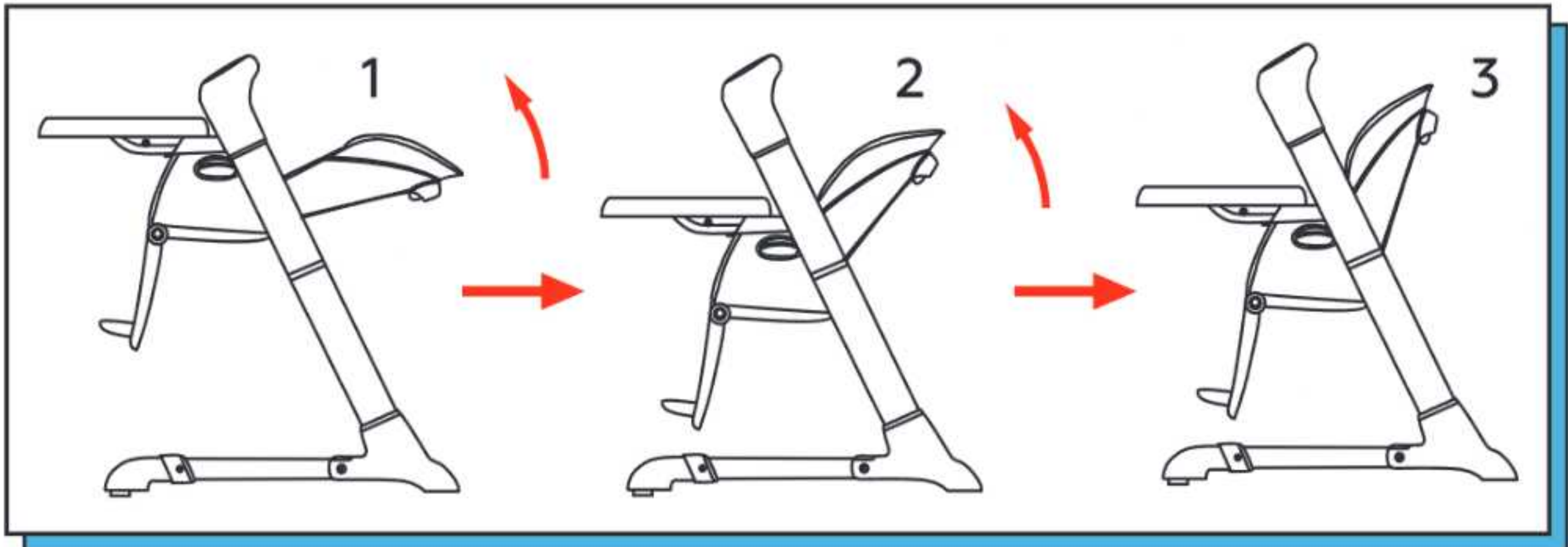

2. Od trzeciej do czwartej pozycji naciśnij przycisk regulacji, jak pokazano na poniższym rysunku.

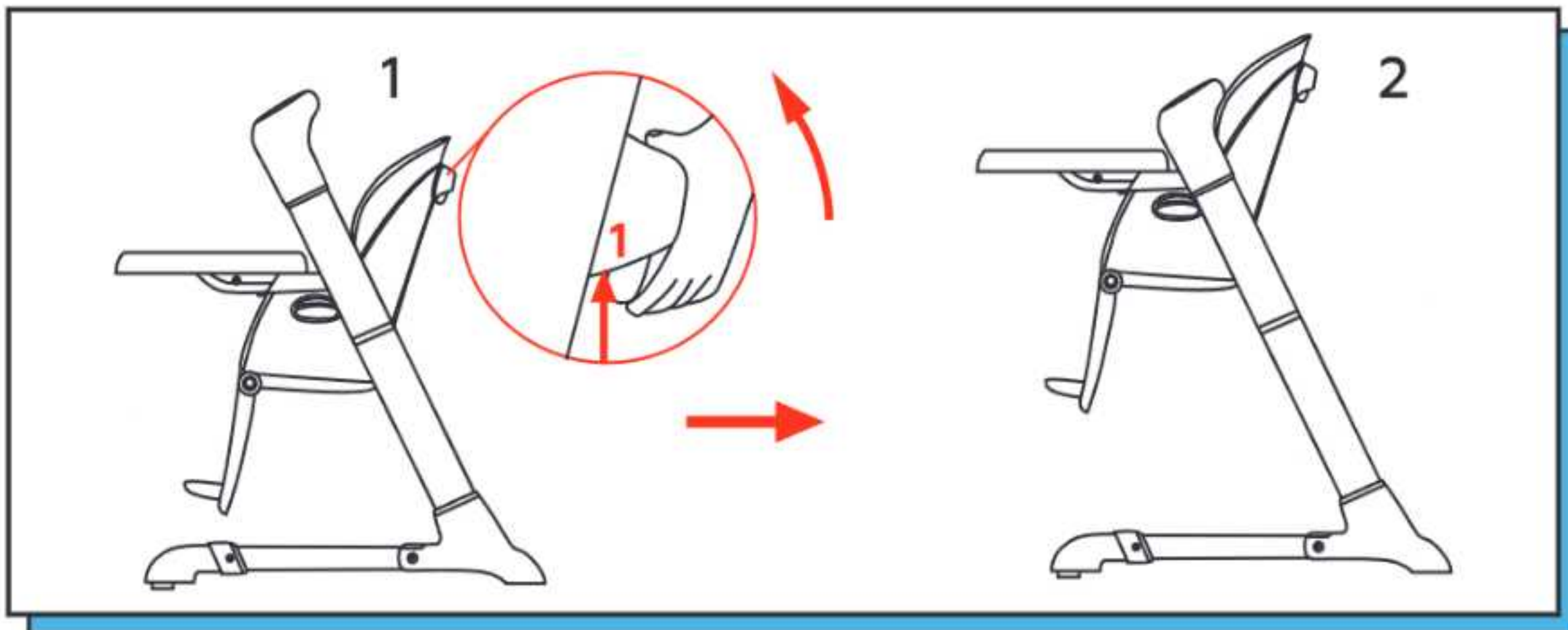

4. Tackę do karmienia można regulować w 3 pozycjach.

5. Górną tackę stolika można wyjąć do czyszczenia.

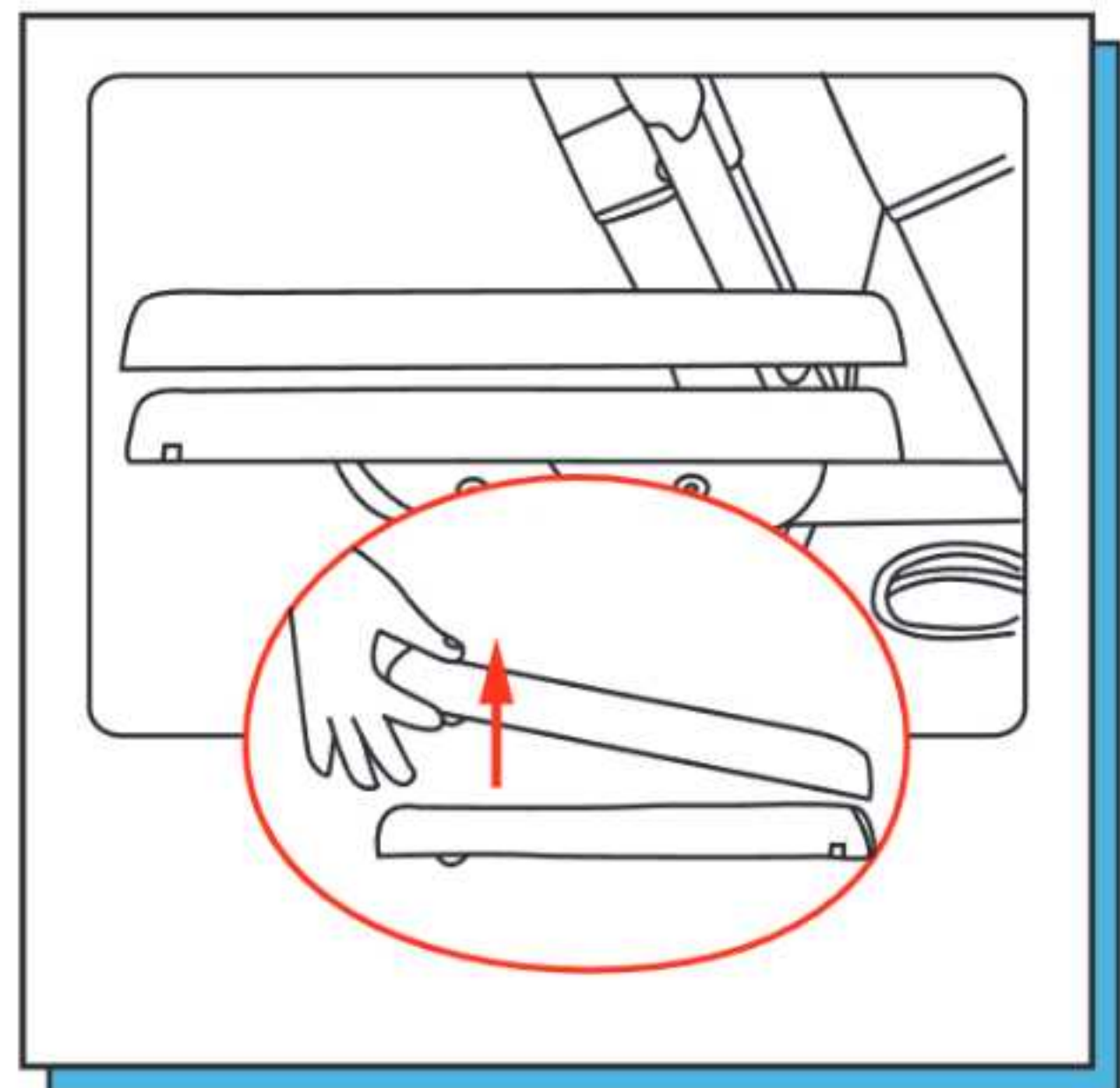
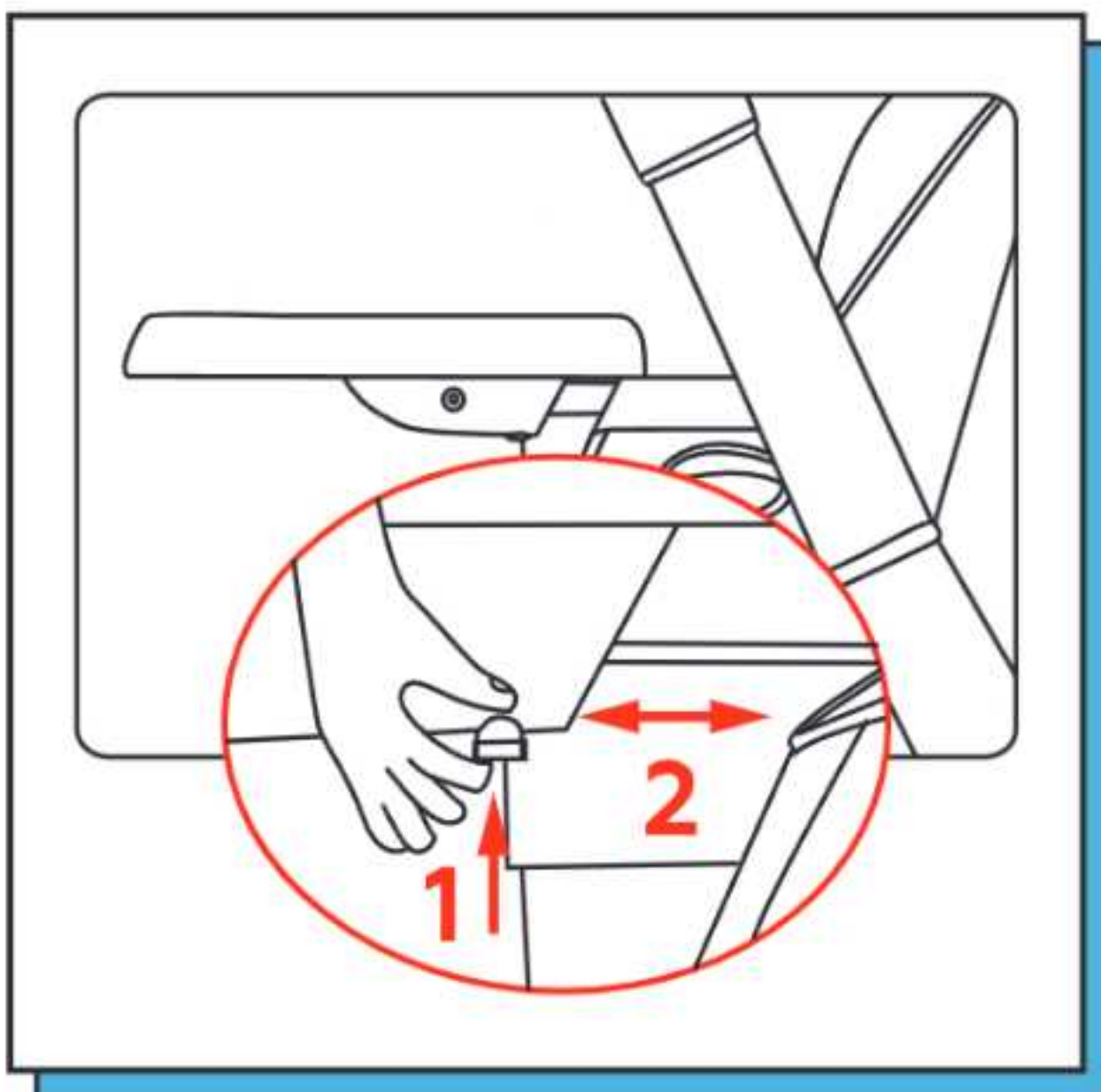

INSTRUKCJA OBSŁUGI

6. Trzymaj ręce po obu stronach podnóżka i jednocześnie naciskaj boczne przyciski, aby regulować podnóżek w górę i w dół (4 sekcje).

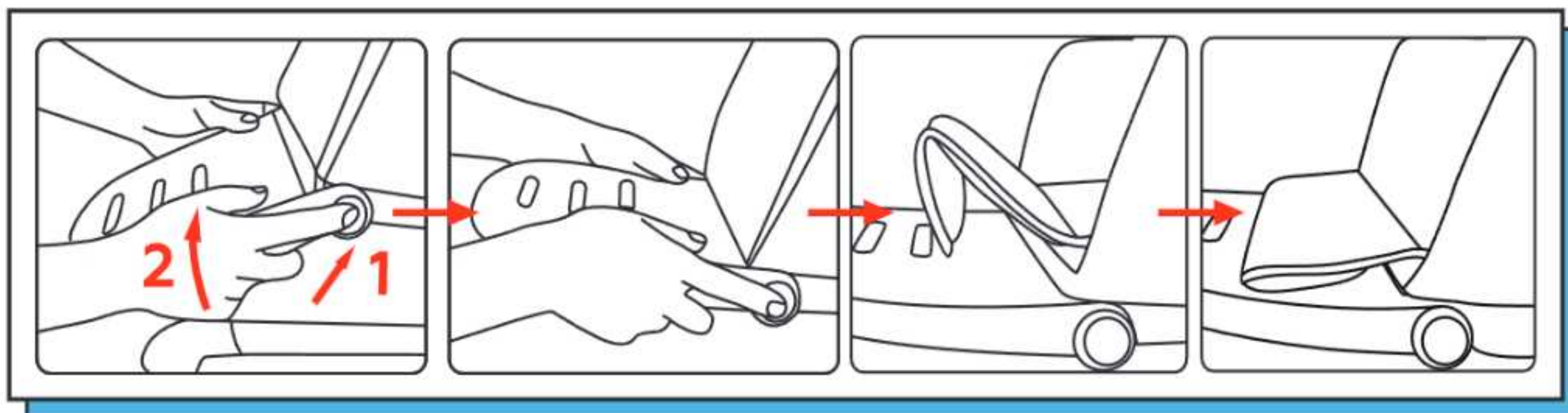

7. Gdy siedzisko znajduje się w najniższej pozycji, krzesło do karmienia można przetrzączyć w tryb huśtawki.

Ostrzeżenie! W pozycji huśtawki wysokość siedziska nie jest regulowana.

Ostrzeżenie! Funkcja bujania musi być wyłączona, gdy huśtawka zamienia się w krzesło.

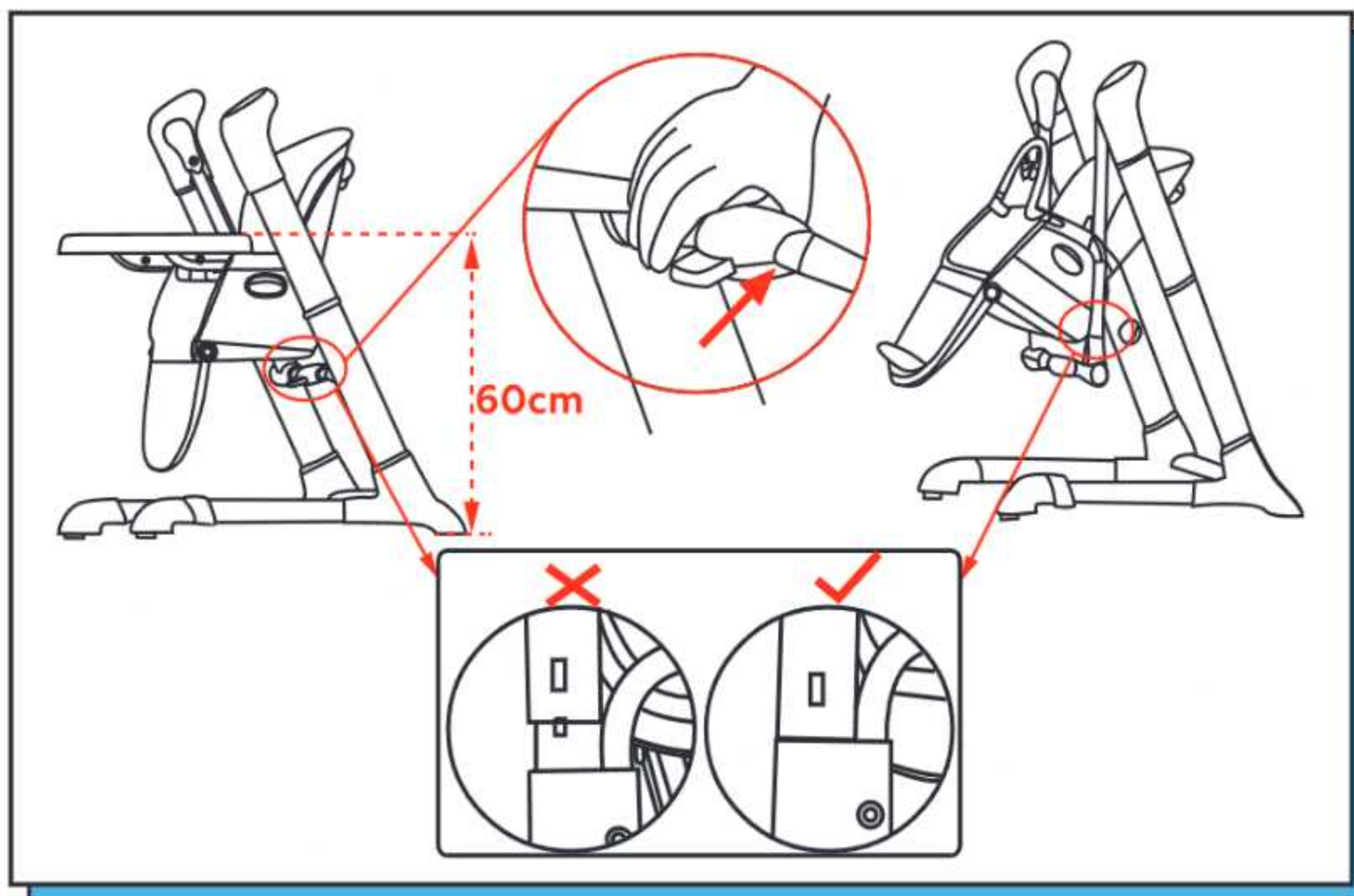

8. Gdy aktywowany jest stan huśtawki, oparcie można regulować w 2 pozycjach.

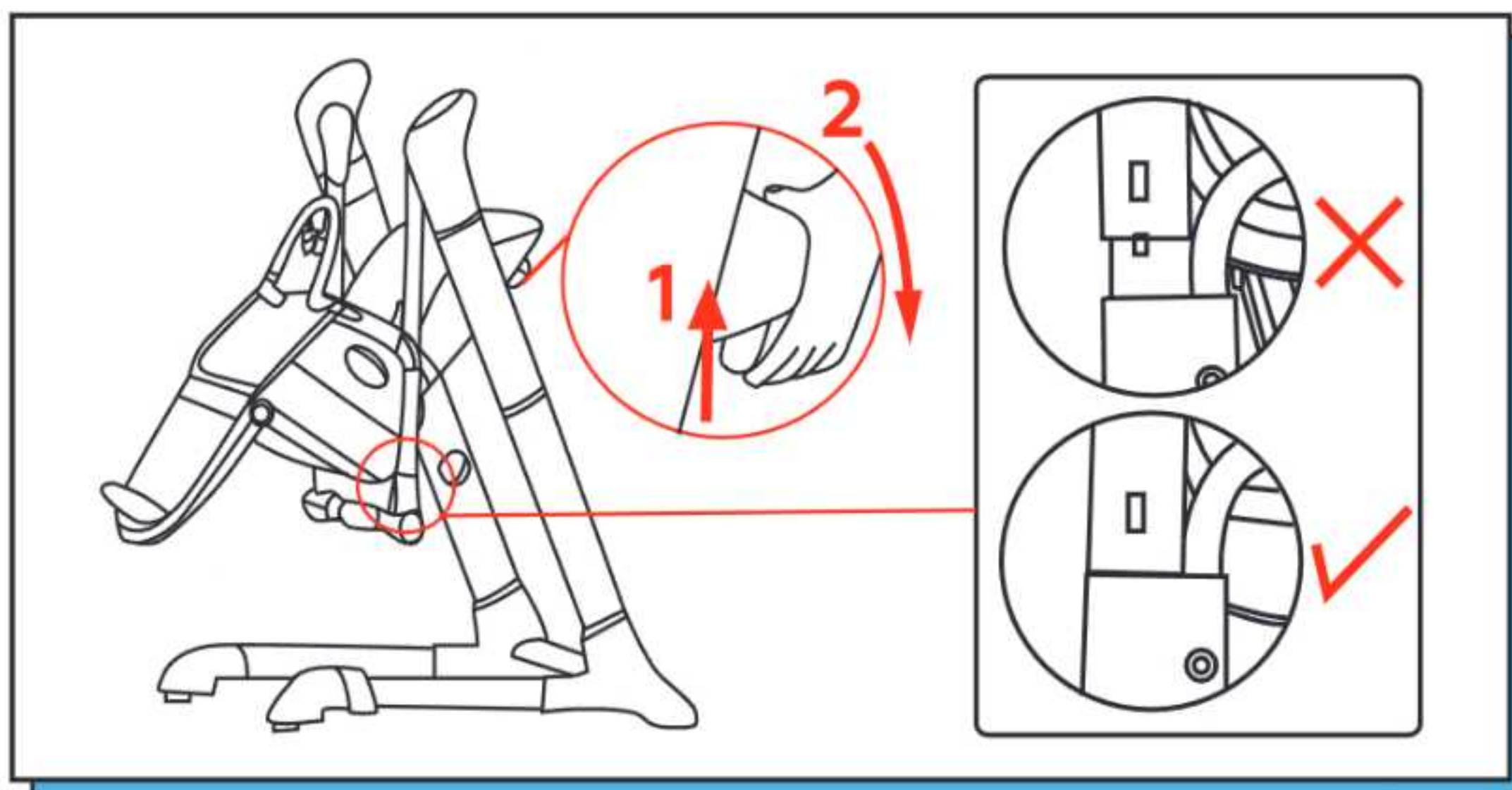

INSTRUKCJA OBSŁUGI

9. Jak pokazano na zdjęciu – zapnij dziecko pasami bezpieczeństwa, zablokuj przycisk bezpieczeństwa, następnie zamknij pokrowiec ochronny. Długość pasa bezpieczeństwa można regulować.

PL

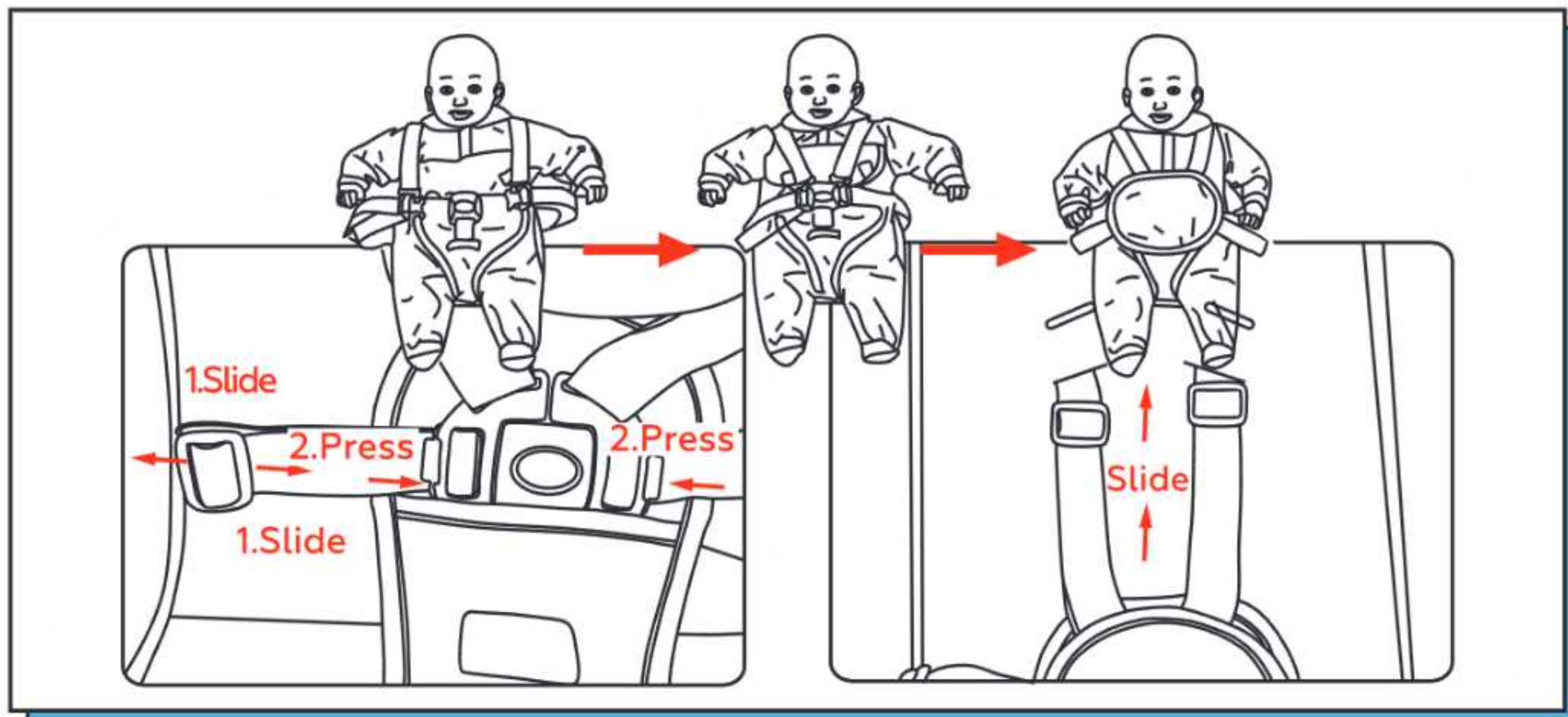

10. Włóż wtyczkę adaptera 2 do gniazdka elektrycznego 1, a następnie włóż wtyczkę 3 do gniazdka. Odłącz zasilacz, gdy przestaniesz korzystać z krzesła.

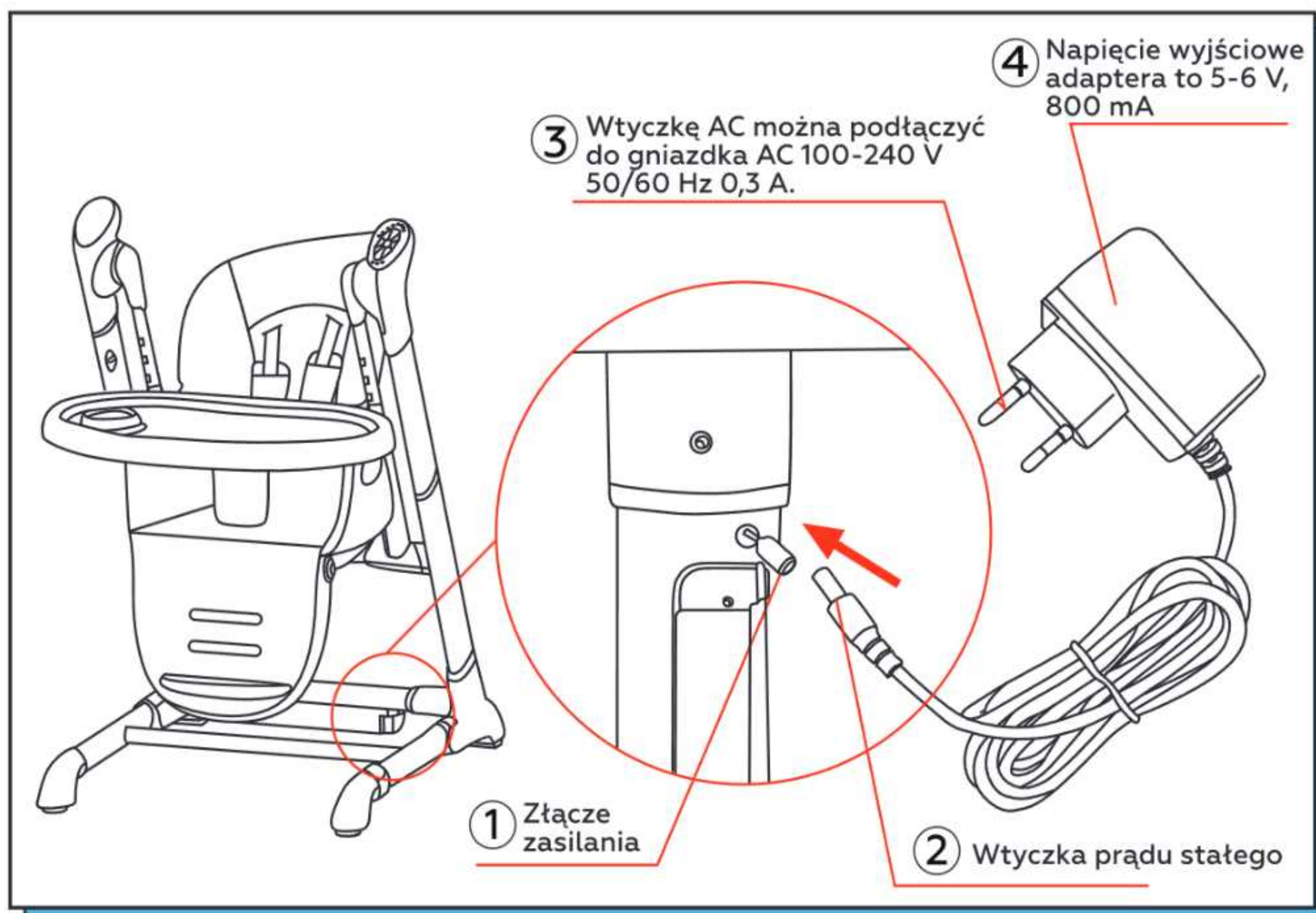

INSTRUKCJA OBSŁUGI

11. Put the DC plug into the hole of battery box when use the battery, and please take the plug out for electric power saving if long time no use.

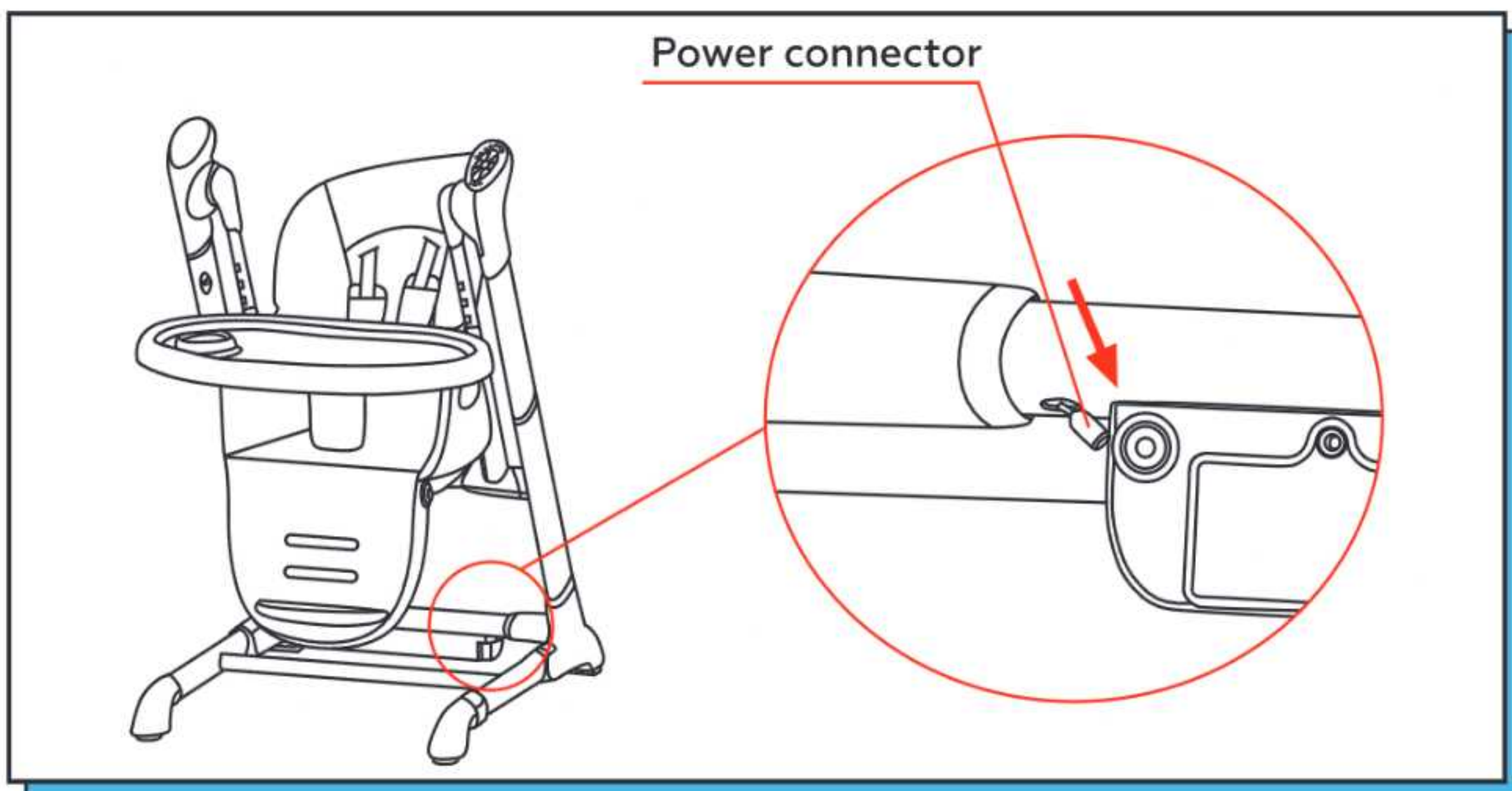

12. Press the folding button and close the front leg tube at the same time for folding. In a way the frame can stand upright on its own.

Warning: folding is mustn't in swing status.

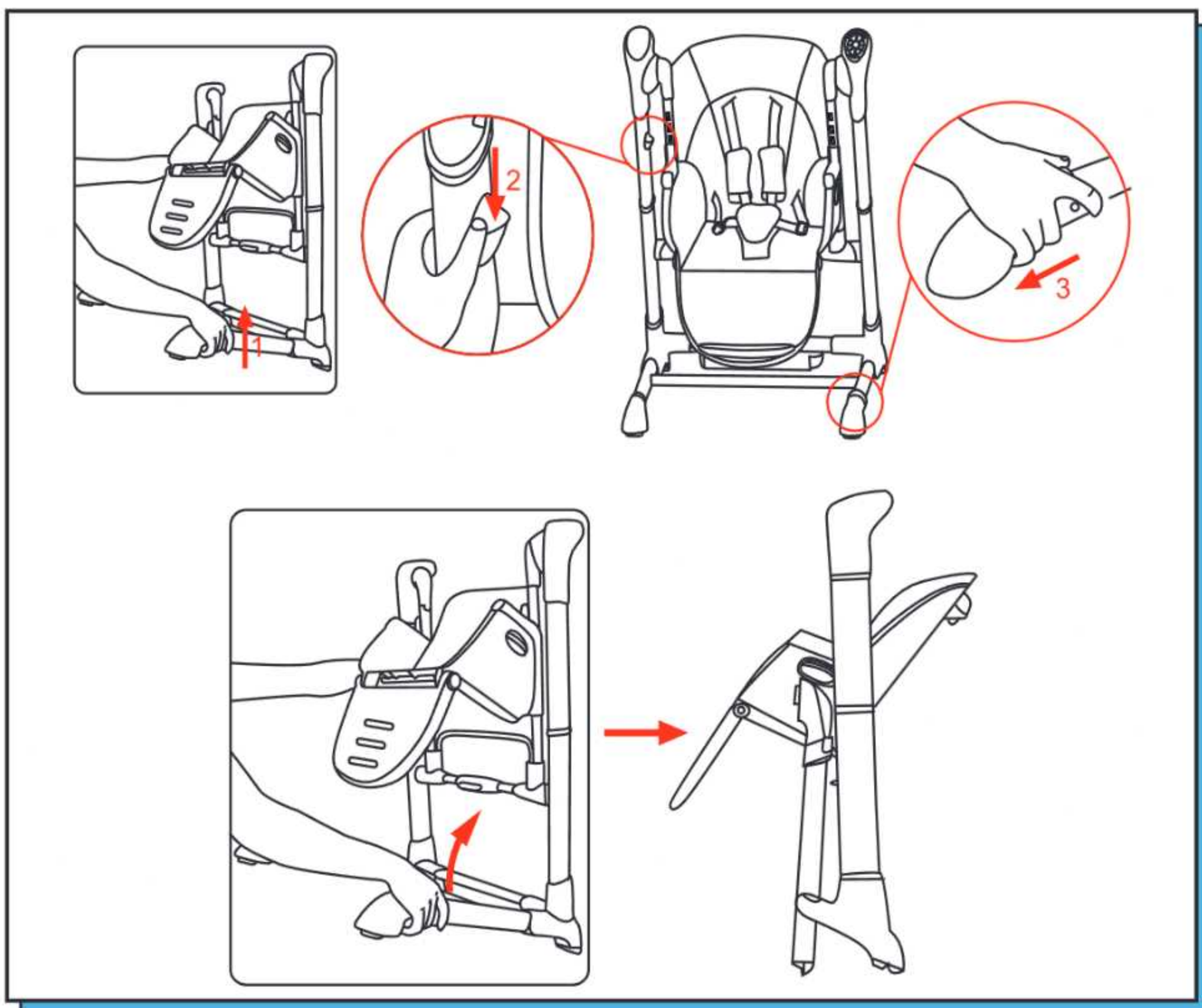

INSTRUKCJA OBSŁUGI

Dotykowy panel sterowania

PL

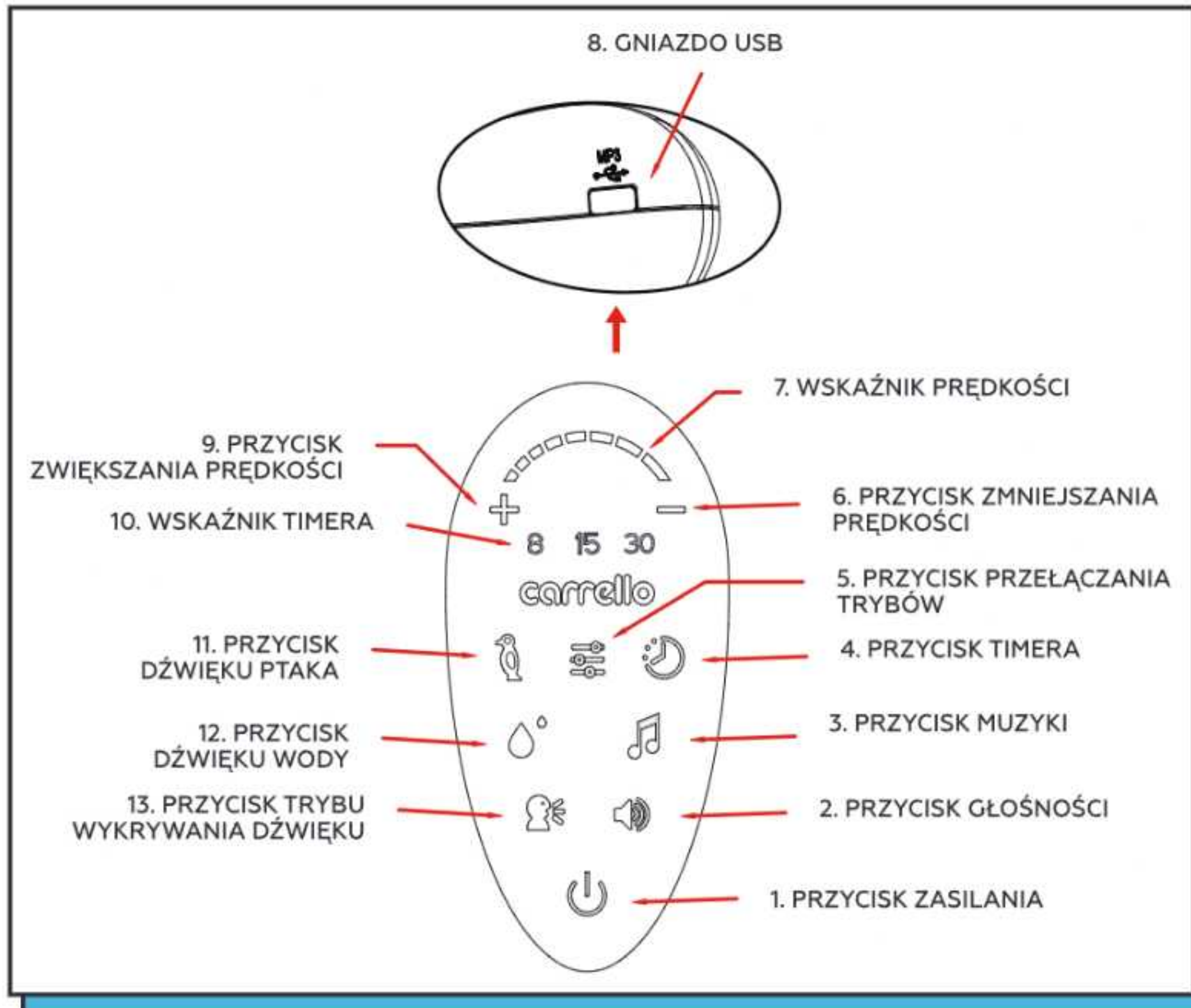

1. PRZYCISK ZASILANIA - WŁĄCZANIE/WYŁĄCZANIE

Dotknij przycisku jeden raz, aby włączyć panel sterowania. Dotknij przycisku ponownie, aby go wyłączyć.

2. PRZYCISK GŁOŚNOŚCI - 5 POZIOMÓW GŁOŚNOŚCI

Dostępnych jest 5 poziomów głośności. Naciśnij przycisk (tyle razy, ile to konieczne), aby dostosować poziomy głośności, od niskiego do wysokiego.

3. PRZYCISK MUZYKI - 12 MELODII

Naciśnij raz, aby uruchomić pierwszą melodię, naciśnij drugi raz, aby ją zatrzymać, i naciśnij trzeci raz, aby uruchomić następną melodię. Dostępnych jest łącznie 12 melodii, które będą odtwarzane automatycznie, jedna po drugiej.

4. PRZYCISK TIMERA - 3 TRYBY TIMERA: 8 / 15 / 30 MINUT

Huštawka posiada 3 tryby timera: 8, 15 i 30 minut. Naciśnij raz, aby ustawić timer na 8 minut, drugi raz na 15 minut i trzeci raz na 30 minut. Naciśnięcie przycisku timera po raz czwarty spowoduje jego wyłączenie. Po upływie ustawionego czasu huštawka wyłączy się całkowicie (huštawka, światło i dźwięk zostaną wyłączone).

5. PRZYCISK PRZEŁĄCZANIA TRYBÓW - 3 TRYBY: DEFAULT / USB / BLUETOOTH

Po uruchomieniu aktywowany jest tryb DEFAULT (odtwarzanie zaprogramowanych melodii i dźwięków). Naciśnij przycisk (tyle razy, ile to konieczne), aby wybrać tryb.

6. PRZYCISK ZMNIEJSZANIA PRĘDKOŚCI - ZMNIEJSZANIE PRĘDKOŚCI HUŚTAWKI / ŁĄCZNIE: 8 POZIOMÓW

Huštawka ma 8 poziomów prędkości. Dotknij przycisku jeden raz, aby zmniejszyć prędkość o jeden poziom i kontynuuj, aż ustawisz żądany poziom prędkości.

7. WSKAŹNIK PRĘDKOŚCI - POKAZUJE AKTUALNĄ PRĘDKOŚĆ HUŚTAWKI.

8. ZŁĄCZE USB - PODŁĄCZANIE DYSKU USB W CELU ODTWARZANIA MUZYKI

Po podłączeniu urządzenia pamięci masowej USB priorytet ma odtwarzanie muzyki z USB.

INSTRUKCJA OBSŁUGI

9. PRZYCISK ZWIĘKSZANIA PRĘDKOŚCI - ZWIĘKSZA PRĘDKOŚĆ HUŚTAWKI / ŁĄCZNIE: 8 POZIOMÓW

Huśtawka ma 8 poziomów prędkości. Naciśnij przycisk raz, aby zwiększyć prędkość o jeden poziom i kontynuuj, aż ustawisz żądany poziom prędkości.

10. WSKAŹNIK TIMERA - POKAZUJE BIEŻĄCY TRYB TIMERA

11. PRZYCISK ŚPIEWU PTAKÓW - WŁĄCZANIE/WYŁĄCZANIE ŚPIEWU PTAKÓW

Dotknij przycisku raz, aby włączyć dźwięk ptaków. Dotknij go ponownie, aby go wyłączyć.

12. PRZYCISK DŹWIĘKU WODY - WŁĄCZANIE/WYŁĄCZANIE DŹWIĘKU WODY

Dotknij przycisku jeden raz, aby włączyć dźwięk wody. Dotknij go ponownie, aby go wyłączyć.

13. PRZYCISK TRYBU WYKRYWANIA DŹWIĘKU – WŁĄCZANIE/WYŁĄCZANIE

Dotknij przycisku jeden raz, aby włączyć tryb wykrywania dźwięku. Dotknij go ponownie, aby go wyłączyć.

Gdy funkcja wykrywania dźwięku znajduje się w trybie gotowości, w przypadku ciągłego odbioru dwóch lub więcej dźwięków (o poziomie głośności 50 dB lub wyższym) natychmiast uruchomi się funkcja kotysania i ustawiona melodia. Funkcja kotysania będzie działać z pierwszą prędkością, a głośność muzyki będzie domyślna.

Tryb bluetooth / funkcje aplikacji



Zeskanuj kod QR, aby pobrać aplikację

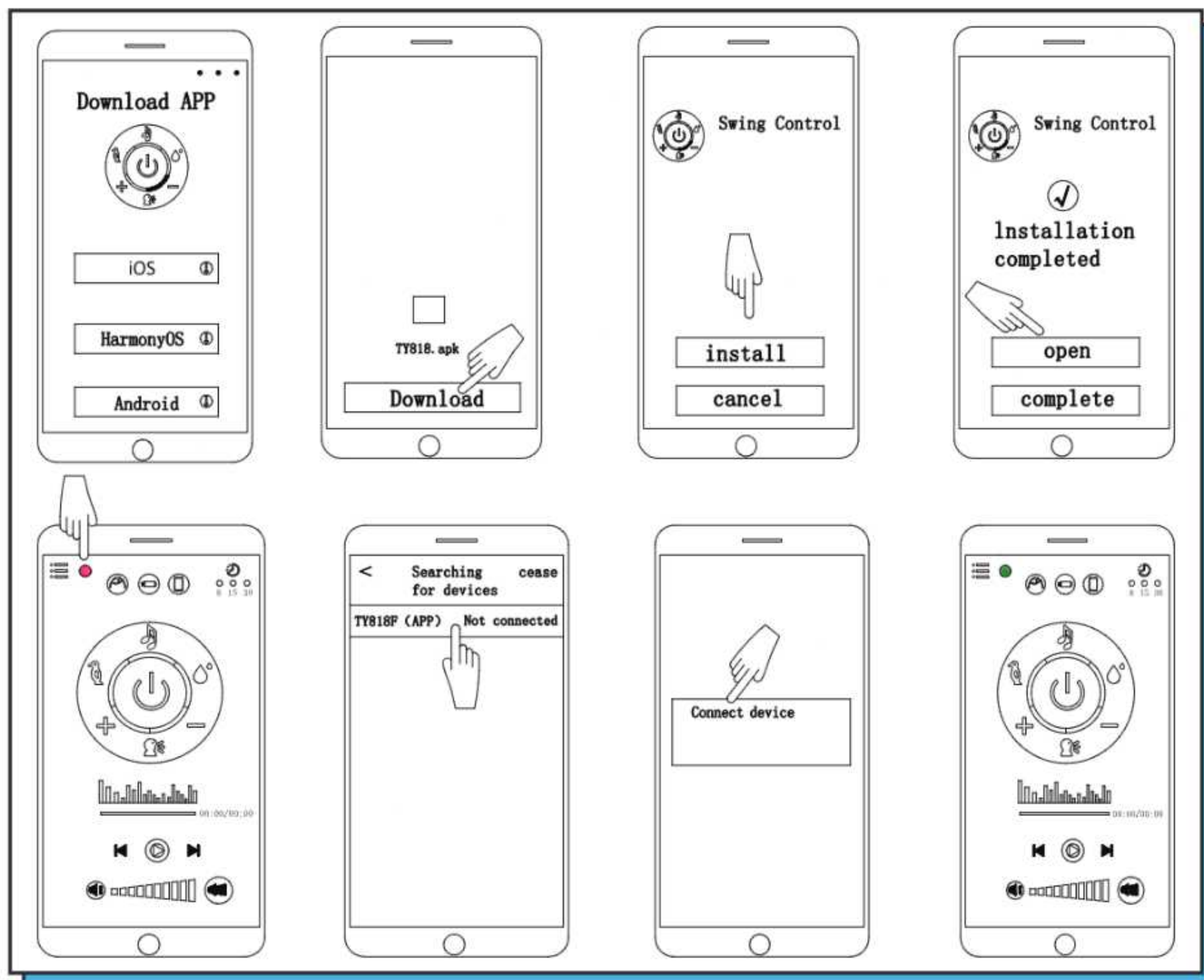

INSTRUKCJA OBSŁUGI

PL

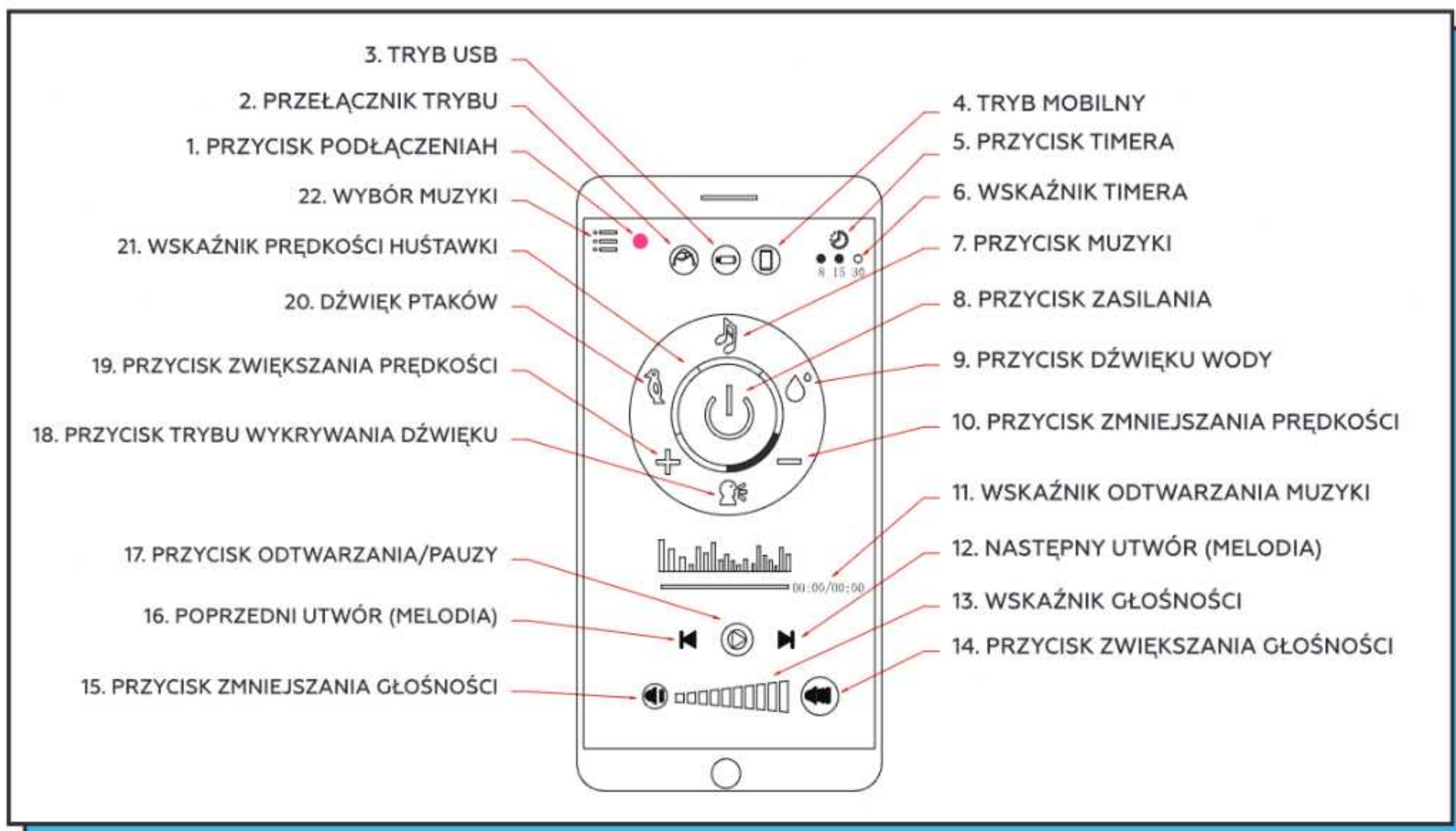

Zdalne sterowanie

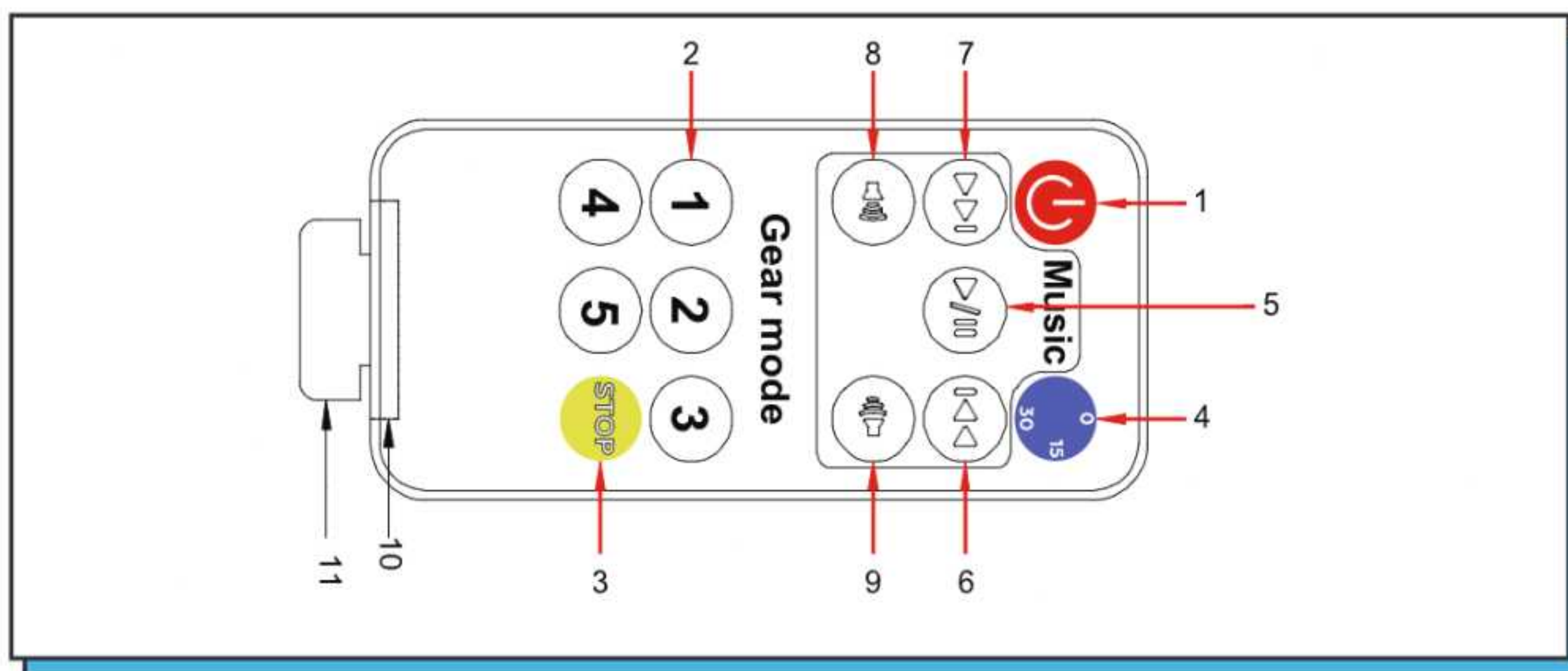

1. Przycisk zasilania
2. Przycisk wyboru prędkości obrotu
3. Przycisk zatrzymania obrotu
4. Przycisk włączania timera
5. Przycisk odtwarzania/pauzy
6. Przycisk poprzedniego utworu

7. Przycisk następnego utworu
8. Przycisk zwiększania głośności
9. Przycisk zmniejszania głośności
10. Bateria w zestawie
11. Separator baterii

INSTRUCTION MANUAL

IMPORTANT!
READ CAREFULLY AND KEEP FOR FUTURE REFERENCE!

Please read the instruction of high chair carefully before using and keep it for future reference. It may cause injury to the infant if operating the chair not according to the instruction!

Contents:

Product instructions-----	19
Safety warnings-----	19
Composition of the high chair-----	20
Instructions for assembling the parts-----	21
Instructions for function-----	27

INSTRUCTION MANUAL

EN

Product instructions

- Standard: With EN 16232:2013 and EN 14988:2017 standard
- The high chair can be adjusted to 6 height positions
- The high chair can be adjusted to 4 backrest positions
- Detachable plastic activity tray
- The activity tray can be adjusted to 3 positions on front and back
- Removable and washable seat cover
- The high chair can be folded, easy for storage
- The footrest can be adjusted to 3 positions
- 5 point safety harness
- 12 melodies for choose and the volume can be adjusted
- In swing status, 8 swing speeds
- Timer setting
- Detachable toy frame, the toys can be changed as you like
- Remote control, Bluetooth, app function

Safety warnings

1. Always use the safety harness.
2. Make sure all the locking equipment in locked before use.
3. Don't leave the child unattended.
4. Suitable age range: 6-36 months (High Chair).
5. Maximum weight of child: 20kgs (High Chair).
6. Never use the toy bar to lift and move high chair.
7. Never move the high chair when the child is seated inside.
8. Always place the high chair on a horizontal, stable surface. Never place it near stairs or steps or any high place from ground, and to prevent the risk of falling.
9. Do not place the high chair on rough and easy rolling over project
10. Keep the battery away from child always, play the new or old battery is mustn't for child.
11. Do not let child stand in the high chair to prevent from falling down or enlaced and strangled by safety harness or other accidents.
12. Make sure the child away from product before opening and folding.
13. Ensure the battery in correct polarity in case of short circuit.
14. Do not use accessories or replacement parts other than those approved by the manufacturer if any parts are damaged or missing
15. Do not use the high chair unless all components are correctly fitted and adjusted.
16. Keep away from fire.
17. Do not hang anything on the high chair, as they might affect the stability.
18. The exhausted batteries must be removed, rechargeable batteries should be charged by adult.
19. Always follow the instructions, they might affect dangerous if false assemble.
20. Do not mix different sort of batteries as it may cause liquid leakage and explosion.
21. Suitable for 0-12 months (swing status).
22. This product is not intended for prolonged periods of sleeping.
23. This product does not replace a cot or bed should your child need to sleep, then it should be placed in a suitable cot or bed.
24. Non-rechargeable batteries are not to be recharged.
25. Old or new batteries cannot be mixed.
26. Exhausted batteries are to be removed from the product, take out the batteries from product when you don't use for long time.
27. Adapter used with the infant swing are to be regularly examined for damage to the cord, plug, enclosure and other parts, and in the event of such damage, they shall not be used.
28. Input voltage of adapter should be 100-240V-50/60Hz 0.3A, Output voltage: 5-6V ≤800mA.
29. Keep away from the children, when you use the adapter.

INSTRUCTION MANUAL

Composition of the high chair

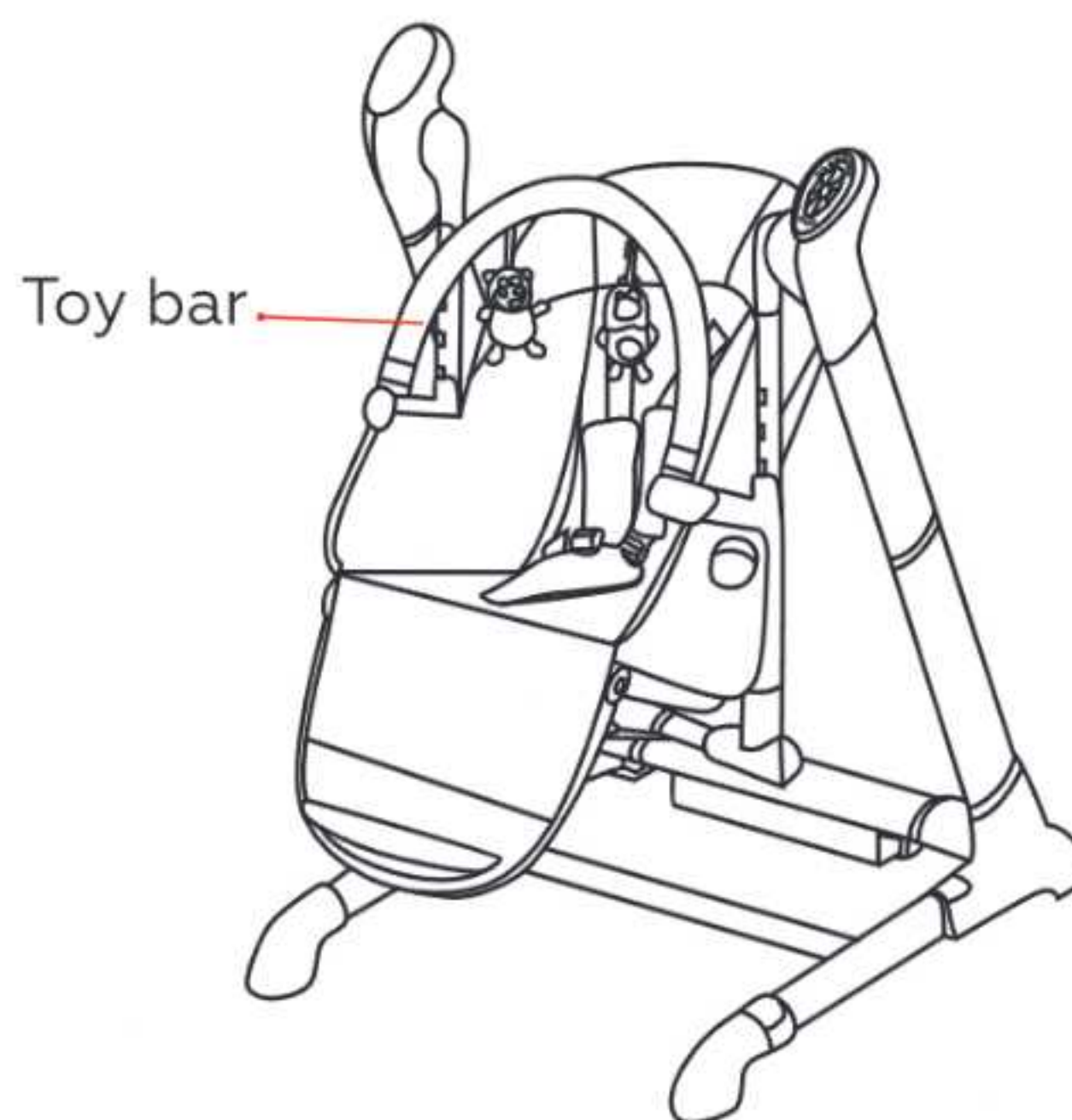
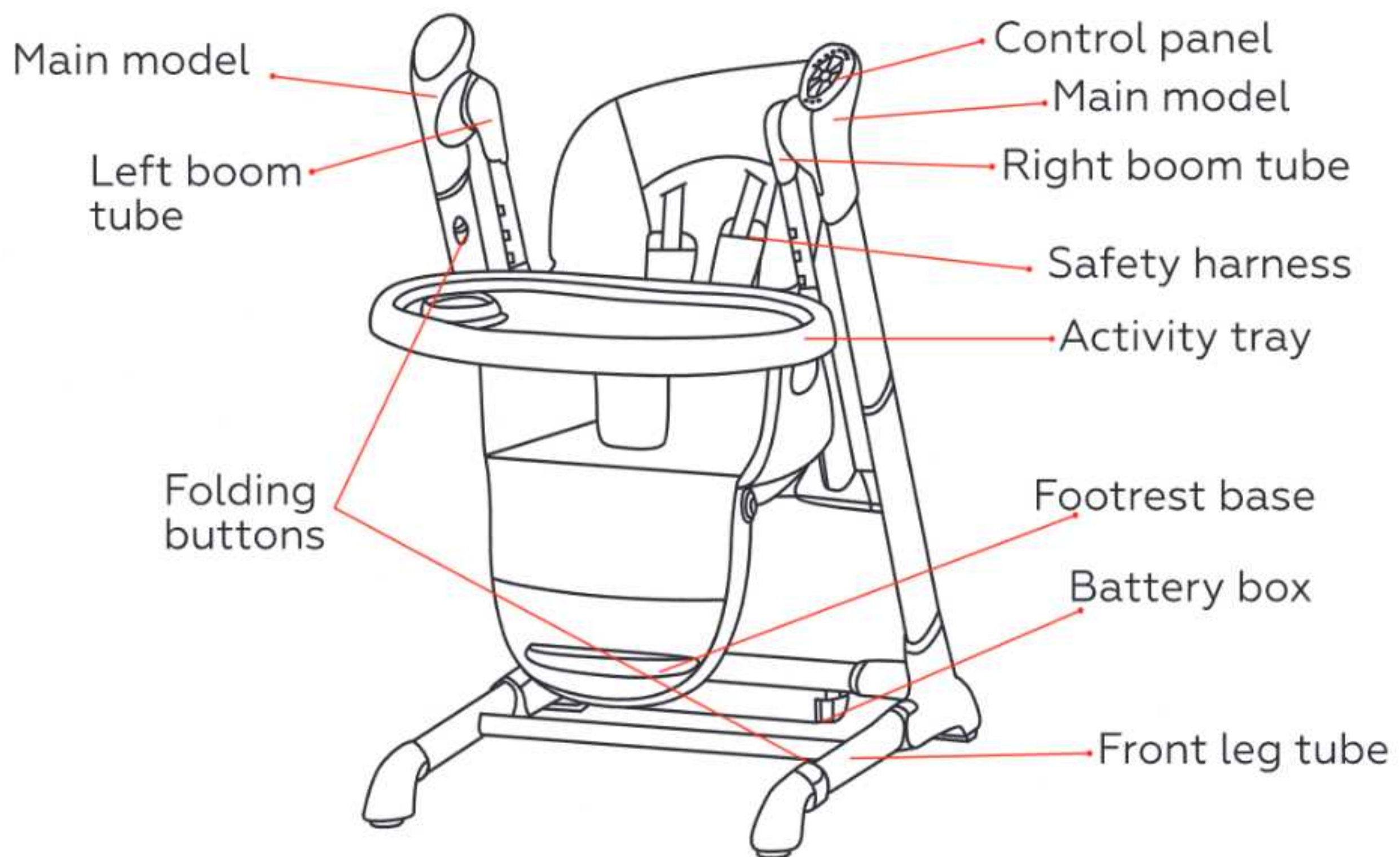

INSTRUCTION MANUAL

EN

Assembling instruction

WARNING! It should be installed by adult.

1. As below picture shows, open the front leg tube.

WARNING! If it is not reached in position, there will be shaking, please check carefully.

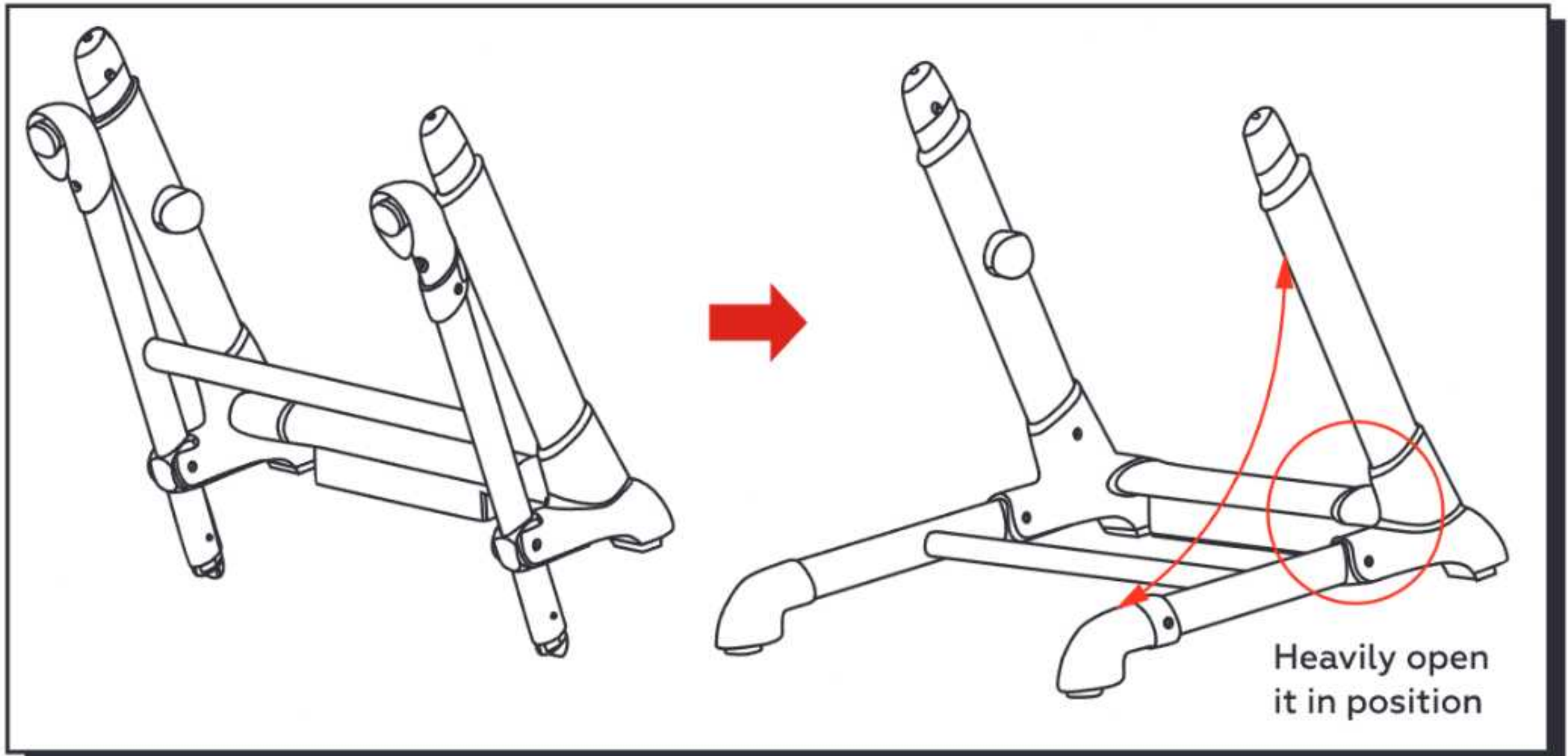

2. Keep the main and assist model located at the under frame, an audible click is heard, signaling that are securely fitted as follows.

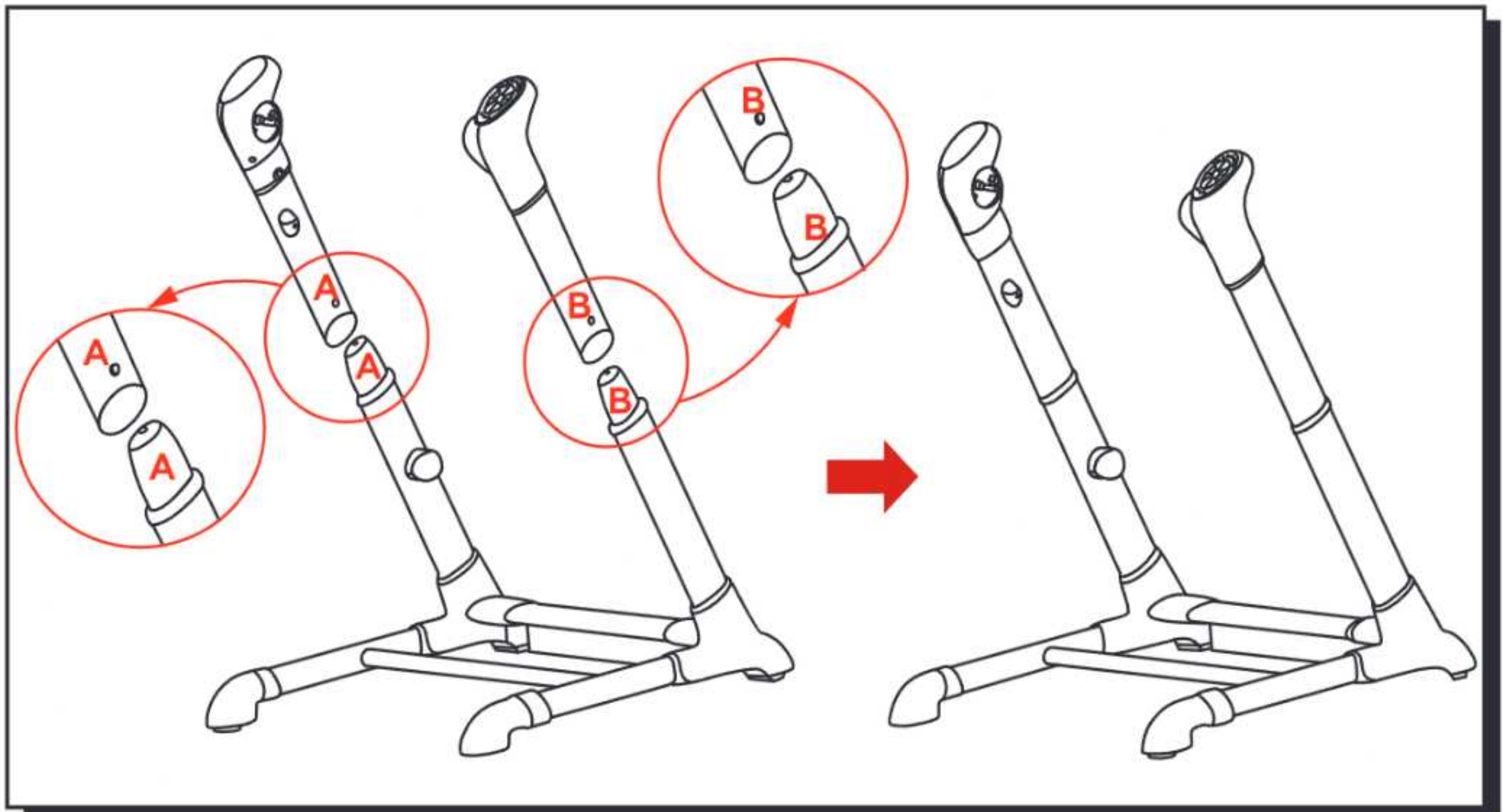

INSTRUCTION MANUAL

3. As below pictures, insert the left and right boom tube into its fixed set, until audible click is heard.

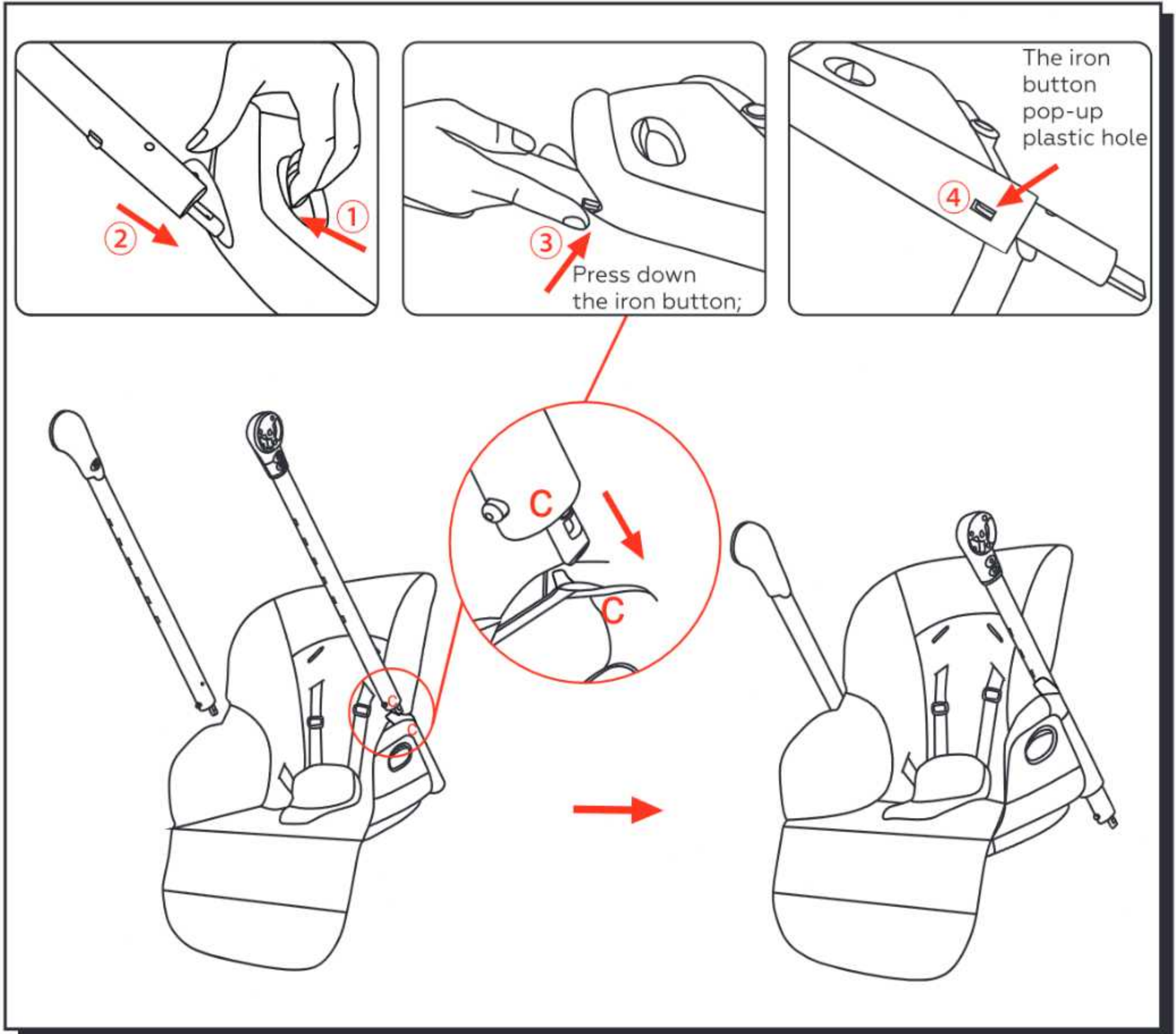

According to this operation to take it down.

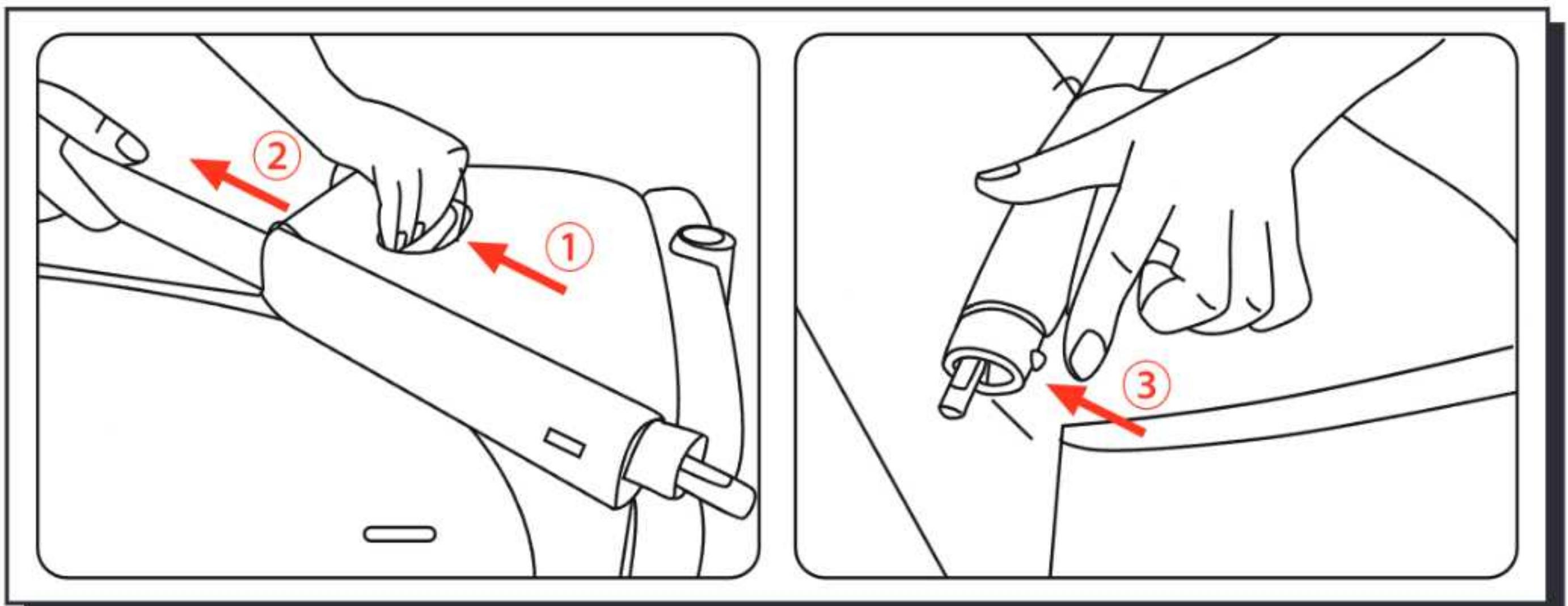

INSTRUCTION MANUAL

EN

4. As below pictures, insert the left and right boom tube into its fixed set, until audible click is heard.

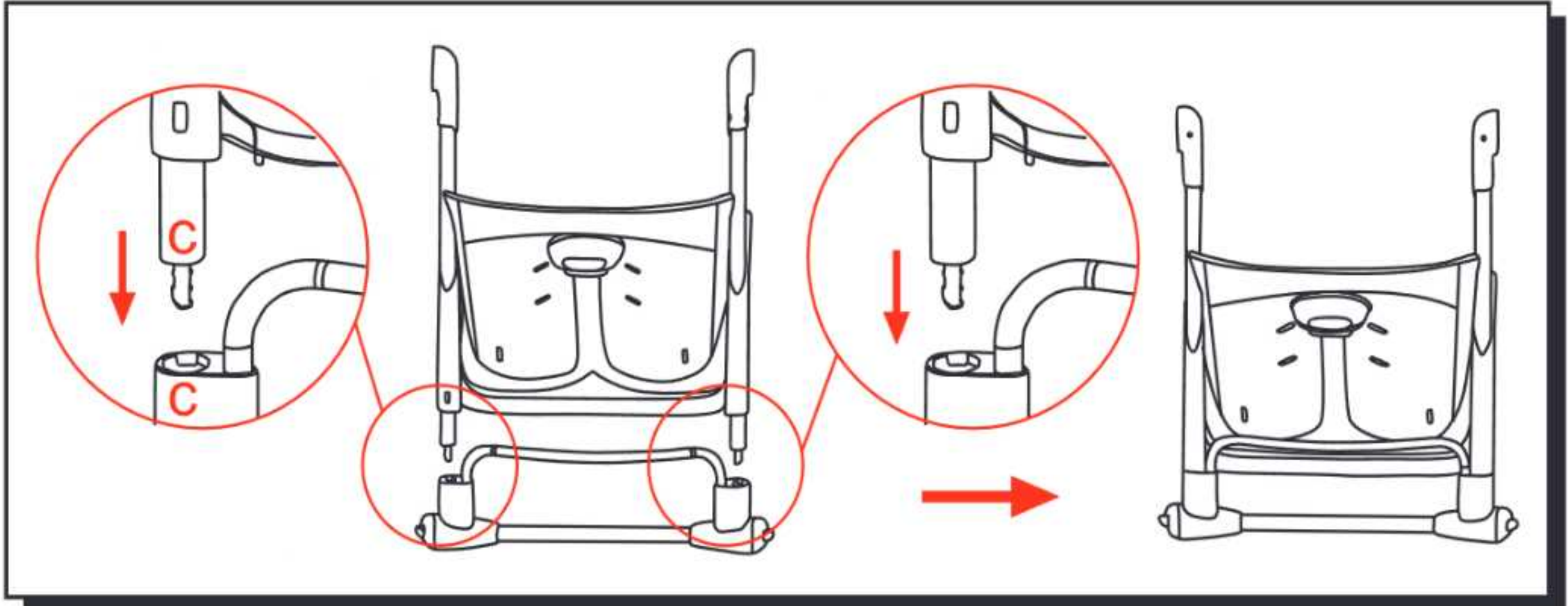

5. Fix the left and right boom tube as follows.

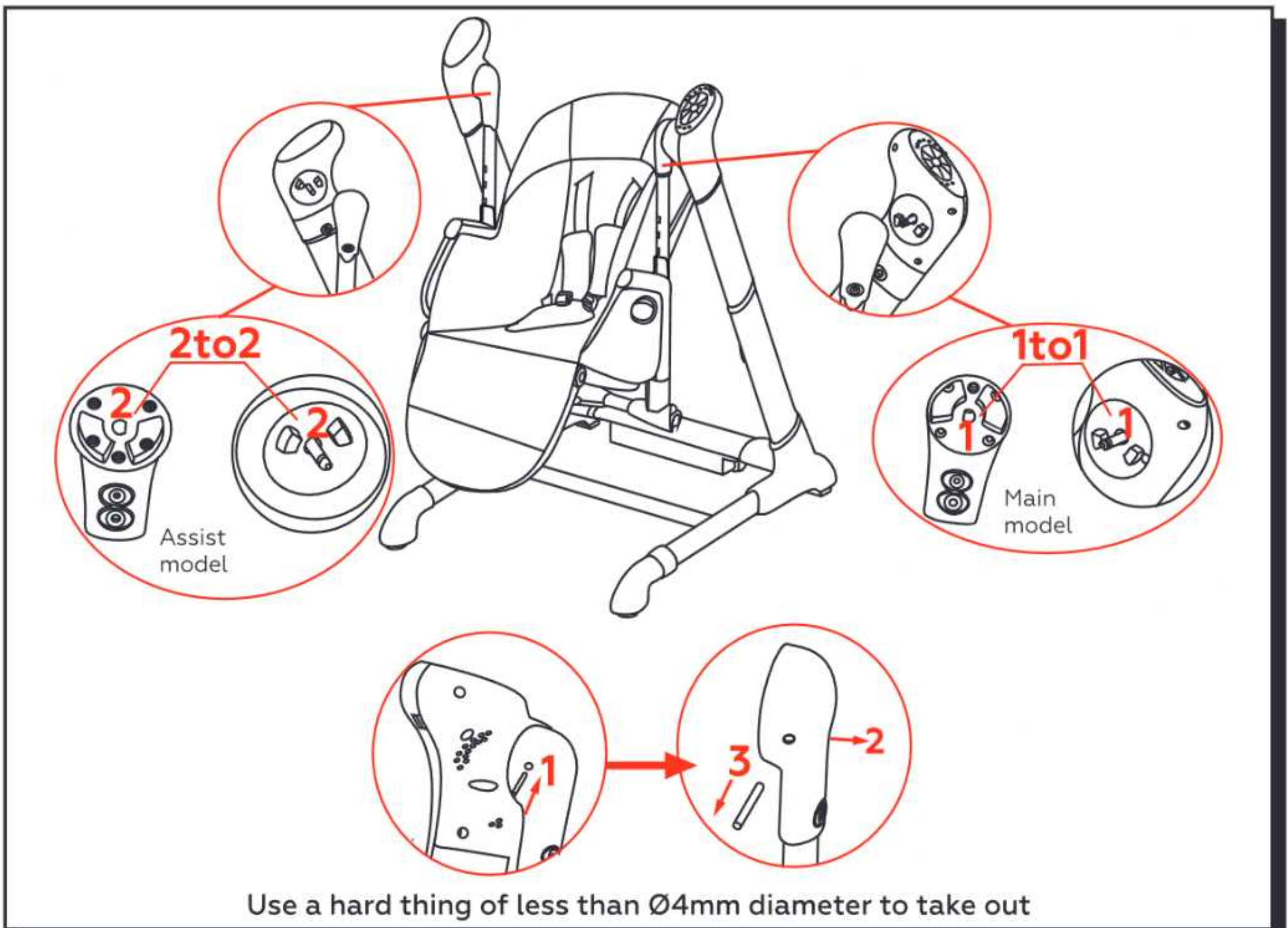

INSTRUCTION MANUAL

6. Fit the rigid crotch strap to the activity tray.

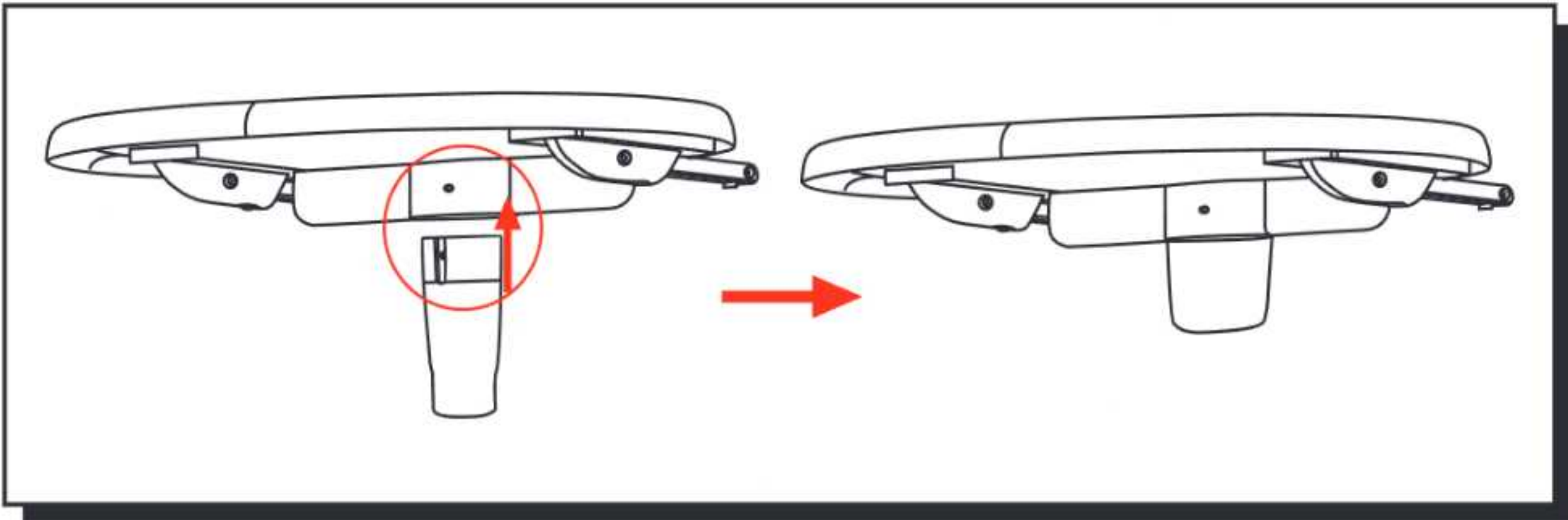

7. Press the activity tray buttons; fix it on the seat as follows.
Swing High chair with dinner tray

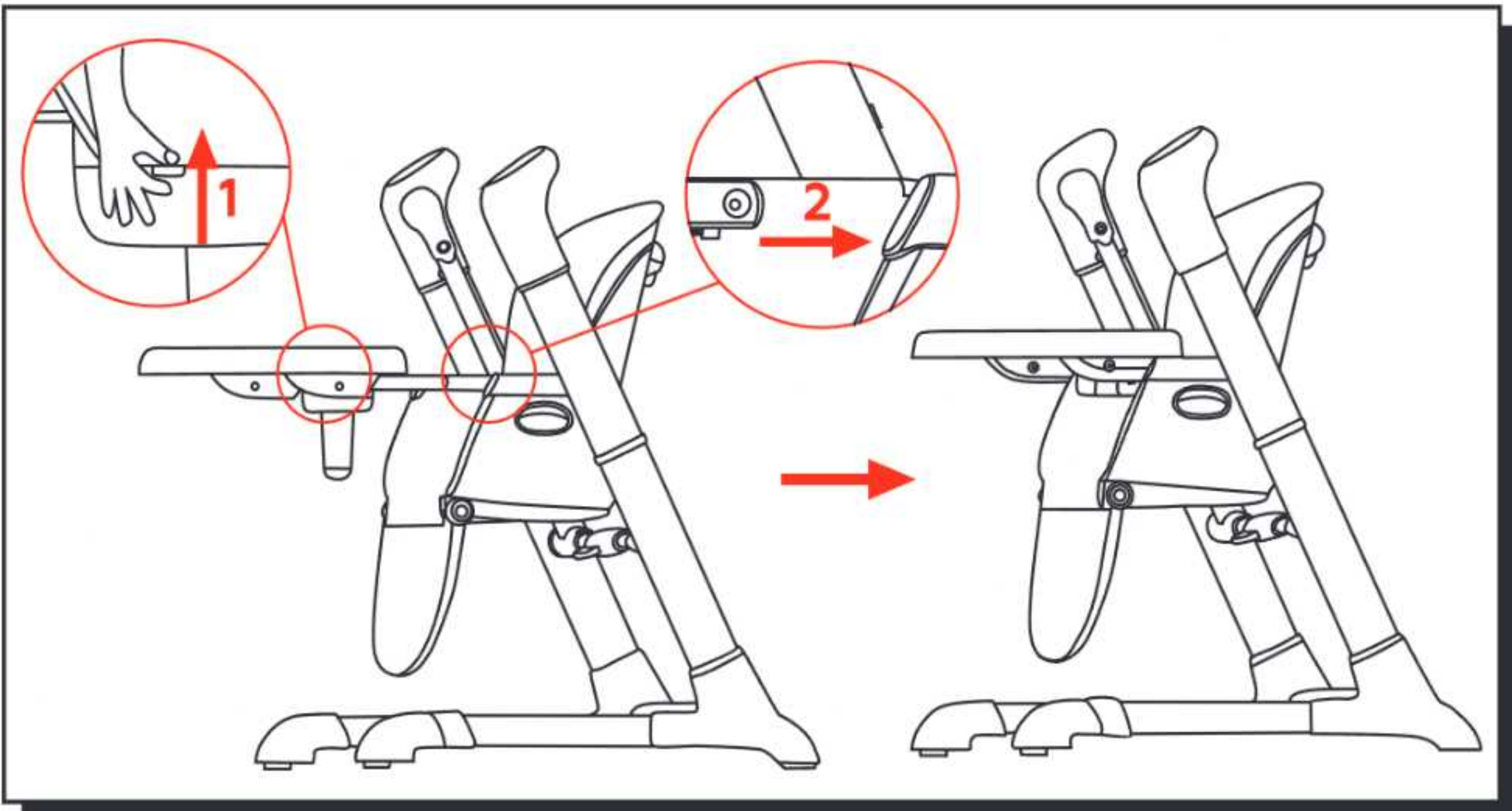

8. Press the toy frame buttons; fix it on the seat as follows.
Swing with toy arch

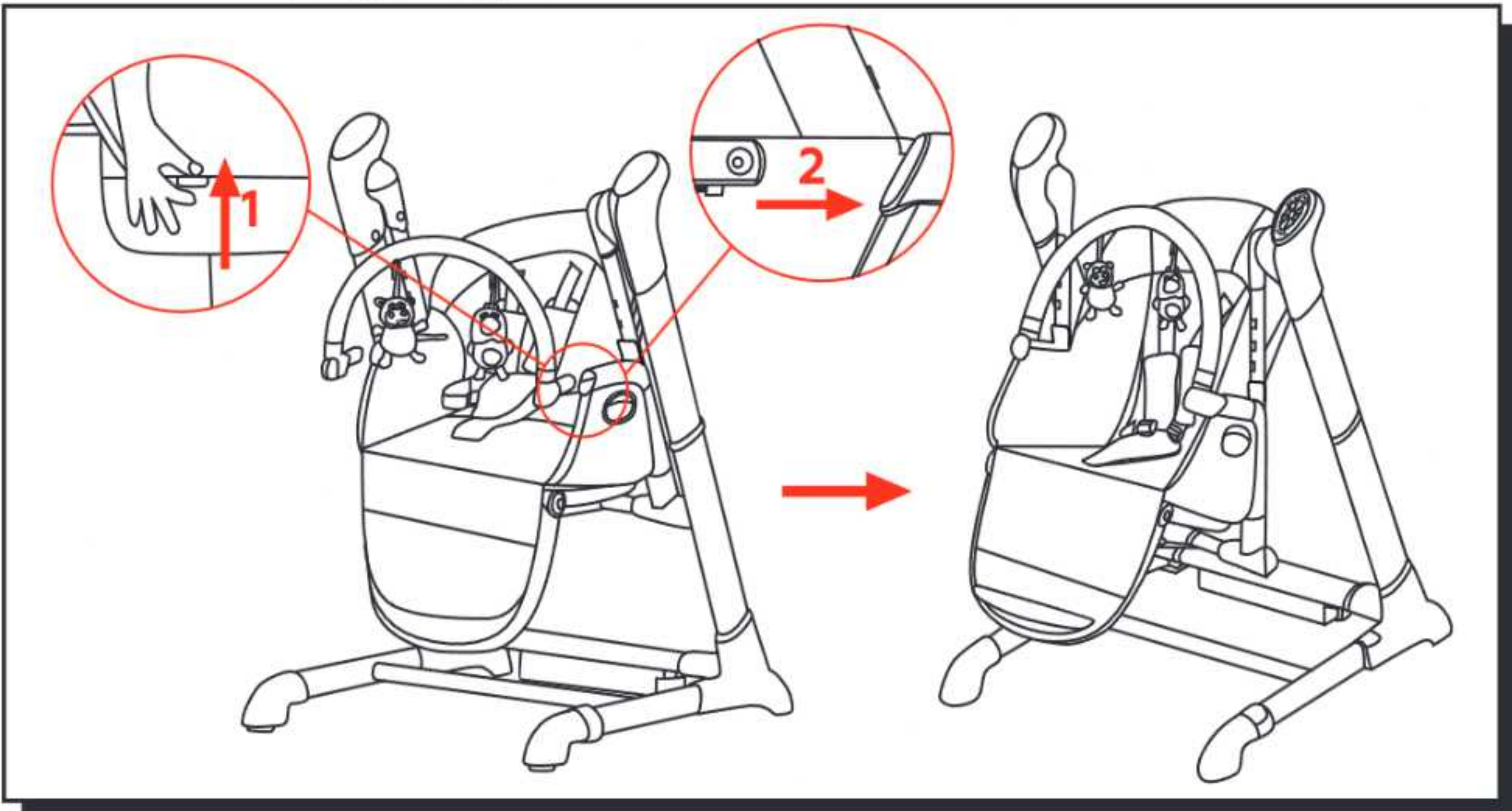

INSTRUCTION MANUAL

EN

9. Aim the footrest into the opening of the footrest, and press down to make it fix well, the footrest have three different sections to adjust height , when the footrest up to a higher height, you can use the thread to adjust the seat cover.

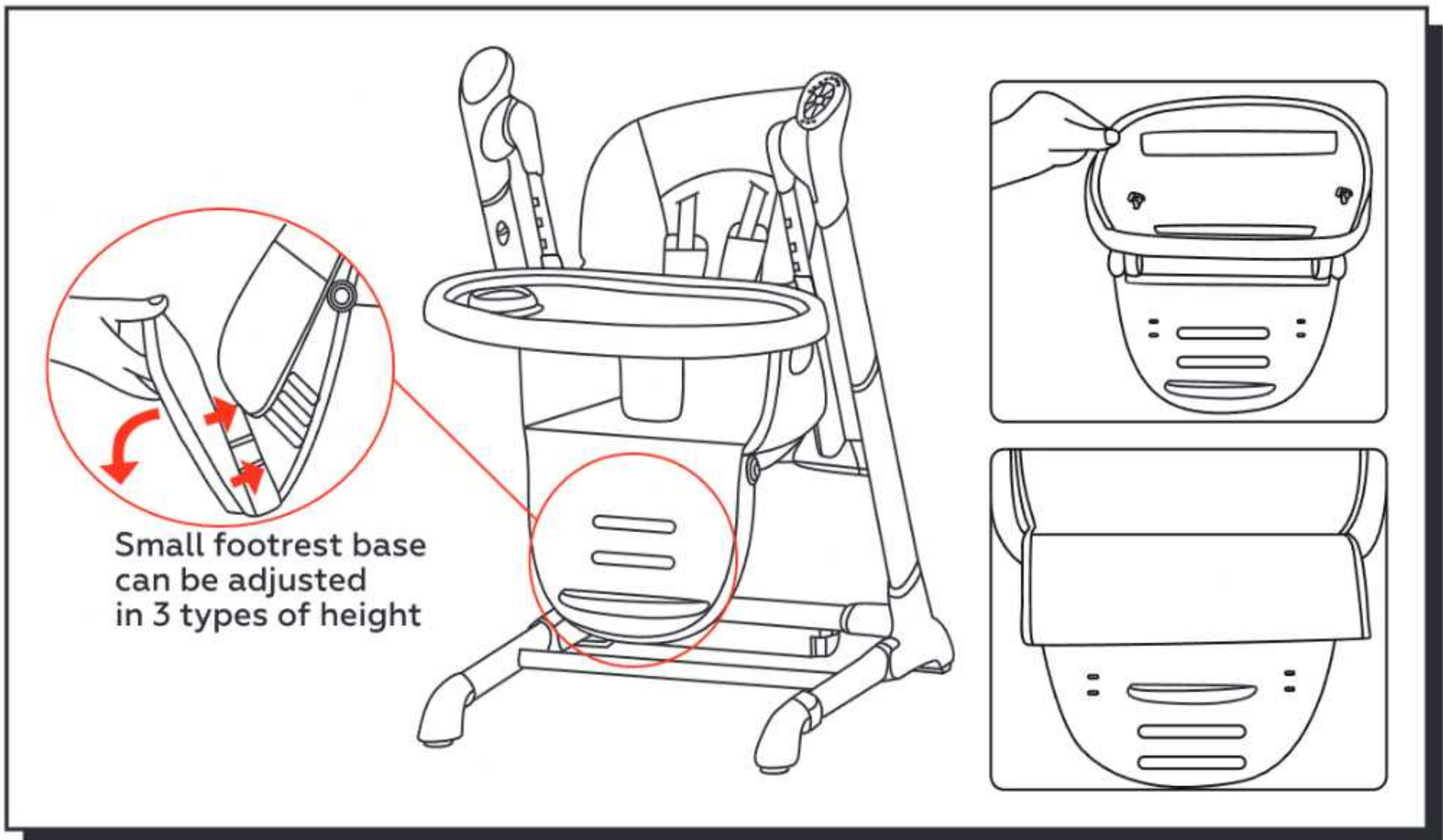

10. Fix the seat cover to the seat frame, insert the safety harness into the slot accordingly and locked, fasten the button on seat and fabric. The elastic should be passed through footrest and fixed.

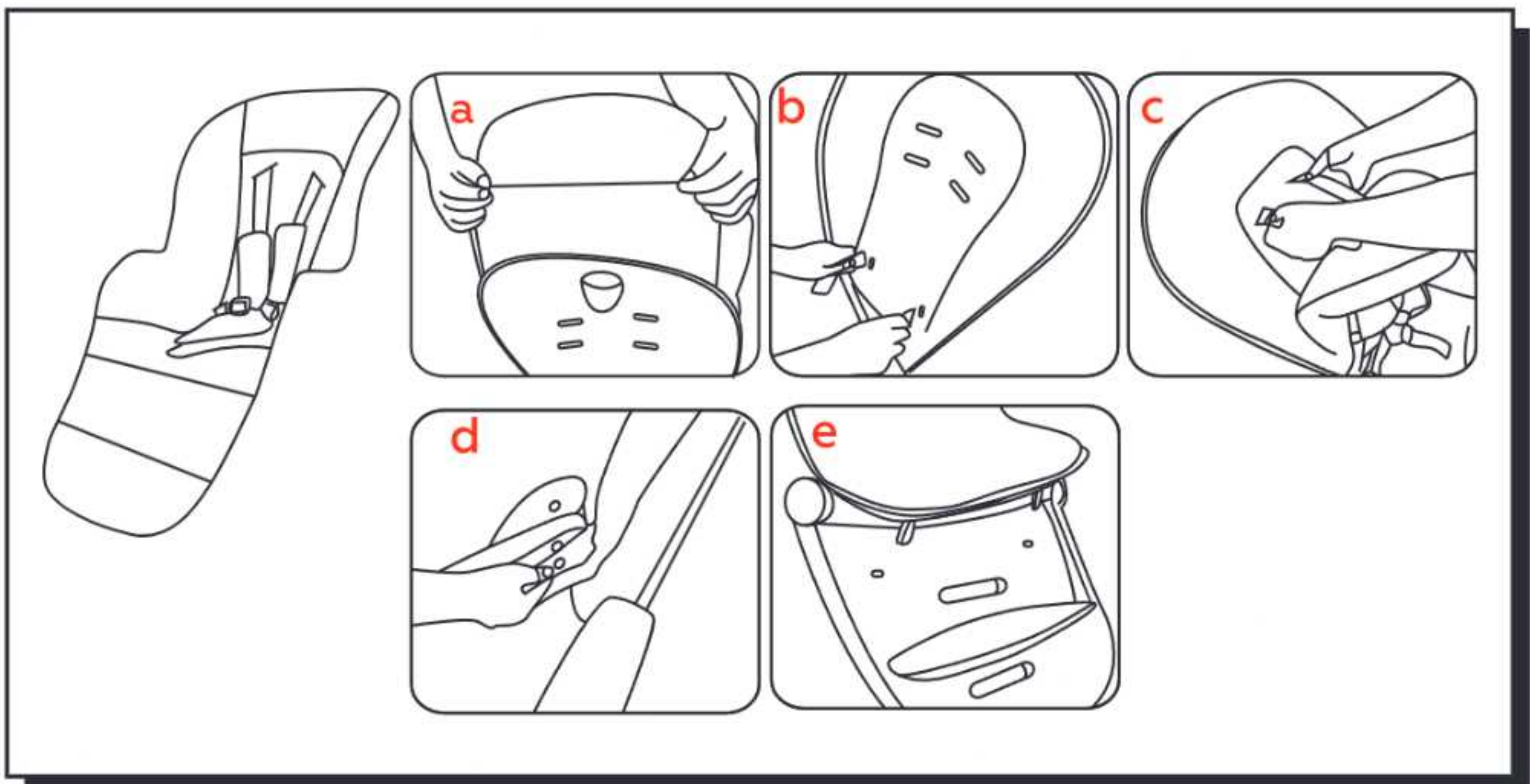

INSTRUCTION MANUAL

EN

11. Use a screwdriver to take screw out of the battery cover, and take the battery cover out. Put batteries into the battery jar according to the correct polarity, then put the battery cover back and fasten it. Use the same way to take out battery.

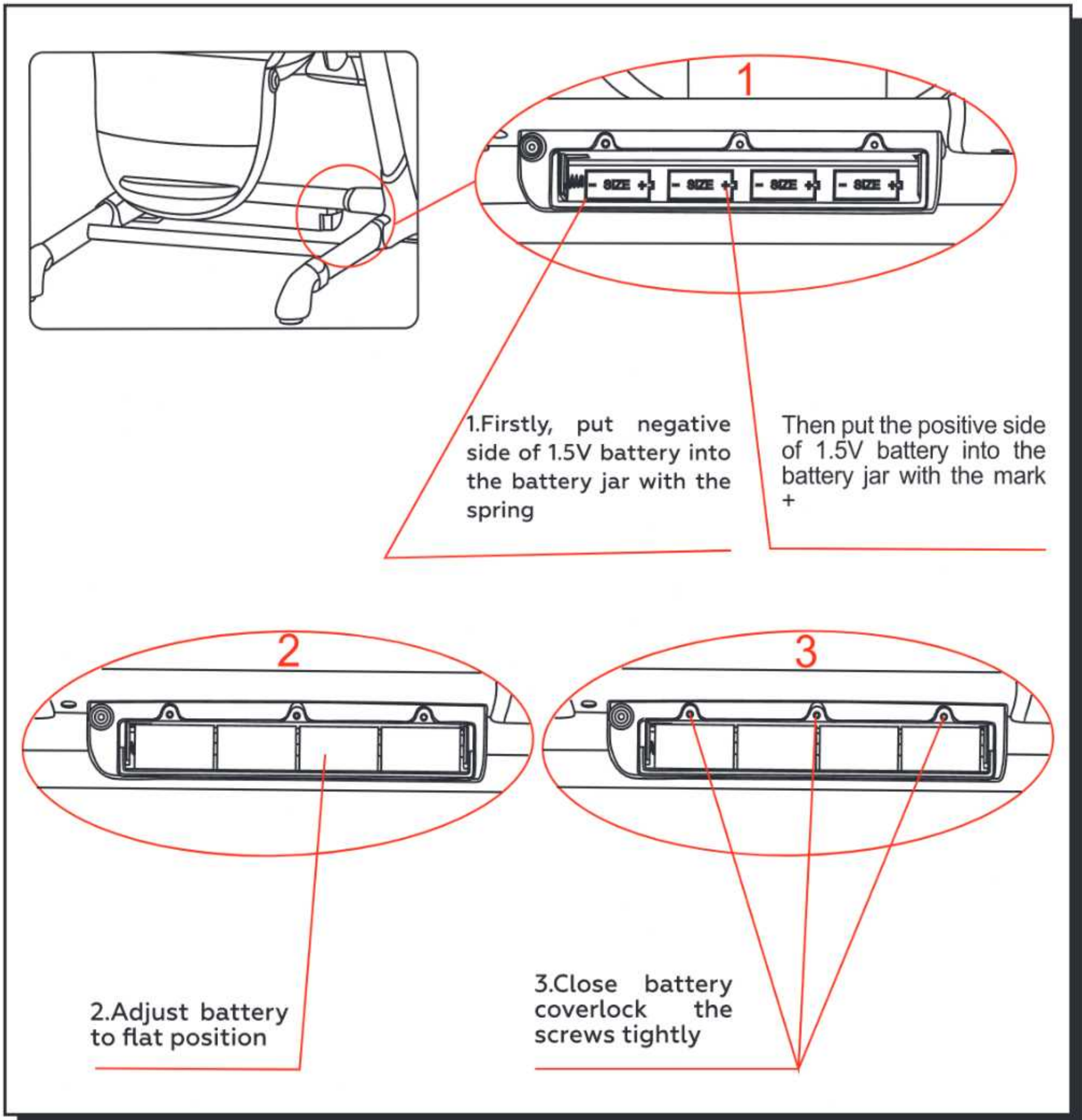

INSTRUCTION MANUAL

Functions

1. Both sides of the seat should fix in place, keep the seat designated position, and not tilt.

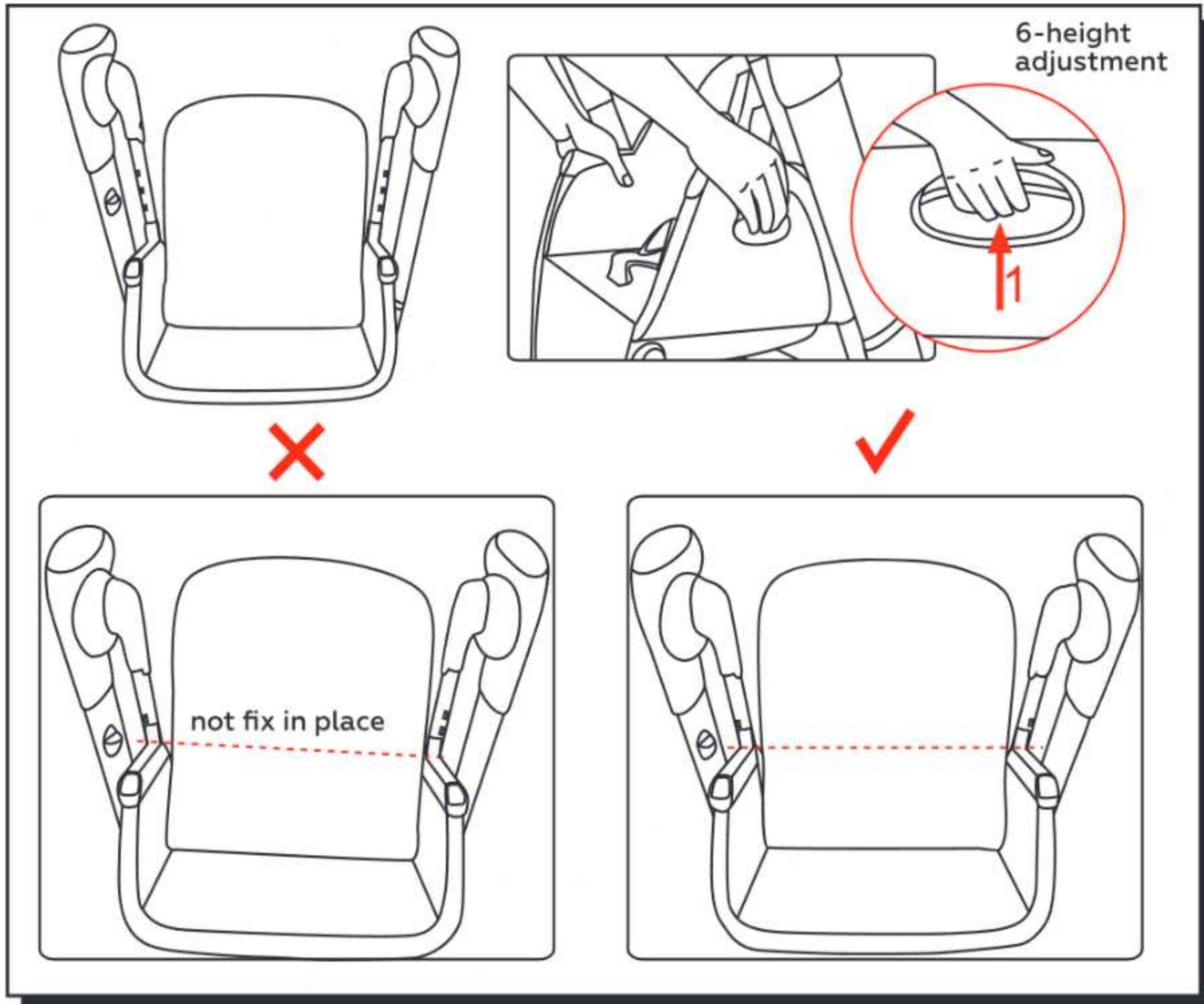

2. Backrest can be adjusted to 4 positions. One hand hold the adjust button, backrest can be adjusted to 4 positions.

Notice: backrest can be adjusted 2 positions once the seat in lowest position.

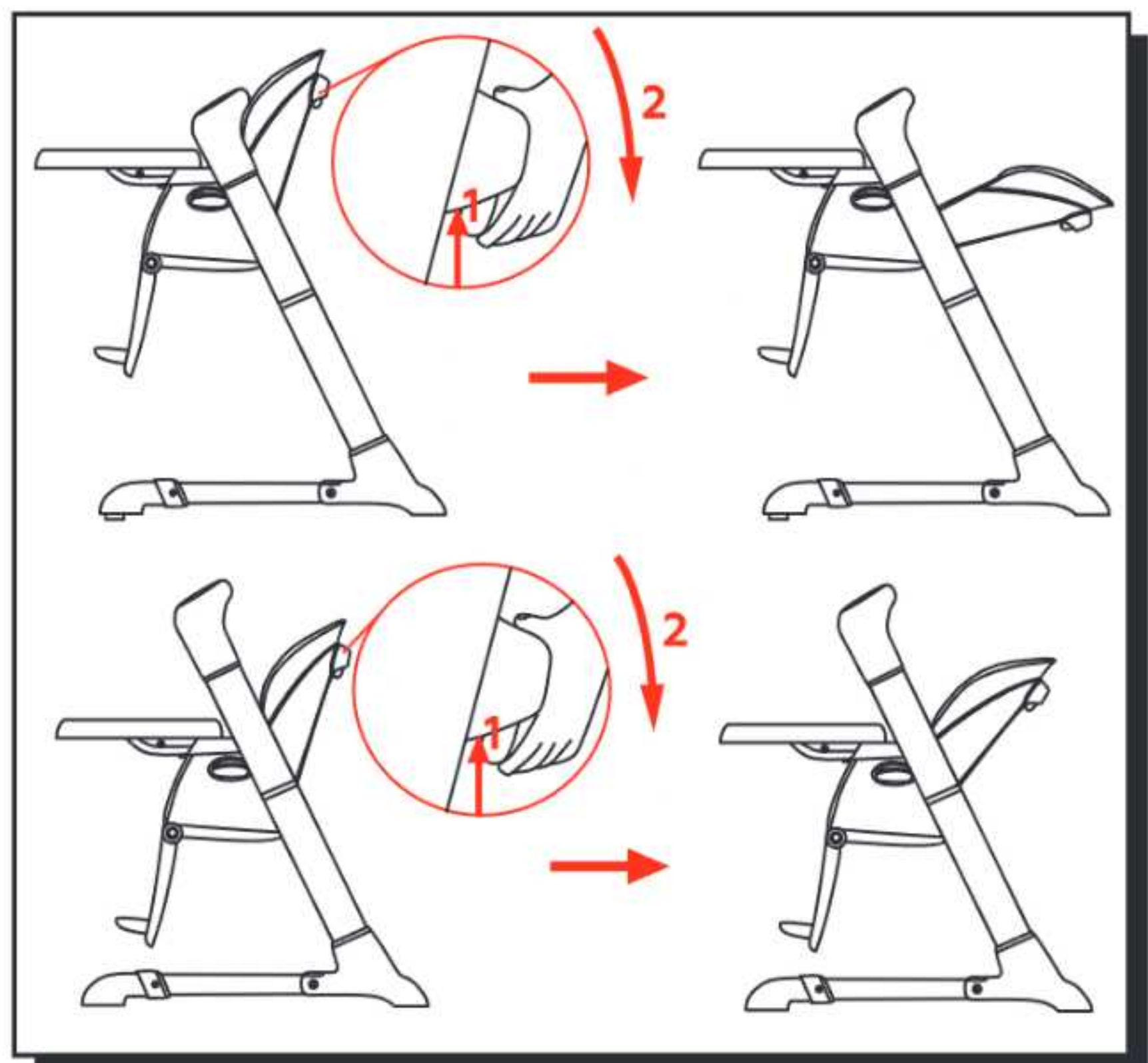

INSTRUCTION MANUAL

3. Introductions for backrest adjustment function:

1. Backrest adjusted from the first position to the second or third position, just push up the backrest by hand, no need to operate the adjustment button.

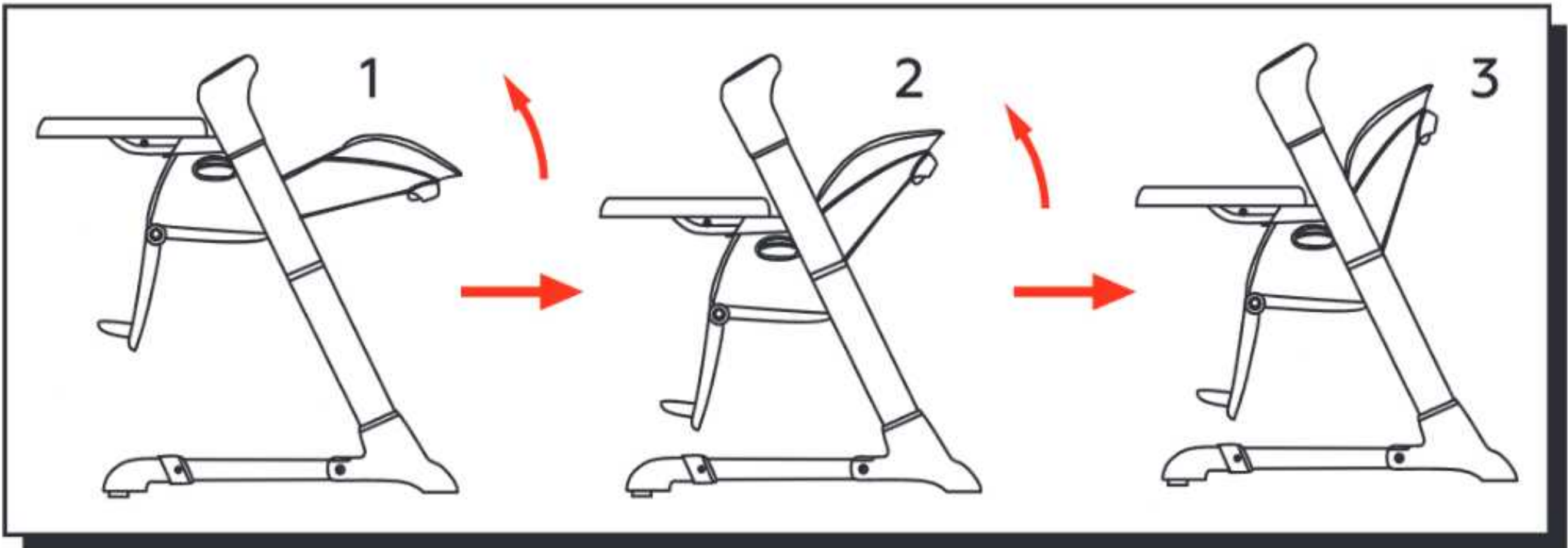

2. Backrest adjusted from the third position to fourth position, it must operate the adjustment button, as following picture showed.

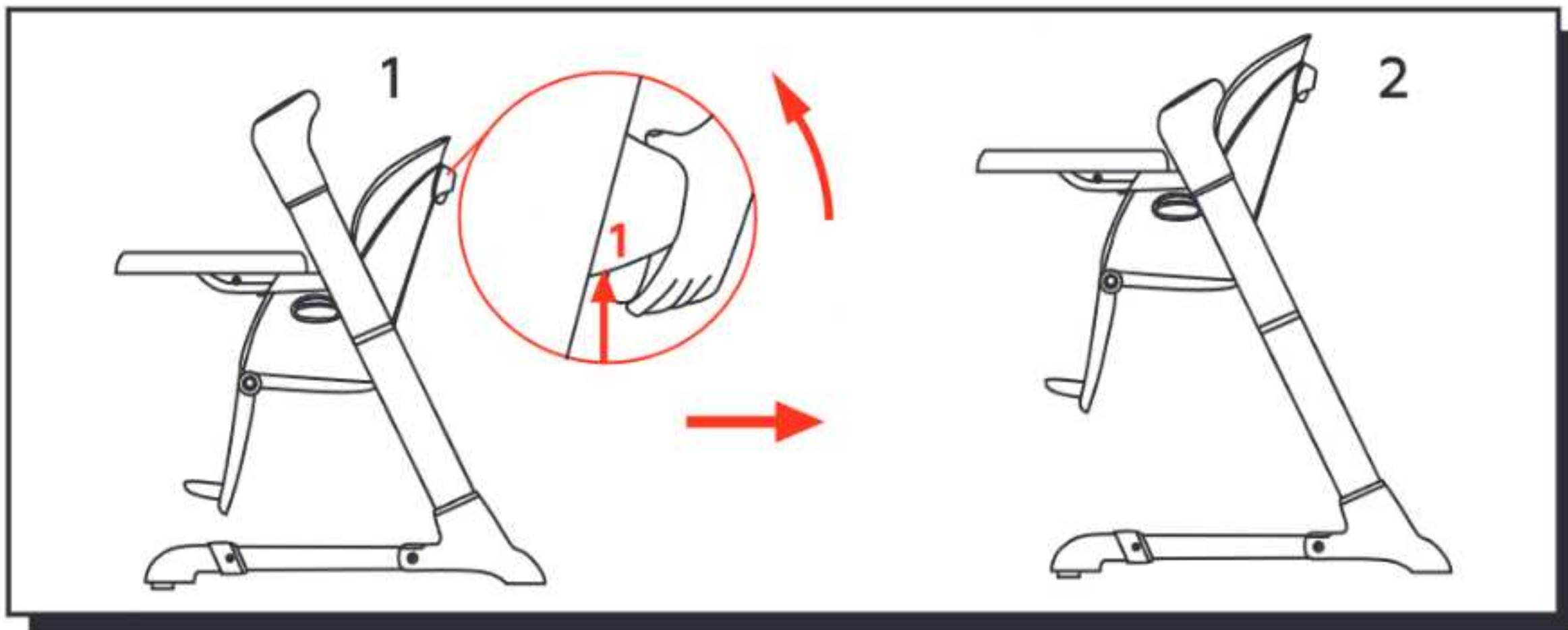

4. Activity tray can be adjusted to 3 positions.

5. Clean the tray.

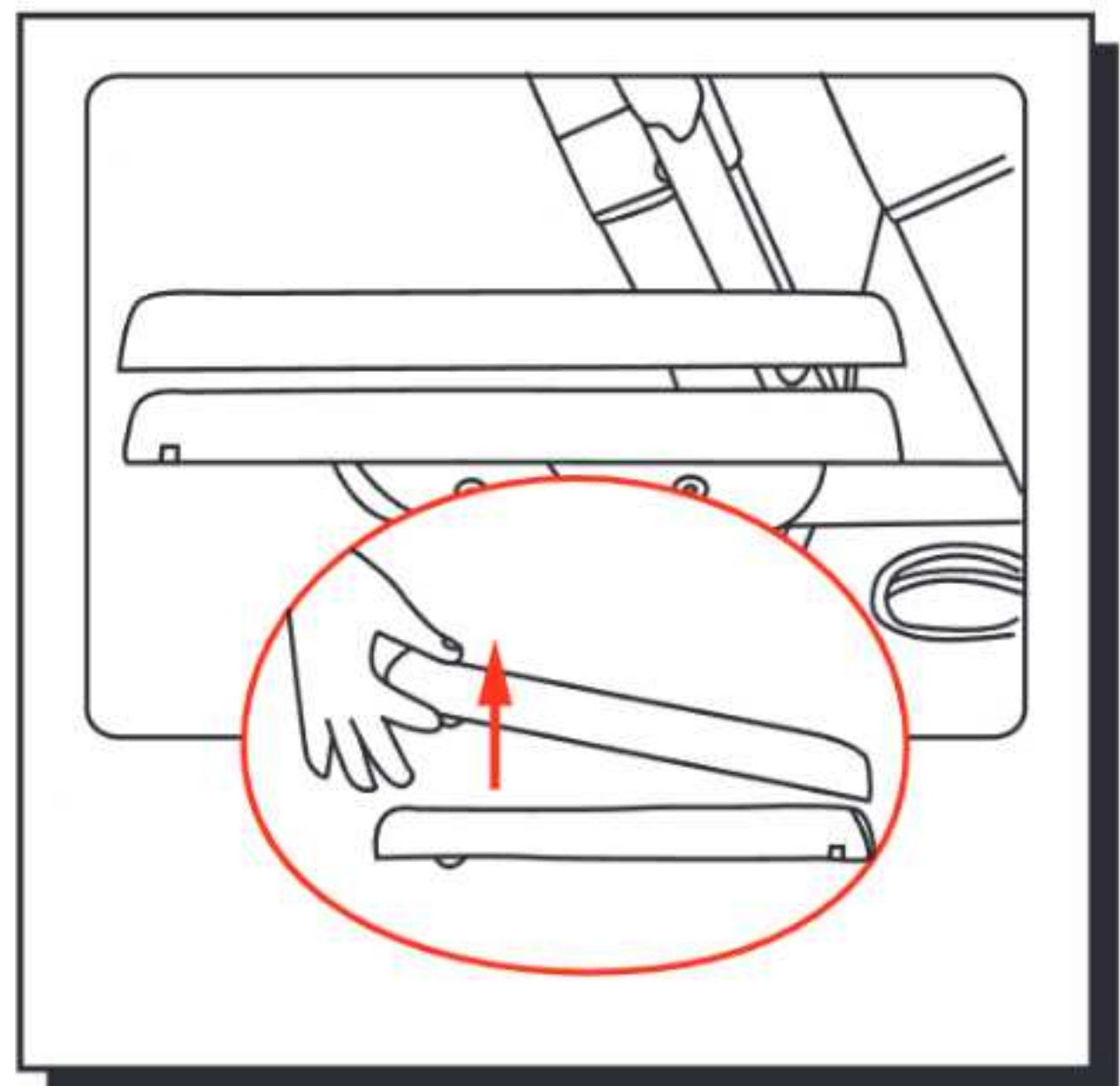
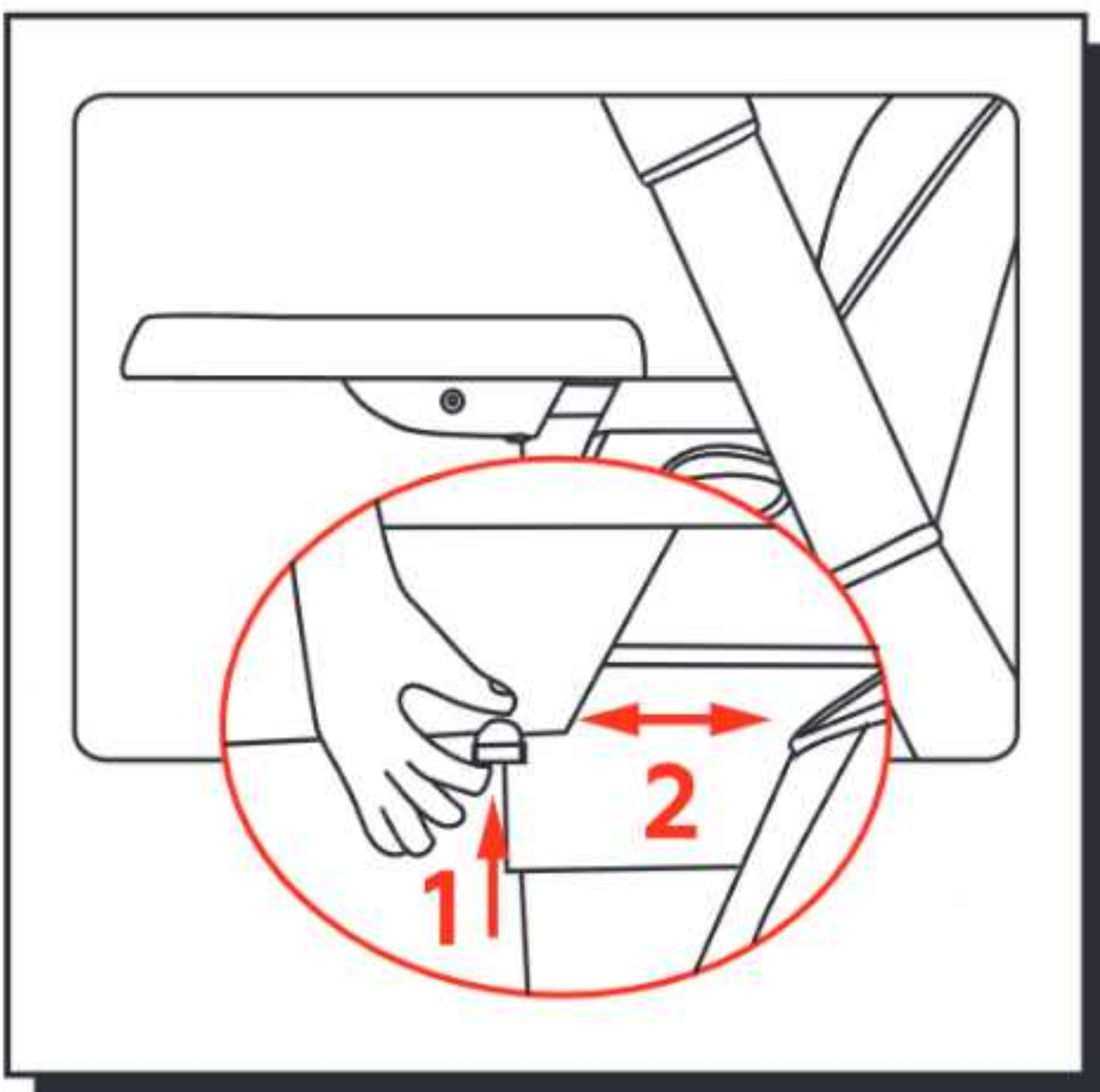

INSTRUCTION MANUAL

EN

6. As shown, keep your hands on both sides of the footrest button at the same time and press down to adjust up and down (4 sections).

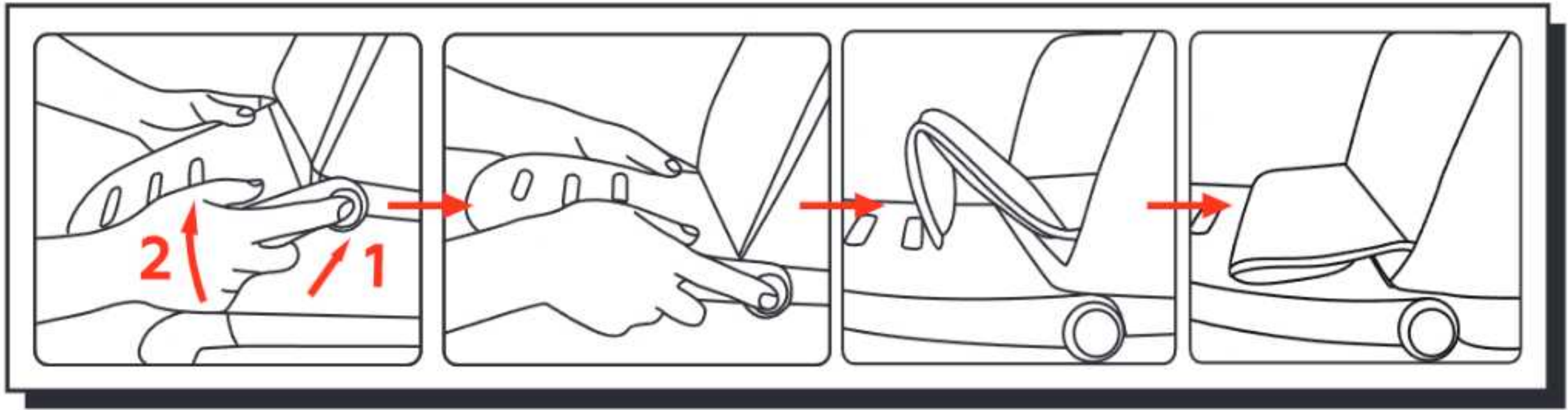

7. While the seat is lowest position, high chair can be converted to swing. Same step for swing convert to high chair.

Warning: In swing status, the seat height can't be adjusted.

Warning: The swing rocking function must be closed when swing convert into high chair.

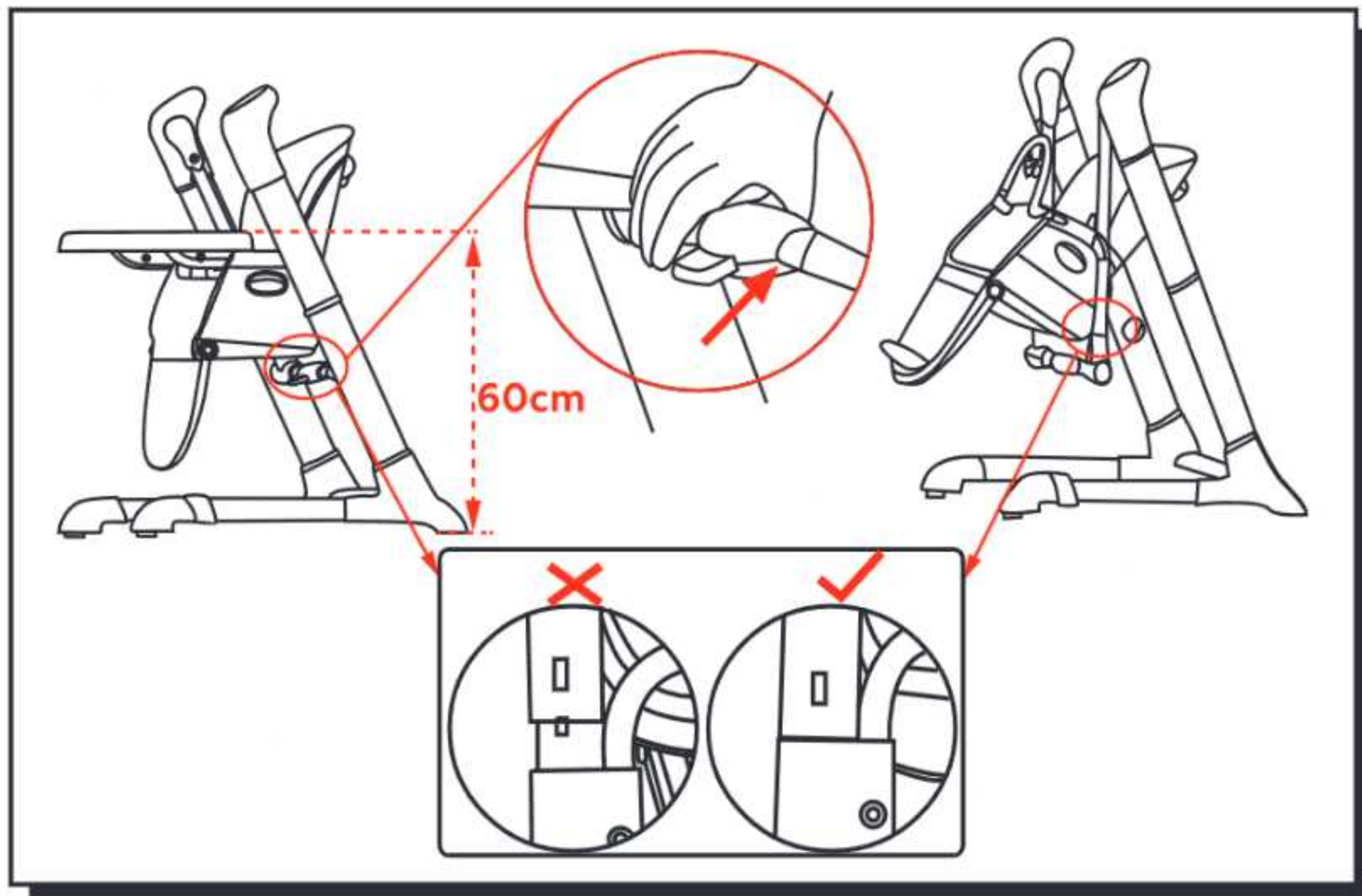

8. In swing status, backrest can be adjusted to 2 positions.

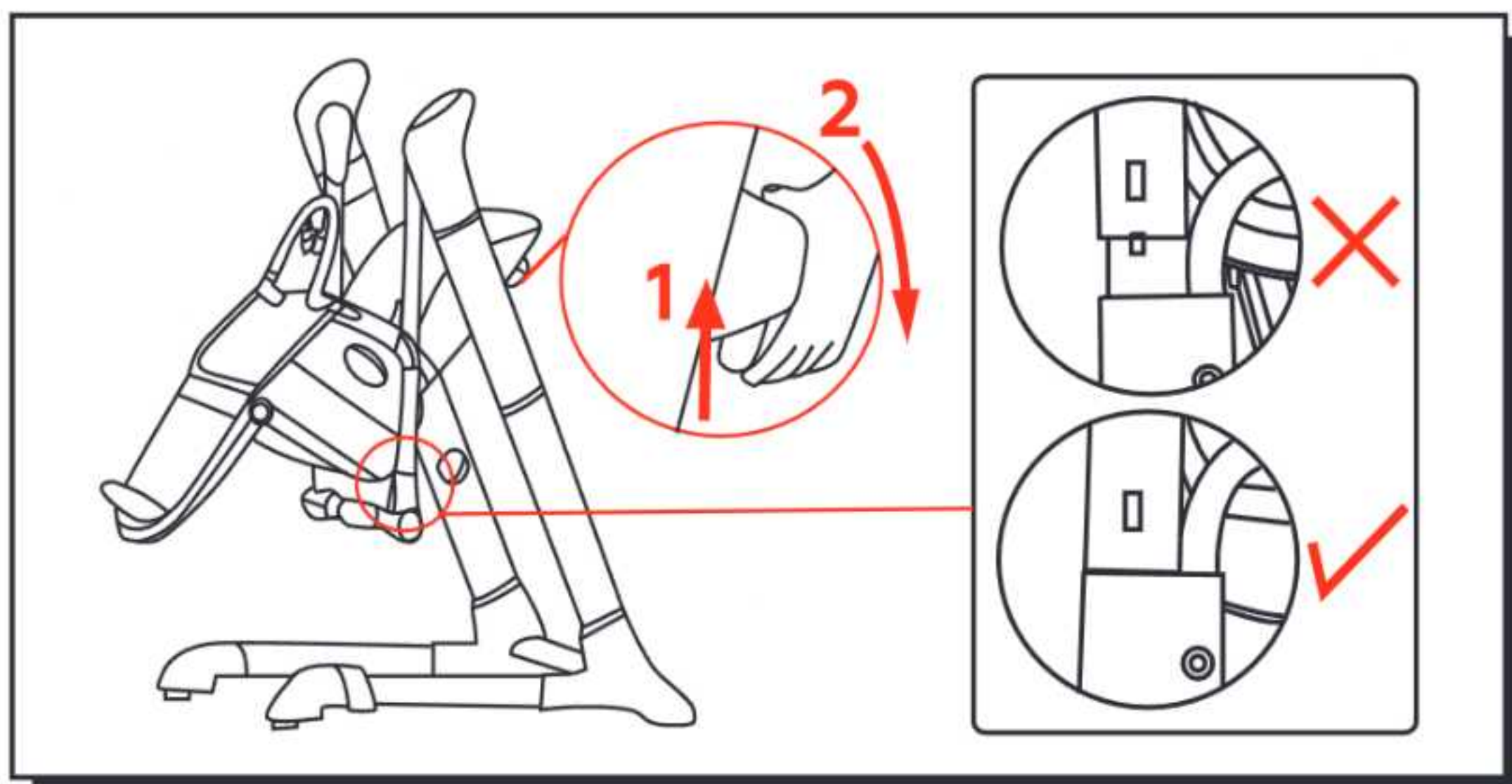

INSTRUCTION MANUAL

9. As following picture. Place the baby into seat pad, lock the safety button, and then cover the protective bag. The length of the safety harness can be adjusted by shoulder and waist button as following picture.

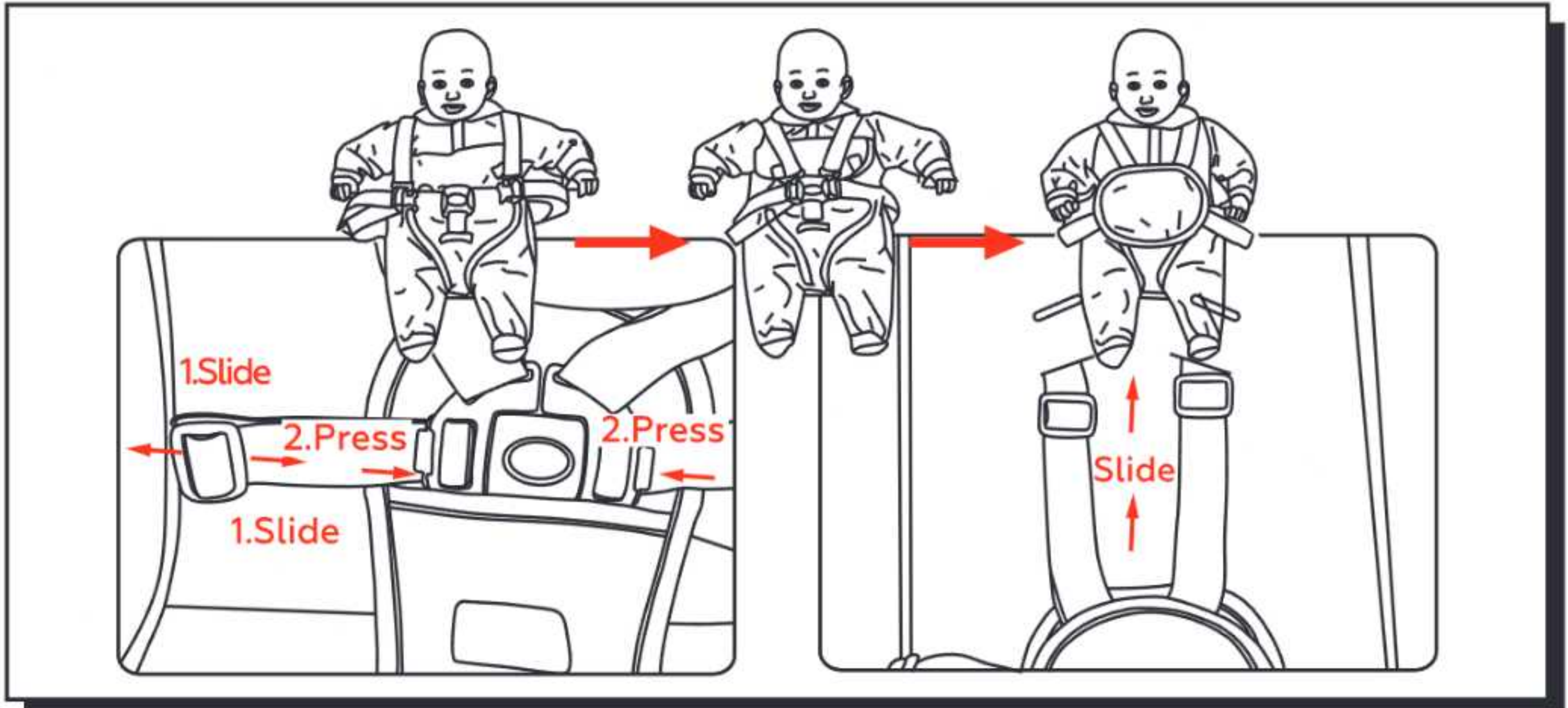

10. Instructions for AC adapter insert the DC plug 2 of adapter into power connector 1 then insert AC plug 3 into 100-240V 50/60Hz 0.3A AC socket. Please take the AC plug 3 and DC plug 2 out when stop to use.

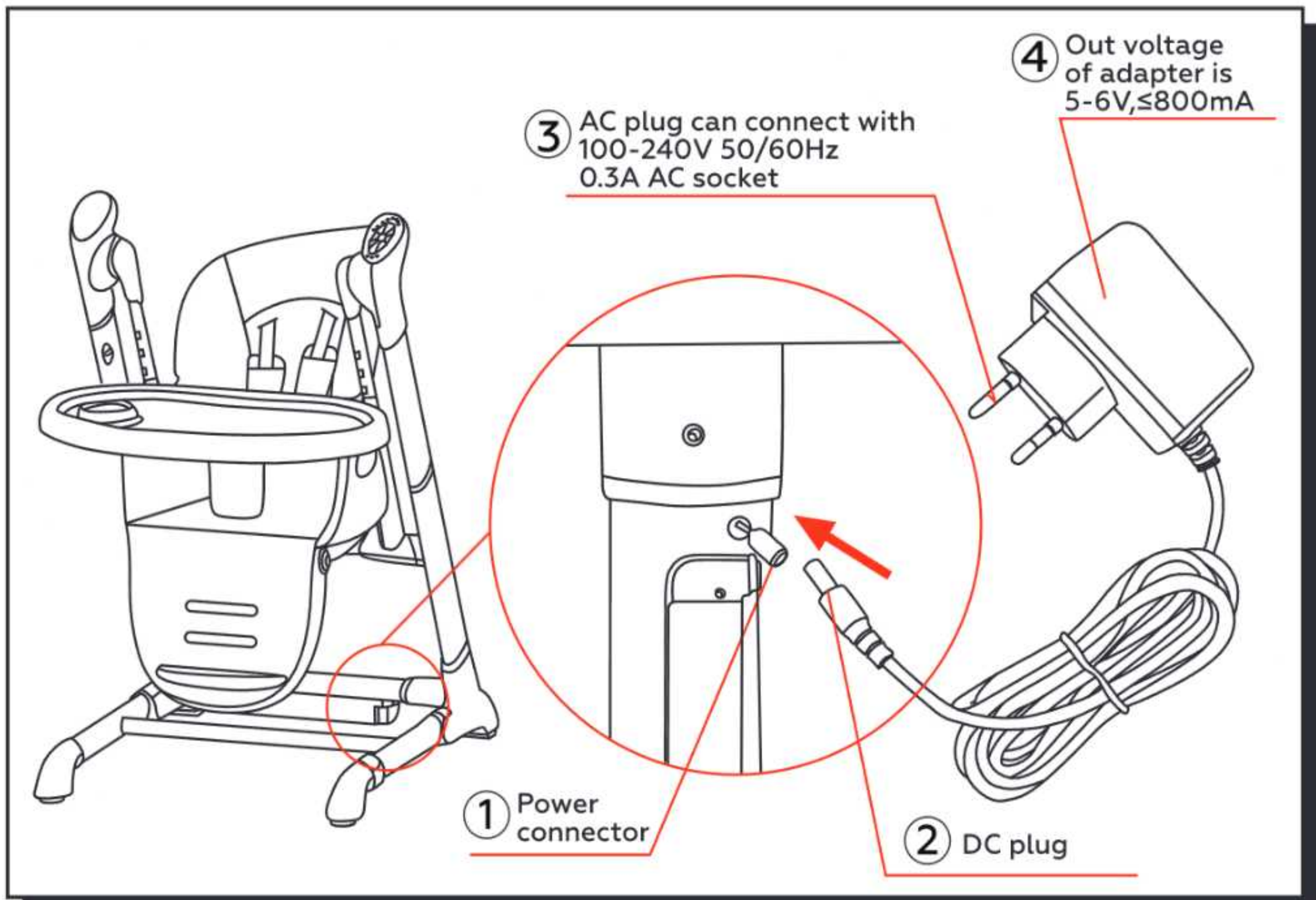

INSTRUCTION MANUAL

EN

11. Put the DC plug into the hole of battery box when use the battery, and please take the plug out for electric power saving if long time no use.

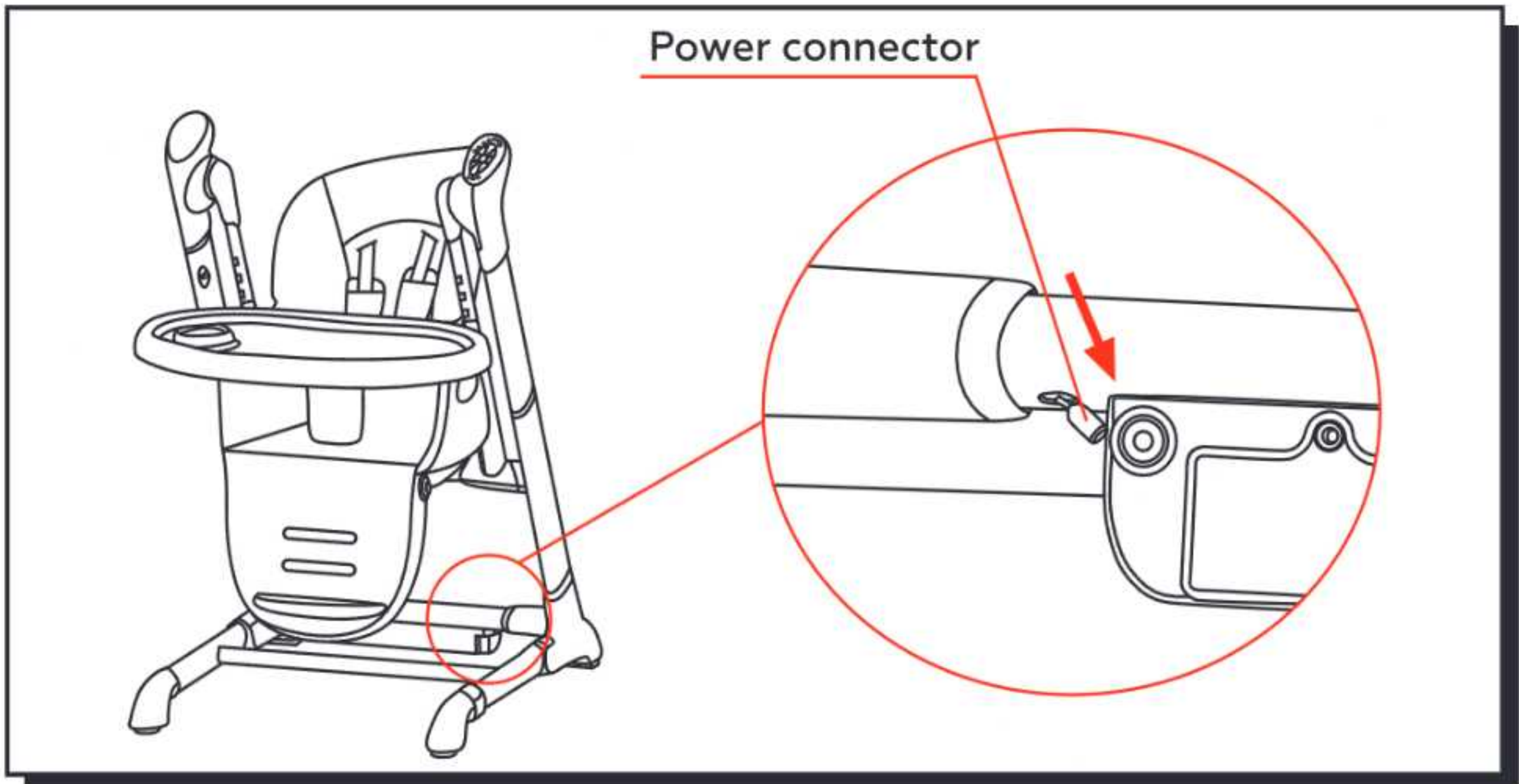

12. Press the folding button and close the front leg tube at the same time for folding. In a way the frame can stand upright on its own.

Warning: folding is mustn't in swing status.

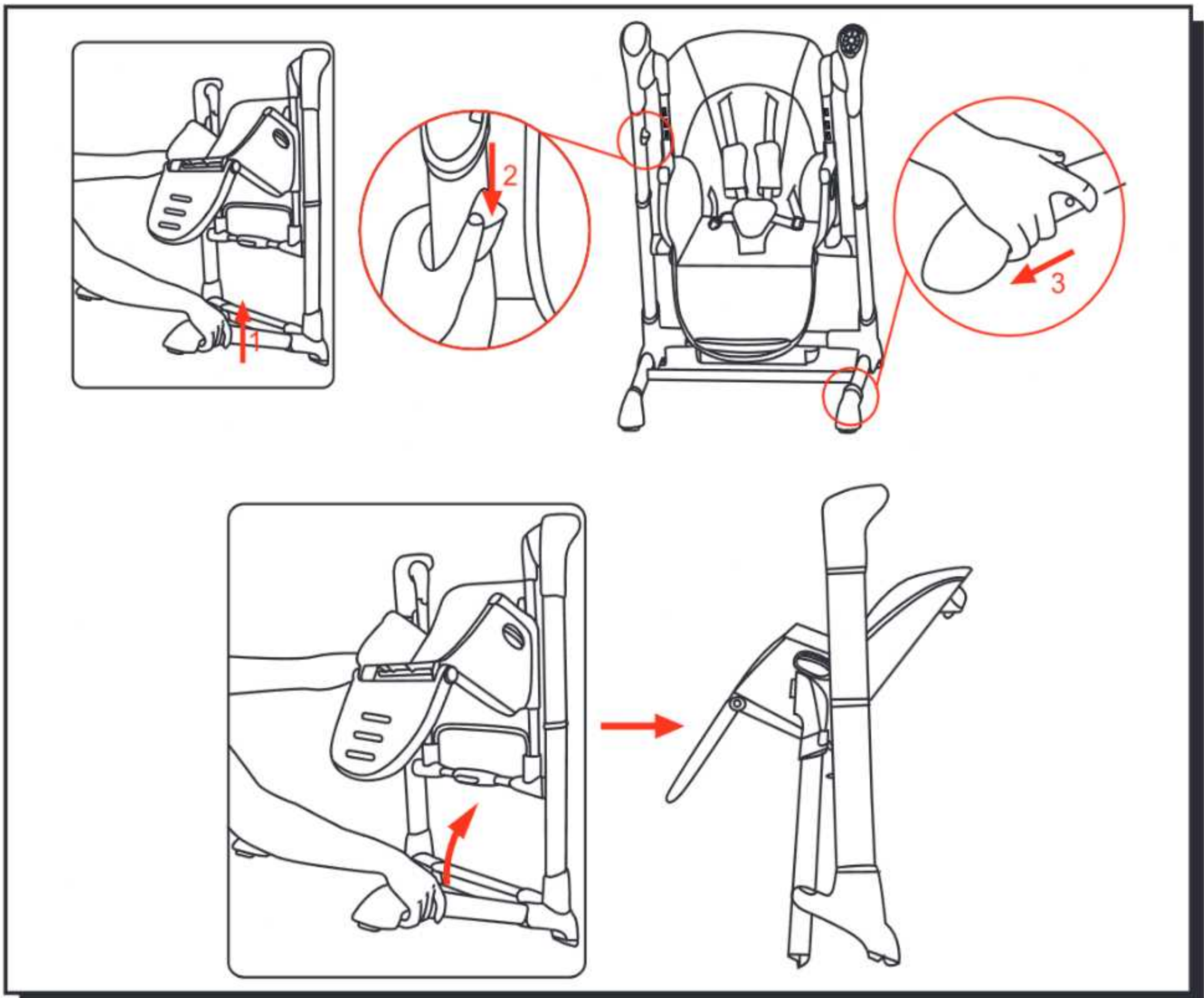

INSTRUCTION MANUAL

Touch screen control panel

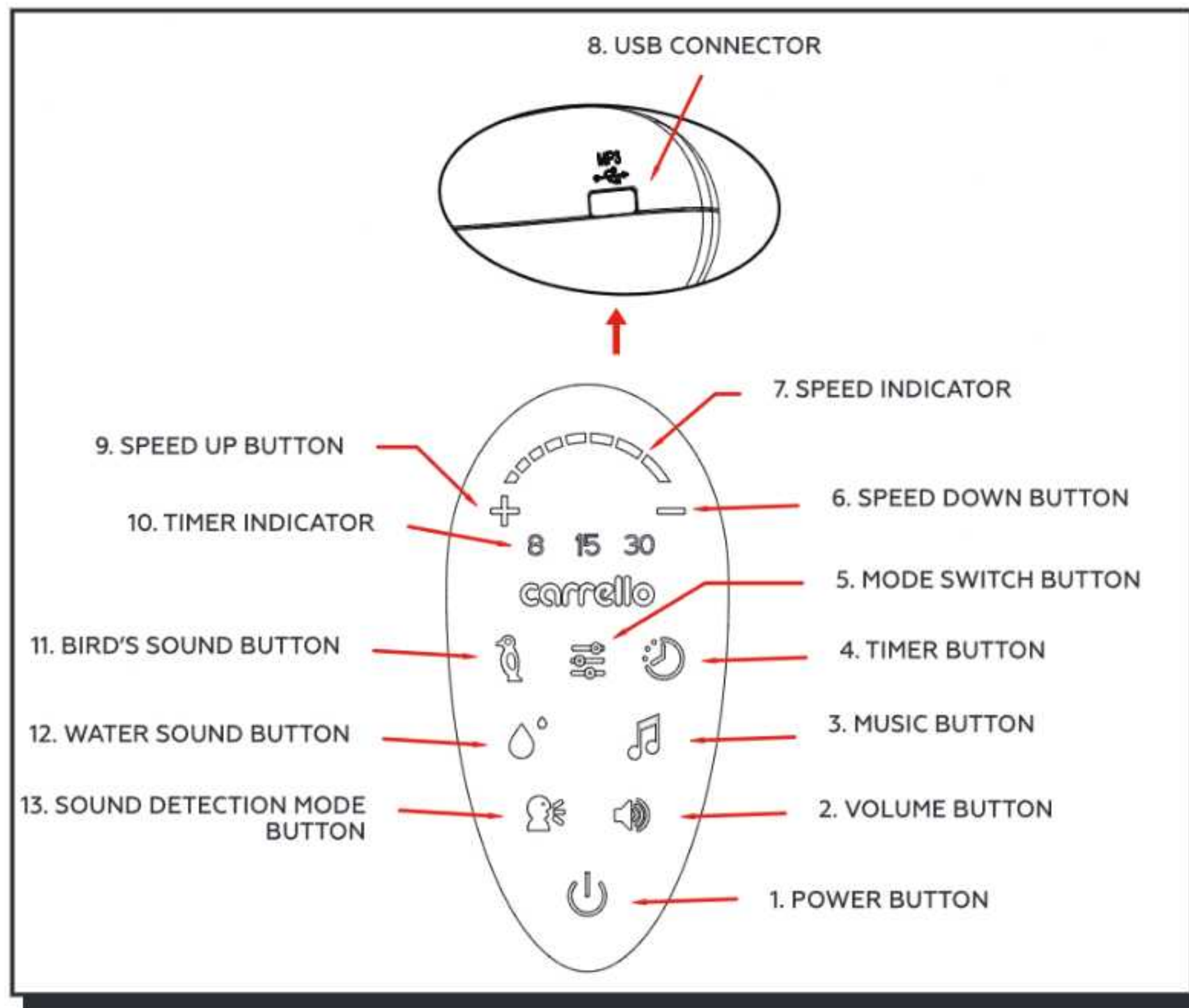

1. POWER BUTTON - ON/OFF

Touch once to turn ON the control panel. Touch the button again to turn it off.

2. VOLUME BUTTON - 5 VOLUME LEVELS

There are 5 volume levels. Touch the button (as many times as needed) to adjust between the volume levels, from small to large.

3. MUSIC BUTTON - 12 MELODIES

Touch once to turn on the first melody, touch second time to stop it, third touch will start the next melody. There are a total of 12 melodies that will play automatically, one after another.

4. TIMER BUTTON - 3 TIMER MODES: 8 / 15 / 30 MINUTES

Swing has 3 timer modes: 8, 15, and 30 minutes. Touch once to set the timer for 8 minutes, touch second time for 15 minutes, and third time for 30 minutes. Touch the timer button for fourth time will turn off the timer. After the set time is finished the swing will turn off completely (swing, light and sound will be off).

5. MODE SWITCH BUTTON - 3 MODES: DEFAULT / USB / BLUETOOTH

At start DEFAULT mode is activated (to play melodies and sounds installed). Touch the button (as many times as needed) to select between modes.

6. SPEED DOWN BUTTON - REDUCE SWING SPEED / TOTAL: 8 LEVELS

Swing has 8 speed levels. Touch the button once to reduce speed by one level, continue until the desired speed level is set.

7. SPEED INDICATOR - SHOWS CURRENT SWING SPEED

8. USB CONNECTOR - CONNECT USB DISC TO PLAY MUSIC

When a USB flash drive is connected, priority is given to playing USB music.

9. SPEED UP BUTTON - INCREASE SWING SPEED / TOTAL: 8 LEVELS

Swing has 8 speed levels. Touch the button once to increase speed by one level, continue until the desired speed level is set.

INSTRUCTION MANUAL

10. TIMER INDICATOR - SHOWS CURRENT TIMER MODE

11. BIRD'S SOUND BUTTON – BIRD'S SOUND ON/OFF

Touch the button once to turn the bird's sound on. Touch it again to turn it off.

12. WATER SOUND BUTTON - WATER SOUND ON/OFF

Touch the button once to turn the water sound on. Touch it again to turn it off.

13. SOUND DETECTION MODE BUTTON - ON/OFF

Touch the button once to turn the sound detection mode on. Touch it again to turn it off.

When the sound detection is in standby mode, when two or more or more sounds are received continuously (with sound level of 50 DB or above), the swing function and installed melody will be immediately triggered.

Swing will run in the first speed, and music volume will run at the default volume.

Bluetooth mode / application functions



Scan the QR code to download the application

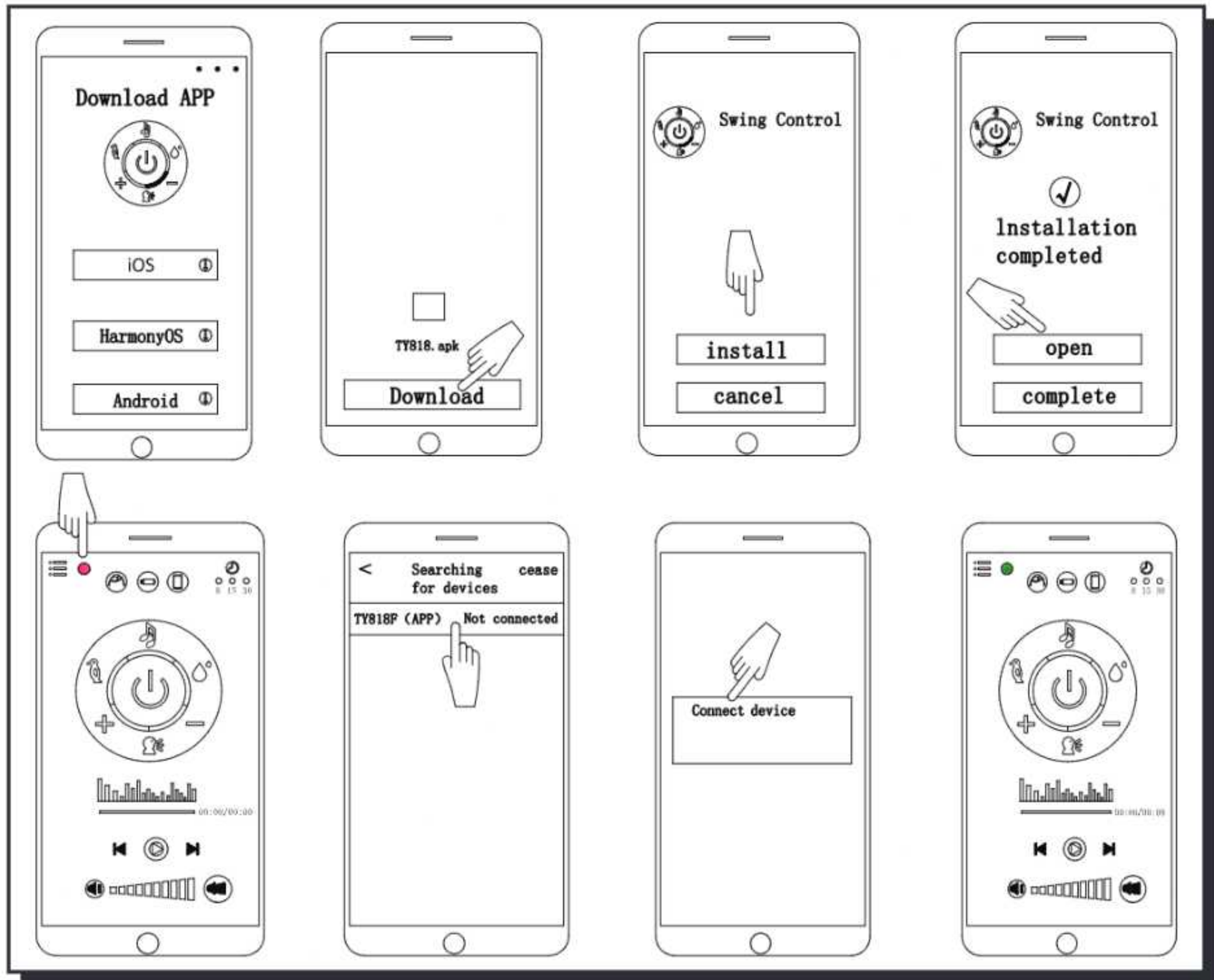

INSTRUCTION MANUAL

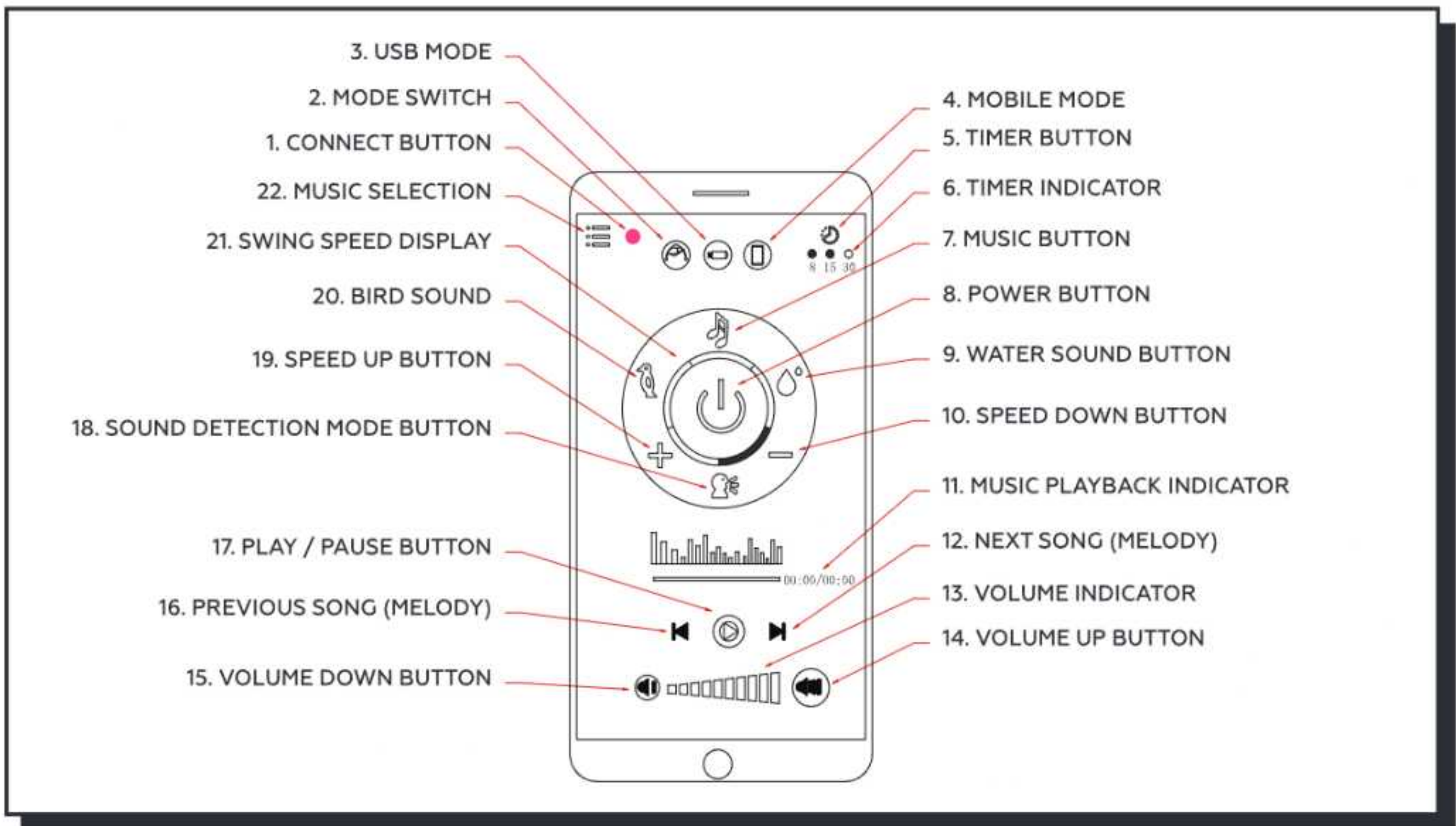

Remote control

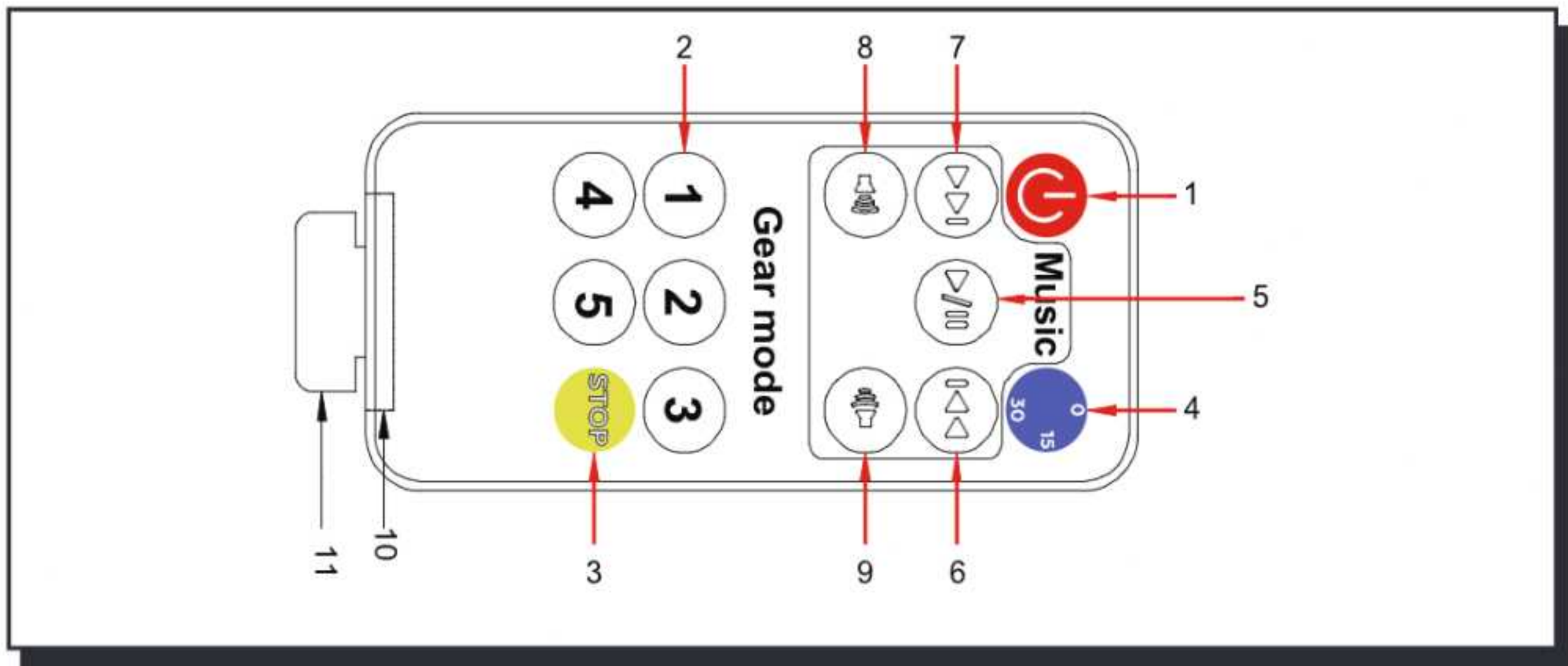

- 1. Power button
- 2. Swing speed buttons
- 3. Swing stop button
- 4. Timer button
- 5. Play / pause button
- 6. Previous song button

- 7. Next song button
- 8. Volume up button
- 9. Volume down button
- 10. Battery is inside
- 11. Battery divider

ИНСТРУКЦИЯ ПО ЭКСПЛУАТАЦИИ

ВАЖНО!

ВНИМАТЕЛЬНО ПРОЧИТАЙТЕ И СОХРАНИТЕ ИНСТРУКЦИЮ

Внимательно прочитайте инструкцию к стульчику и сохраните ее для дальнейшего использования. Если стульчик-качеля работает не в соответствии с инструкцией, - это может привести к травме ребенка!



Содержание:

Инструкция-----	36
Предупреждения о безопасности-----	36
Основные составляющие стульчика-----	37
Инструкция по сборке-----	38
Инструкция по функциям-----	44

ИНСТРУКЦИЯ ПО ЭКСПЛУАТАЦИИ

Инструкции по продукту

- Стандарт: EN 16232:2013 и EN 14988:2017
- Стульчик имеет 6 положений регулировки высоты
- Спинка стульчика имеет 4 положения регулировки наклона спинки
- В комплектацию входит съемный поднос для столика
- Столик регулируется в 3-х положениях по отдаленности к ребенку
- В комплектацию входит съемный, моющийся чехол на сиденье
- Стульчик легко собирается для хранения
- Подножка регулируется в 3-х положениях
- В комплектацию входит 5-точечный ремень безопасности
- 12 мелодий на выбор и громкость можно регулировать
- 8 скоростей укачивания
- Настройка таймера
- Съемная игрушечная дуга, игрушки можно менять по своему усмотрению
- Управление с помощью телефона с функцией приложения и через блок управления

Предупреждения о безопасности

1. Всегда используйте ремни безопасности.
2. Убедитесь, что все части надежно закреплены перед использованием.
3. Не оставляйте ребенка без присмотра.
4. Подходящий возрастной диапазон: 6-36 месяцев (стульчик для кормления).
5. Максимальный вес ребенка: 20 кг (стульчик для кормления).
6. Никогда не используйте дугу с игрушками для подъема и перемещения стульчика.
7. Никогда не двигайте стульчик, когда ребенок находится в нем.
8. Всегда ставьте стульчик на горизонтальную устойчивую поверхность. Никогда не размещайте его рядом с лестницей, ступенями, а также на поверхностях, не исключая возможность падения стульчика.
9. Не ставьте стульчик на нестабильную поверхность.
10. Храните батареи в недоступном для детей месте.
11. Не позволяйте ребенку стоять на стульчике, чтобы не упасть, не задушиться ремнями безопасности, а так же избежать других несчастных случаев.
12. Удостоверьтесь, что ребенок находится вдали от стульчика, прежде чем открывать и складывать стульчик.
13. Убедитесь, что батареи установлены в правильной полярности, чтоб избежать короткого замыкания.
14. Не используйте аксессуары или запчасти, которые отличаются от утвержденных производителем, если какие-либо детали повреждены или отсутствуют.
15. Не используйте стульчик для кормления, если все составляющие не установлены и не отрегулированы правильно.
16. Хранить вдали от огня.
17. Не вешайте ничего на стульчик, так как это может повлиять на его устойчивость.
18. Разряженные батареи должны быть удалены, перезаряжаемые батареи должны заряжаться взрослыми.
19. Всегда следуйте инструкциям, чтоб избежать ложной сборки стульчика.
20. Не используйте батареи разных типов, так как это может привести к утечке жидкости и взрыву.
21. Подходит для 0-12 месяцев (до 9 кг) (качель).
22. Этот продукт не предназначен для длительного сна.
23. Этот продукт не заменяет кроватку, если вашему ребенку нужно спать, тогда его следует поместить в подходящую кроватку.
24. Неперезаряжаемые батареи не подлежат перезарядке.
25. Старые или новые батареи нельзя смешивать.
26. Разряженные батареи должны быть удалены из продукта, вынимайте батареи из продукта, если вы не используете их в течение длительного времени.
27. Адаптер, используемый с детскими качелями, должен регулярно проверяться на предмет повреждения шнура, вилки, корпуса и других частей, и в случае такого повреждения он не должен использоваться.
28. Входное напряжение адаптера должно составлять 100-240В ~ 50 / 60Гц 0,3А, Выходное напряжение: 5-6В ≤800мА.
29. Держите детей подальше, когда вы используете адаптер.

ИНСТРУКЦИЯ ПО ЭКСПЛУАТАЦИИ

Основные составляющие стульчика

RU



ИНСТРУКЦИЯ ПО ЭКСПЛУАТАЦИИ

Инструкция по сборке

ПРЕДУПРЕЖДЕНИЕ! Стульчик должен быть собран взрослым человеком.

1. Раскройте ножки, как показано на рисунке ниже.

ПРЕДУПРЕЖДЕНИЕ! Если ножки раскрыты, неправильно, будет дрожание, пожалуйста, проверьте внимательно.

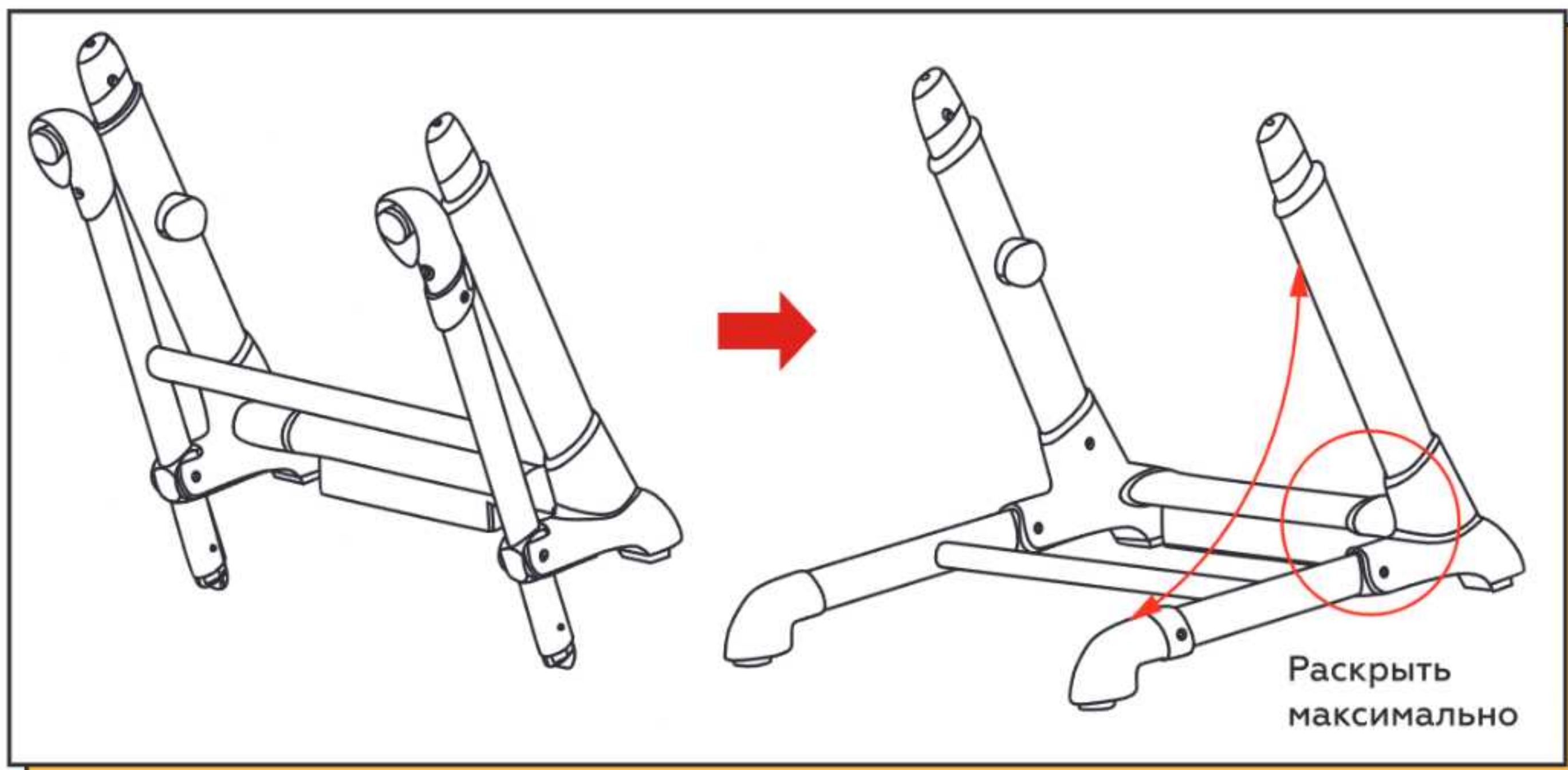

2. Вставьте ножку с панелью управления и вспомогательную ножку в нижние части рамы, должен быть слышен щелчок.

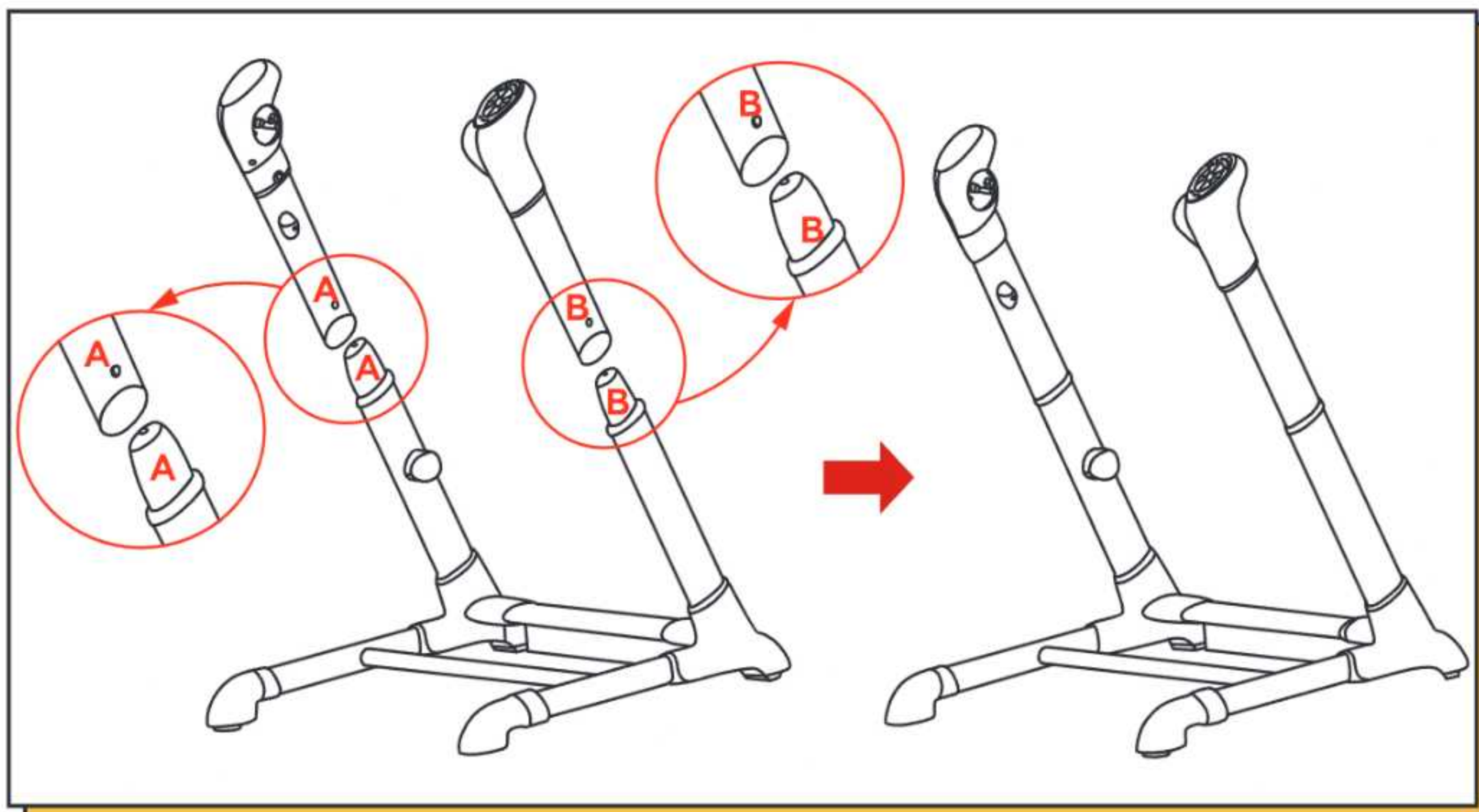

ИНСТРУКЦИЯ ПО ЭКСПЛУАТАЦИИ

3. Как показано на рисунках ниже, вставьте левую и правую ножки регулирования высоты в боковые части сидения, пока не услышите щелчок.

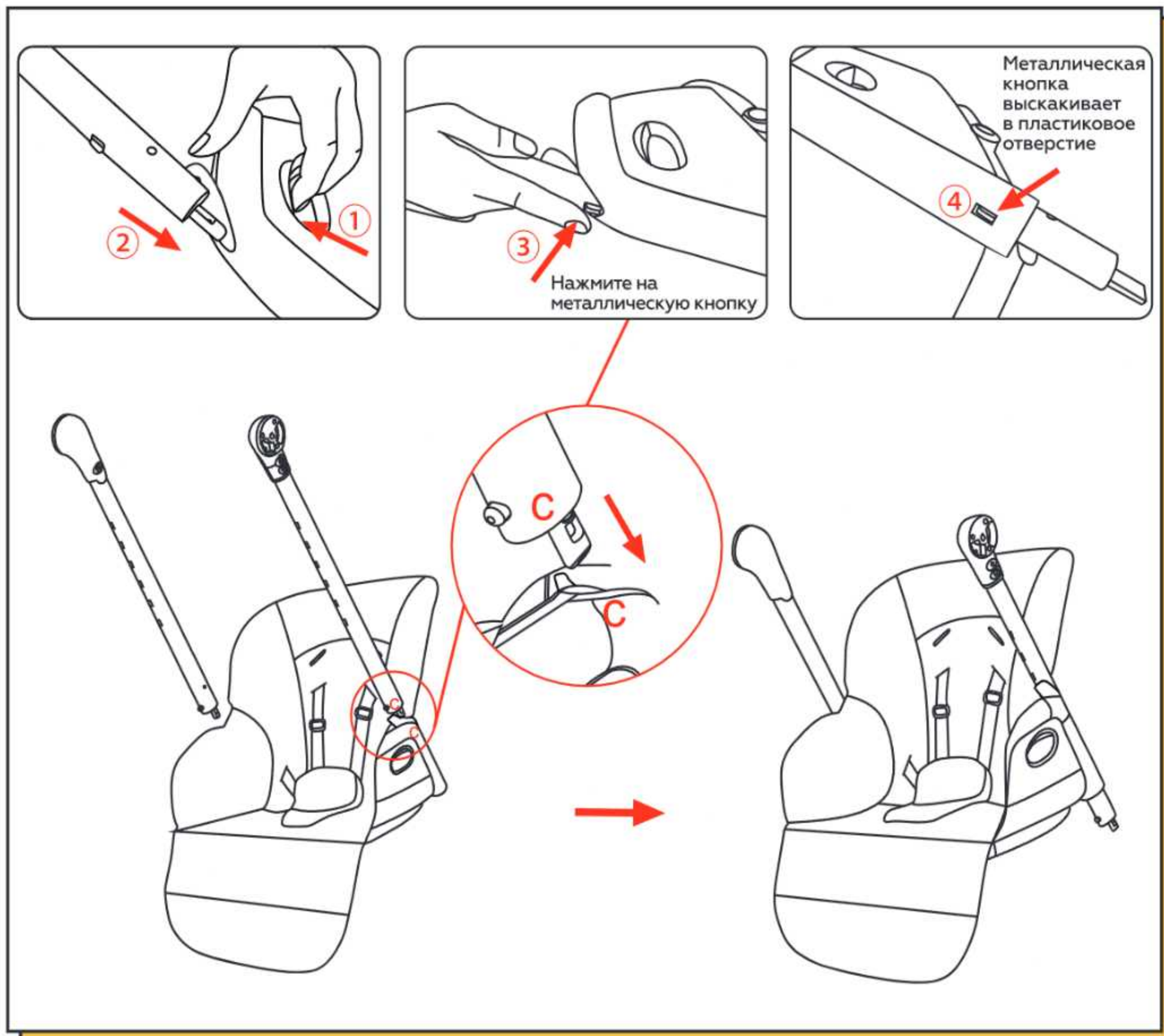

Как снять

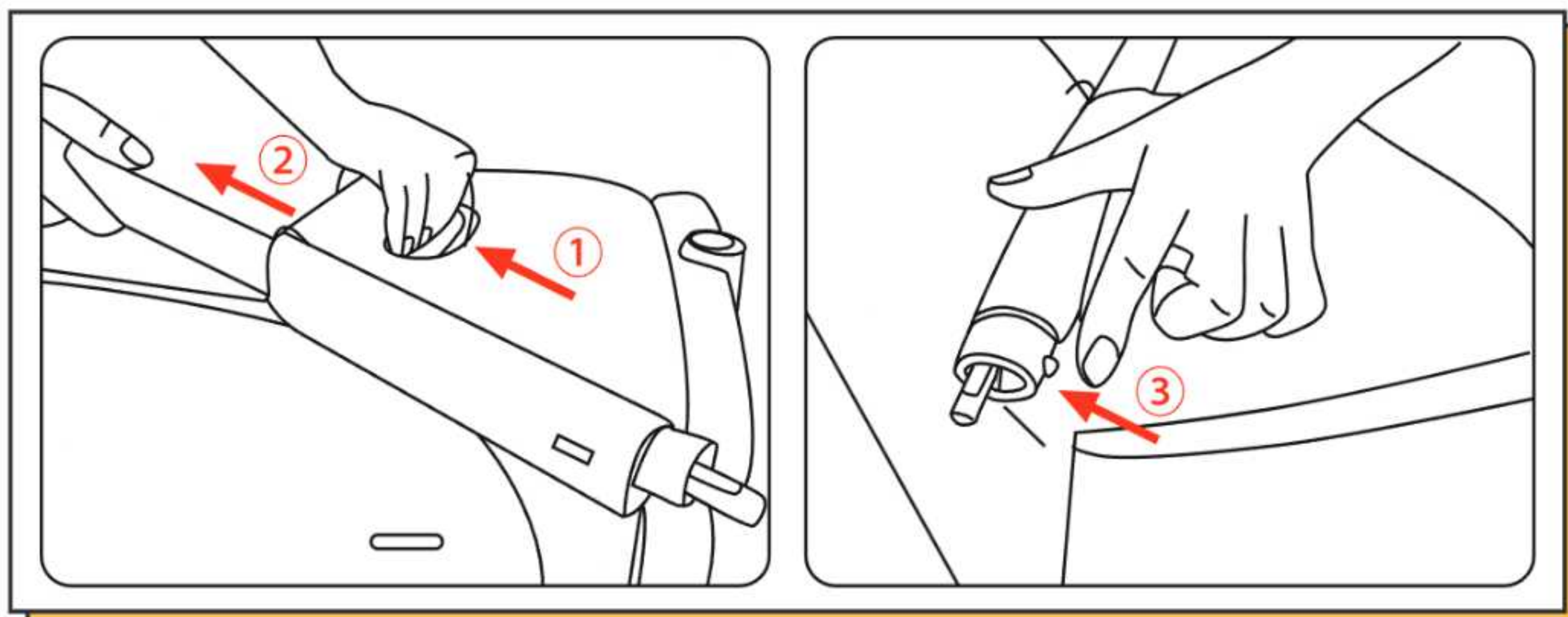

RU

ИНСТРУКЦИЯ ПО ЭКСПЛУАТАЦИИ

4. Как показано на рисунках ниже, вставьте левую и правую трубу регулирования высоты в основную раму, пока не услышите щелчок.

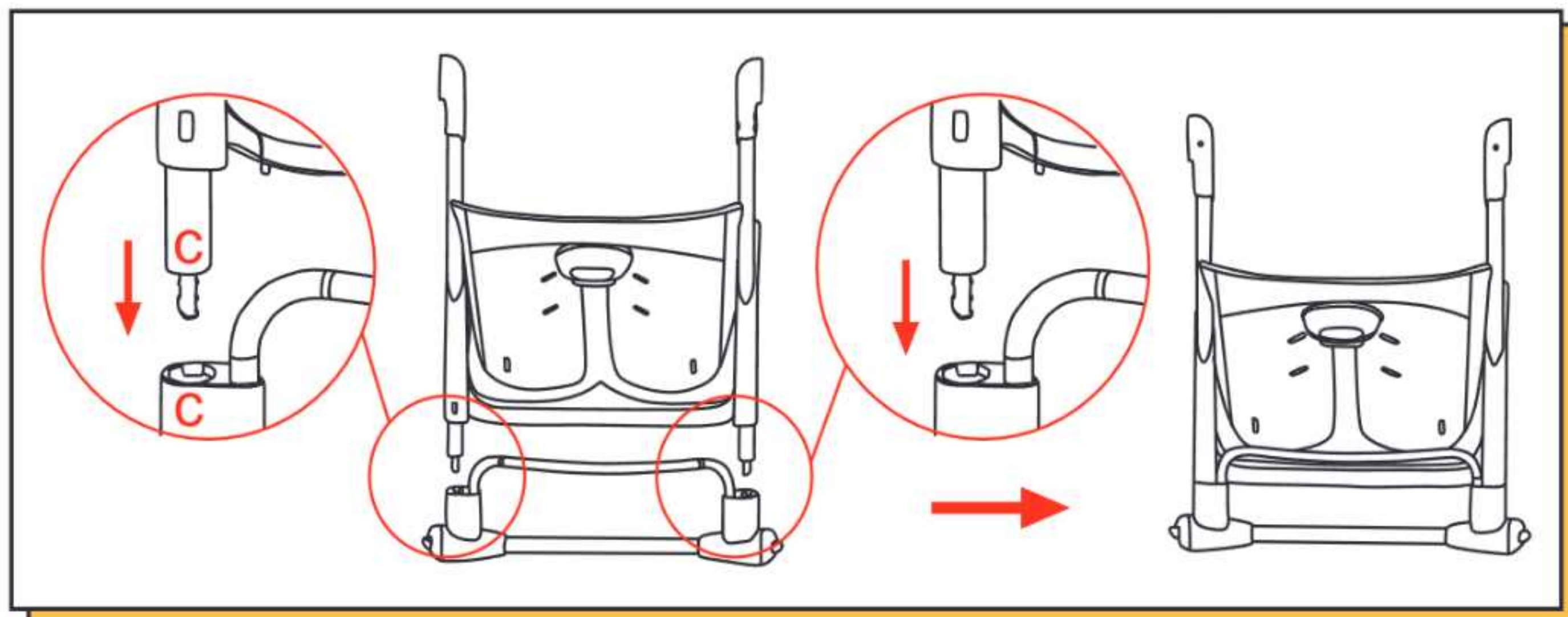

5. Закрепите левую и правую ножки регулирования высоты следующим образом.

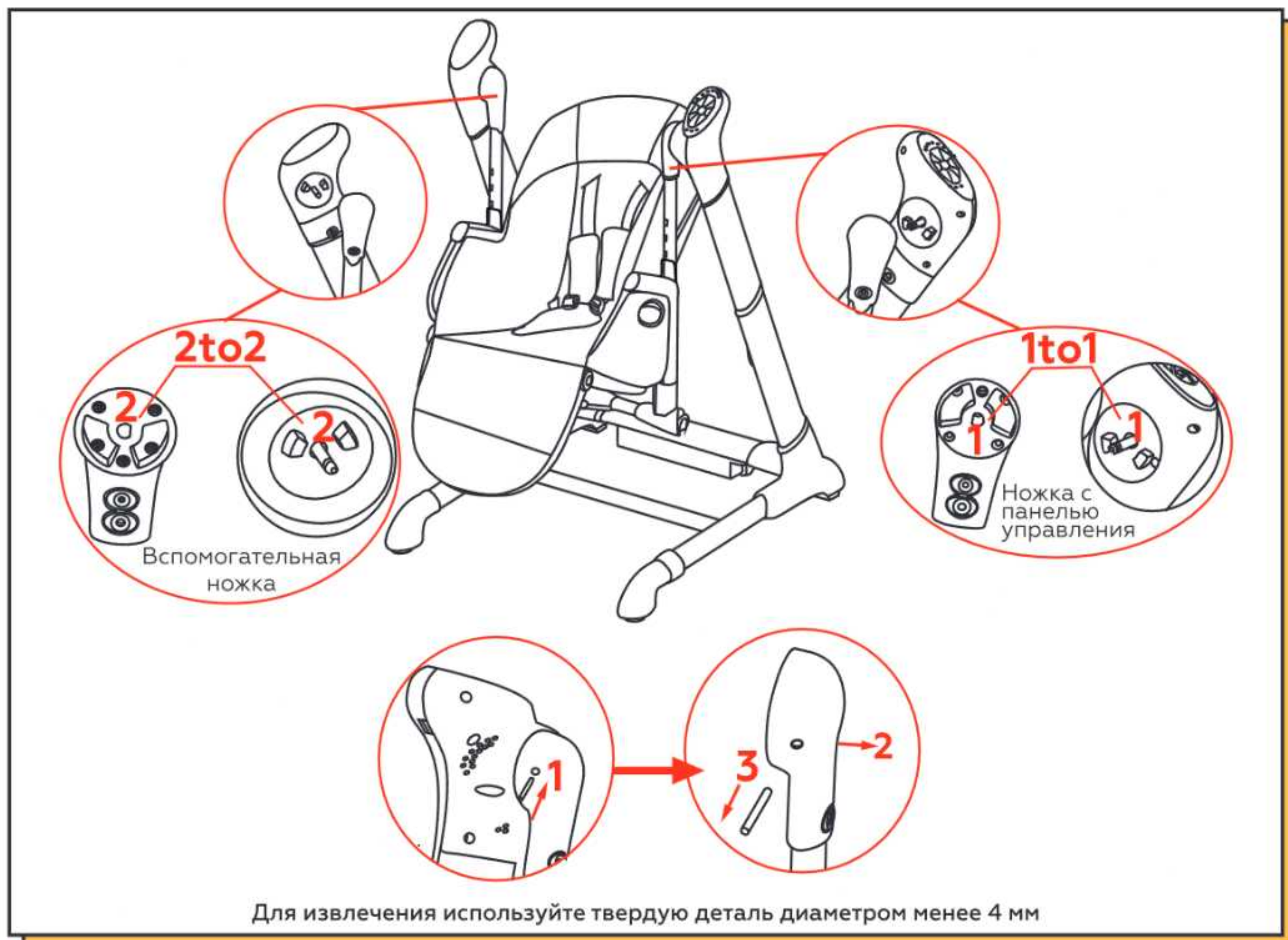

ИНСТРУКЦИЯ ПО ЭКСПЛУАТАЦИИ

6. Наденьте пластиковую перегородку на столик для кормления.

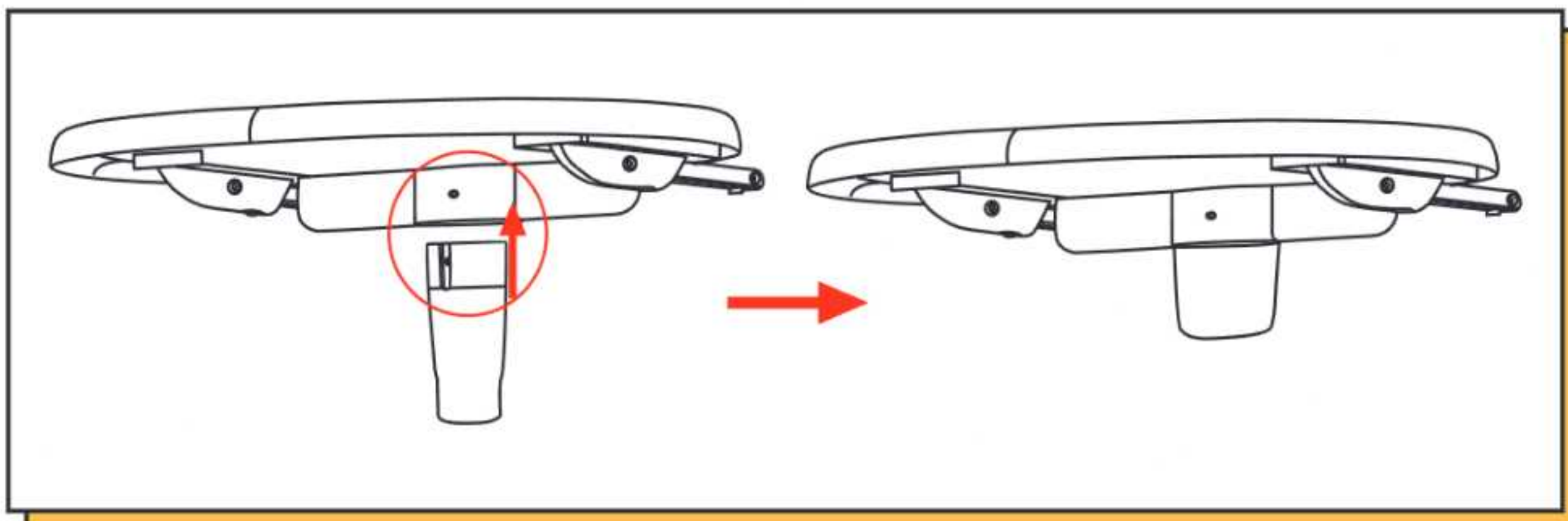

7. Нажмите кнопки под столешницей; закрепите столик следующим образом.
Стульчик с обеденным подносом

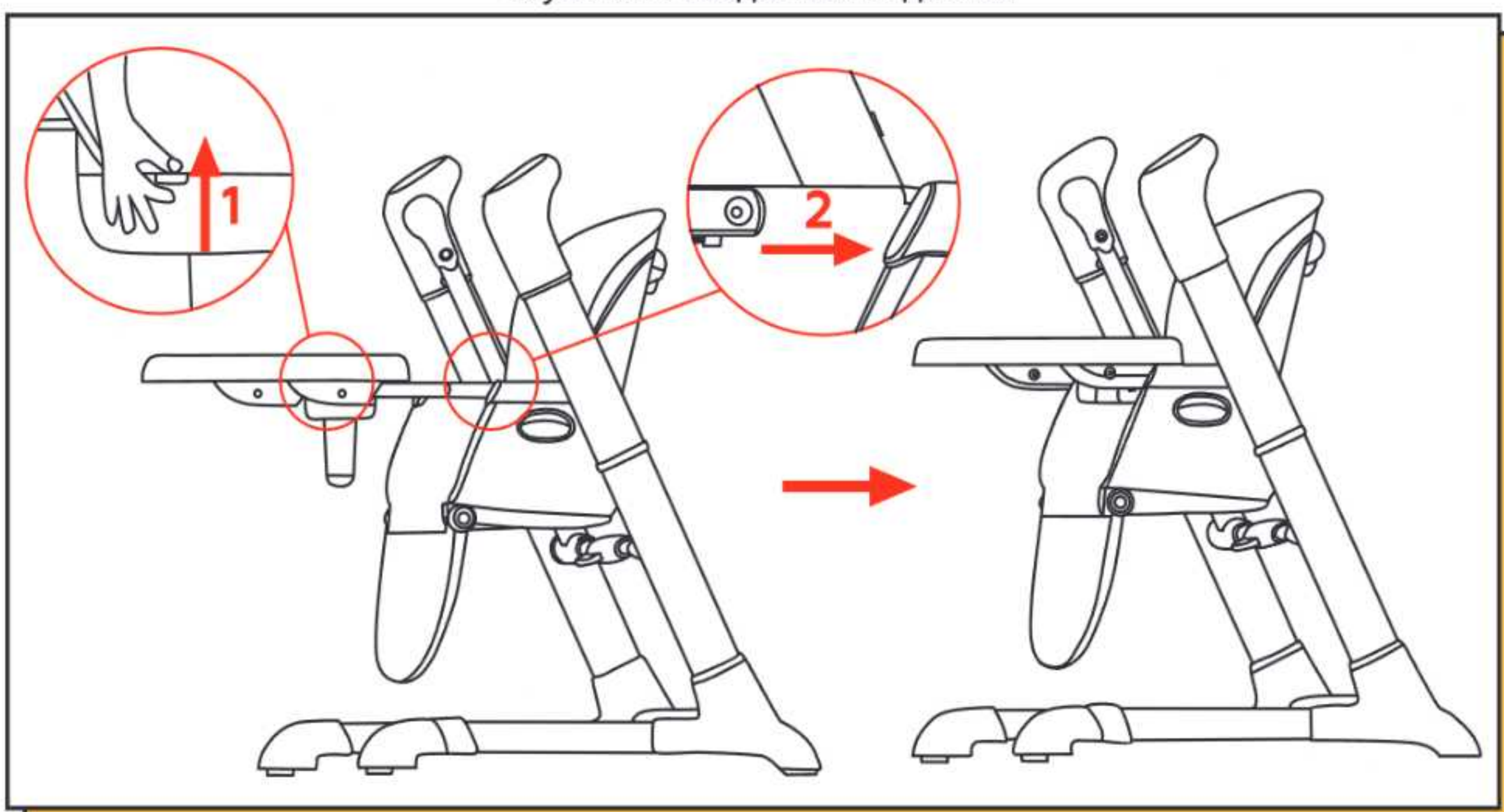

8. Нажмите кнопки дуги с игрушками; закрепите дугу на сиденье следующим образом.
Качеля с дугой и игрушками

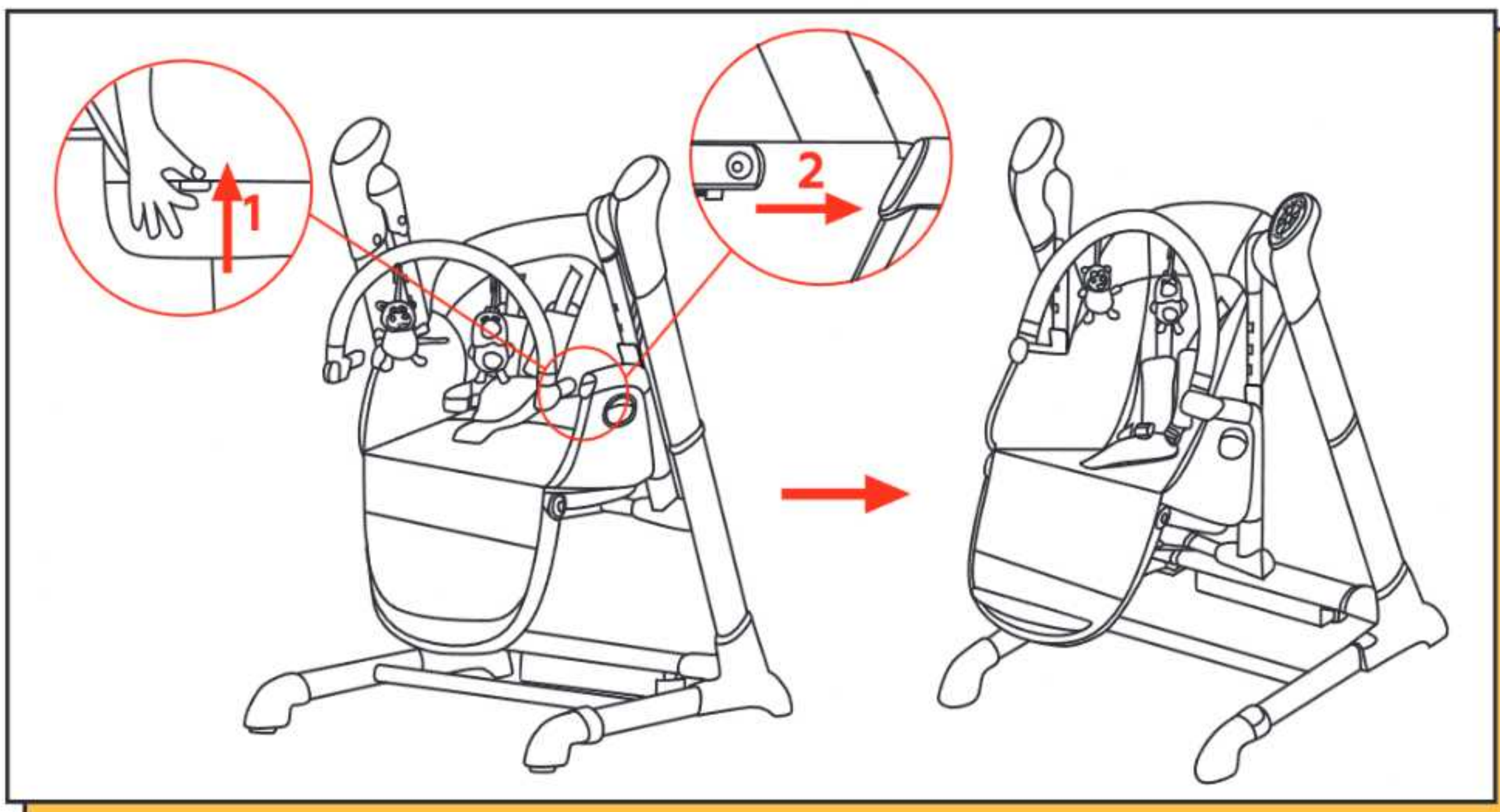

RU

ИНСТРУКЦИЯ ПО ЭКСПЛУАТАЦИИ

9. Вставьте фиксатор высоты для ножек в отверстие подножки и надавите, чтобы она хорошо зафиксировалась. Подставка для ног имеет три разных секции для регулировки высоты, когда подножка поднимается, вы можете использовать липучки для складывания лишней части чехла сиденья.

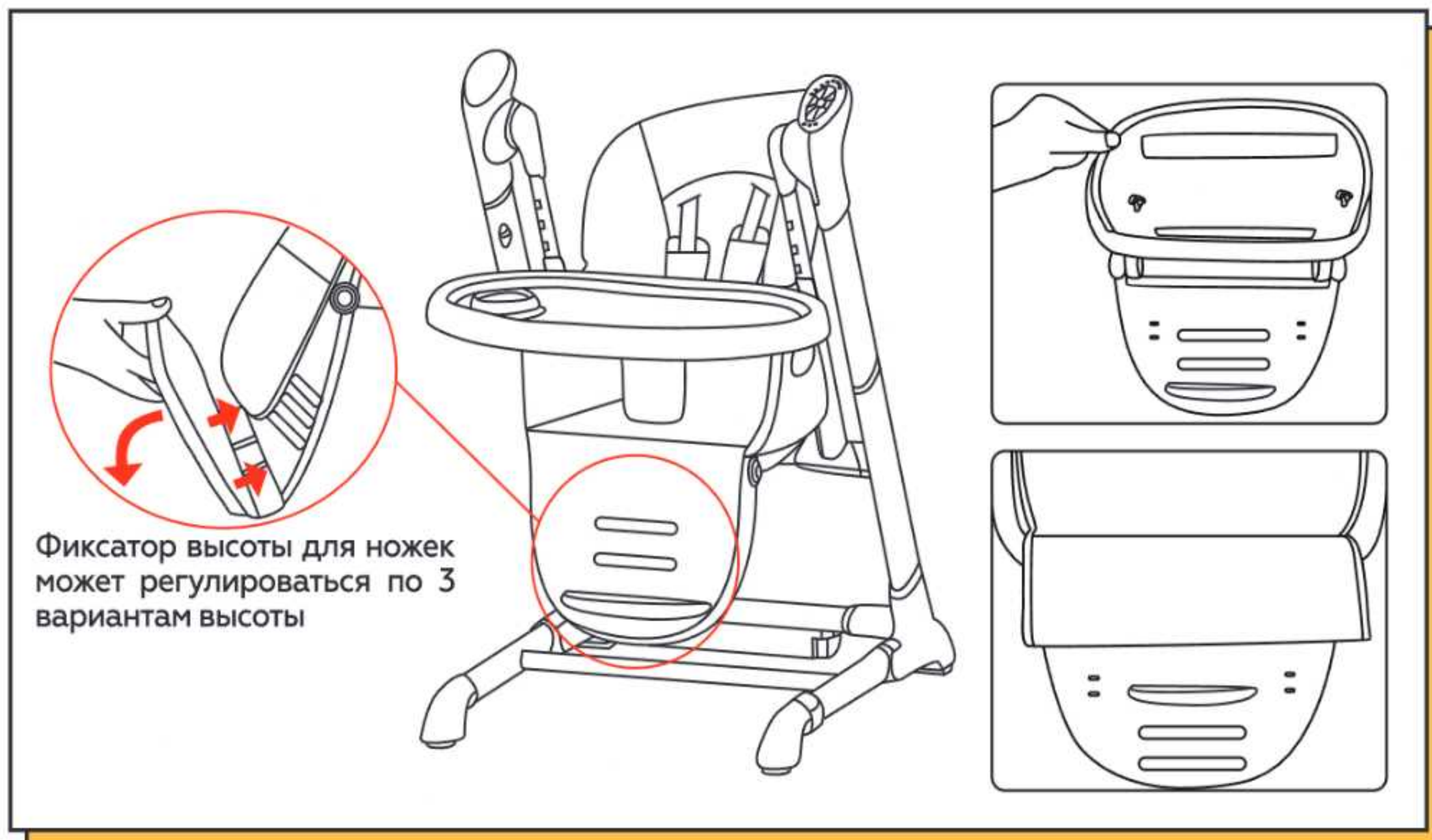

10. Закрепите чехол из эко-кожи на раме сиденья, вставьте 5-ти точечный ремень в разъемы на чехле. Резинки в нижней части чехла так же должны быть пропущены через отверстия в подставке для ног и зафиксированы.

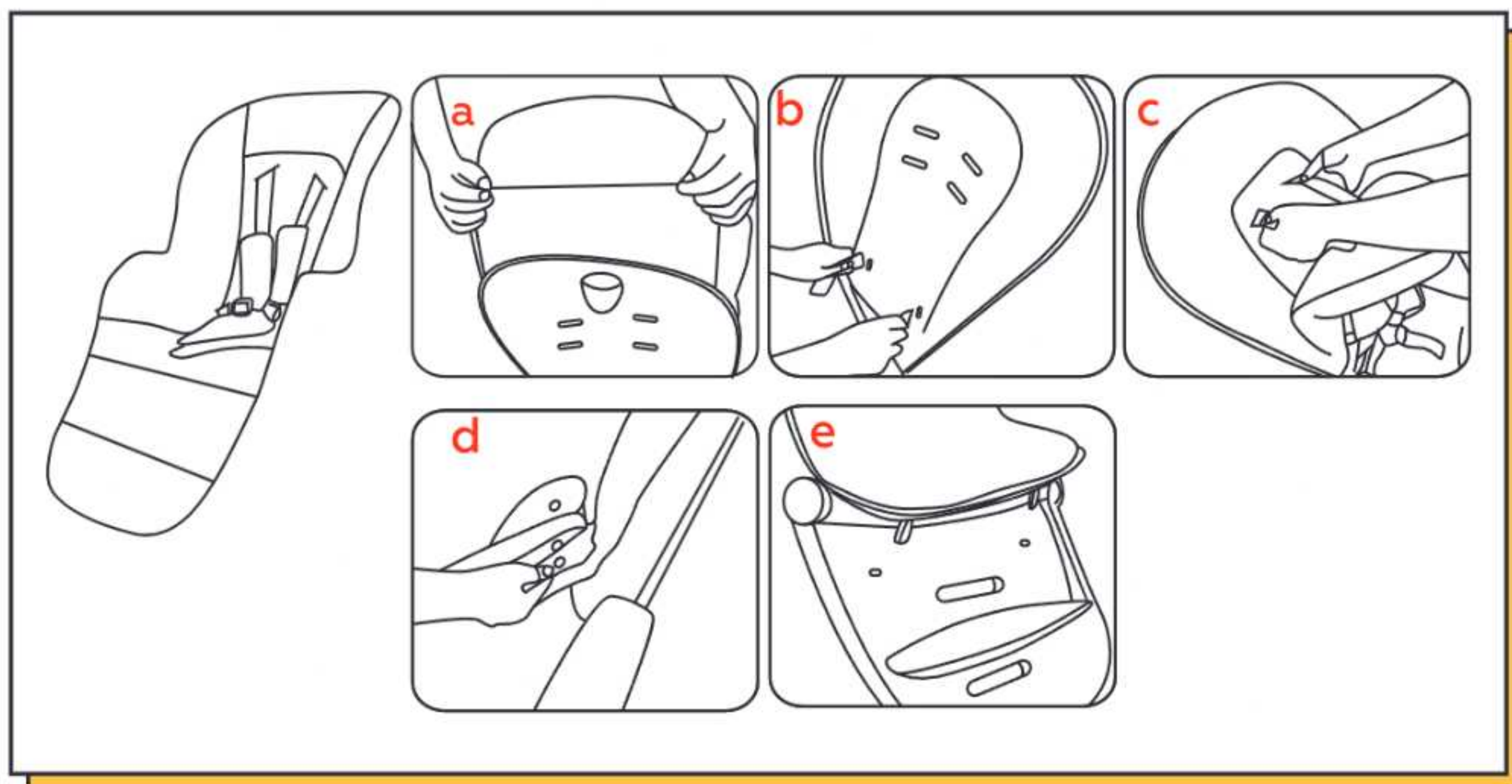

ИНСТРУКЦИЯ ПО ЭКСПЛУАТАЦИИ

11. С помощью отвертки выньте винт из крышки батарейного отсека и выньте крышку батарейного отсека. Вставьте батарейки в отсек для батарей в соответствии с правильной полярностью, затем установите крышку батарейного отсека на место и закрепите ее. Используйте тот же способ, чтобы вынуть батарею.

RU

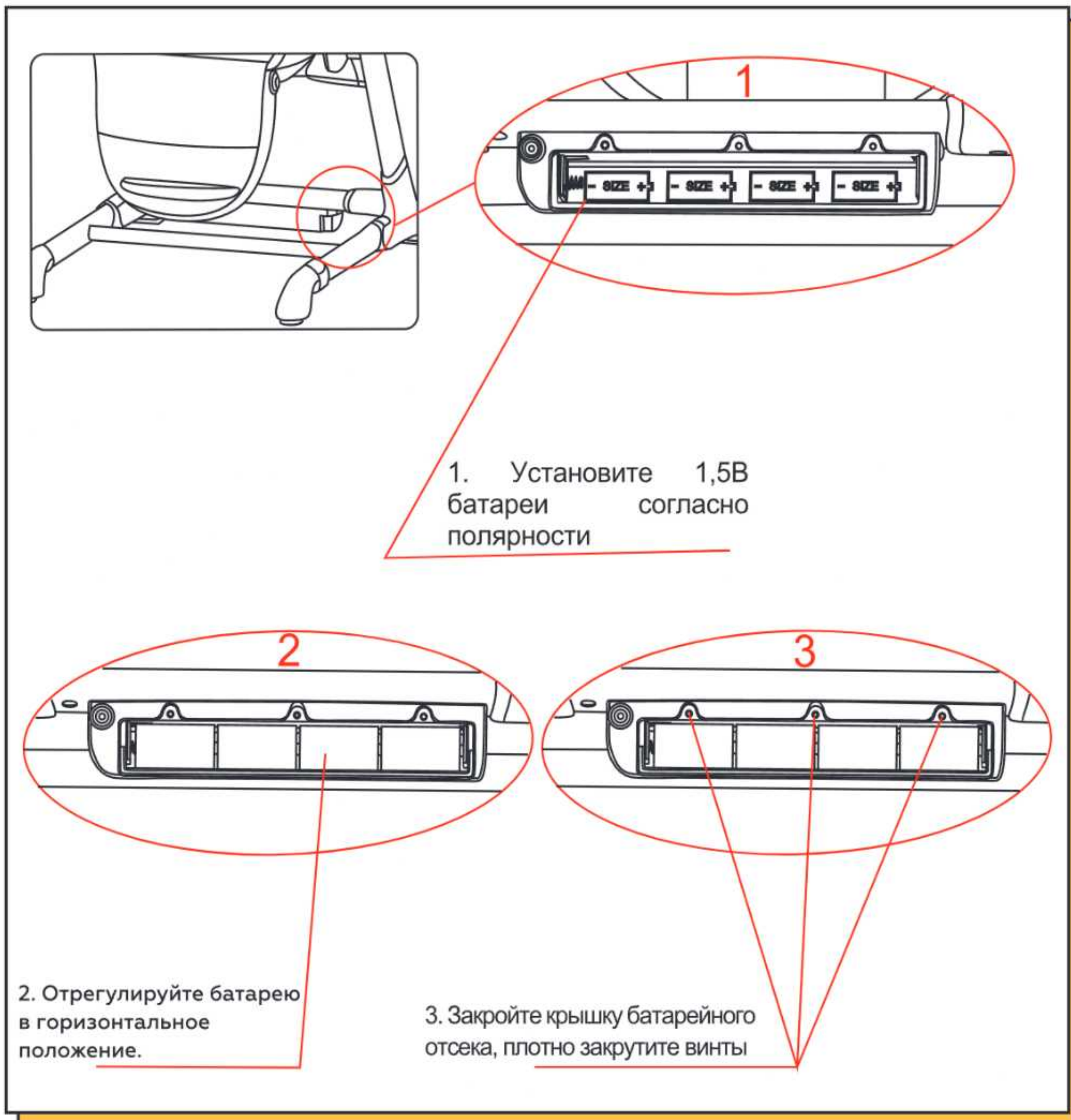

ИНСТРУКЦИЯ ПО ЭКСПЛУАТАЦИИ

Инструкция по функциям

1. Обе стороны сиденья должны быть зафиксированы и не наклоняться.

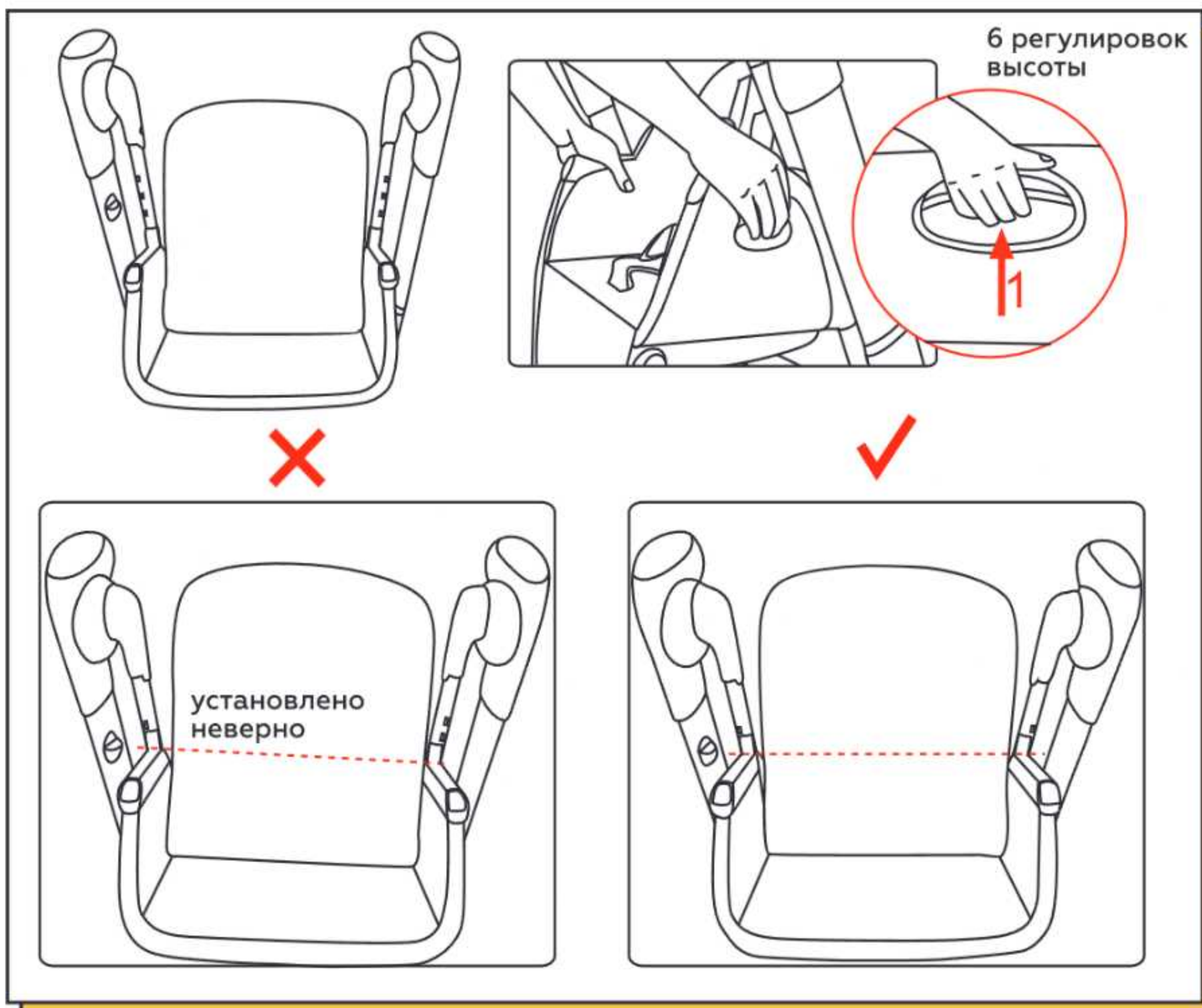

2. Спинка может быть отрегулирована в 4 положениях. Одной рукой удерживайте кнопку регулировки, спинку можно отрегулировать на 4 положения.

Примечание: спинка может быть отрегулирована в 2 положениях, когда сиденье находится в нижнем положении.

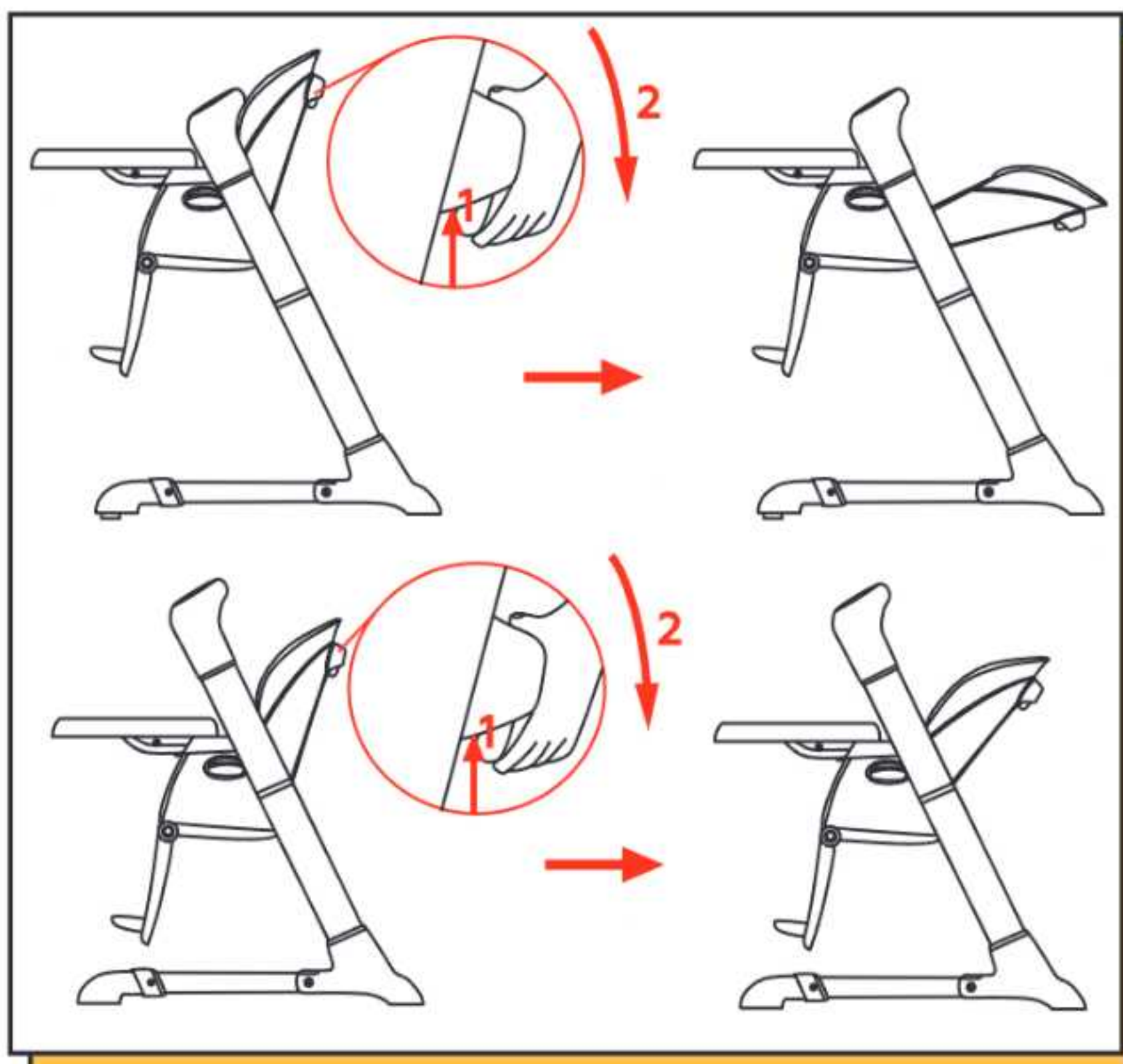

ИНСТРУКЦИЯ ПО ЭКСПЛУАТАЦИИ

3. Функции регулировки спинки:

1 Спинка регулируется от первого положения до второго или третьего положения, просто поднимите спинку рукой, не нужно нажимать кнопку регулировки.

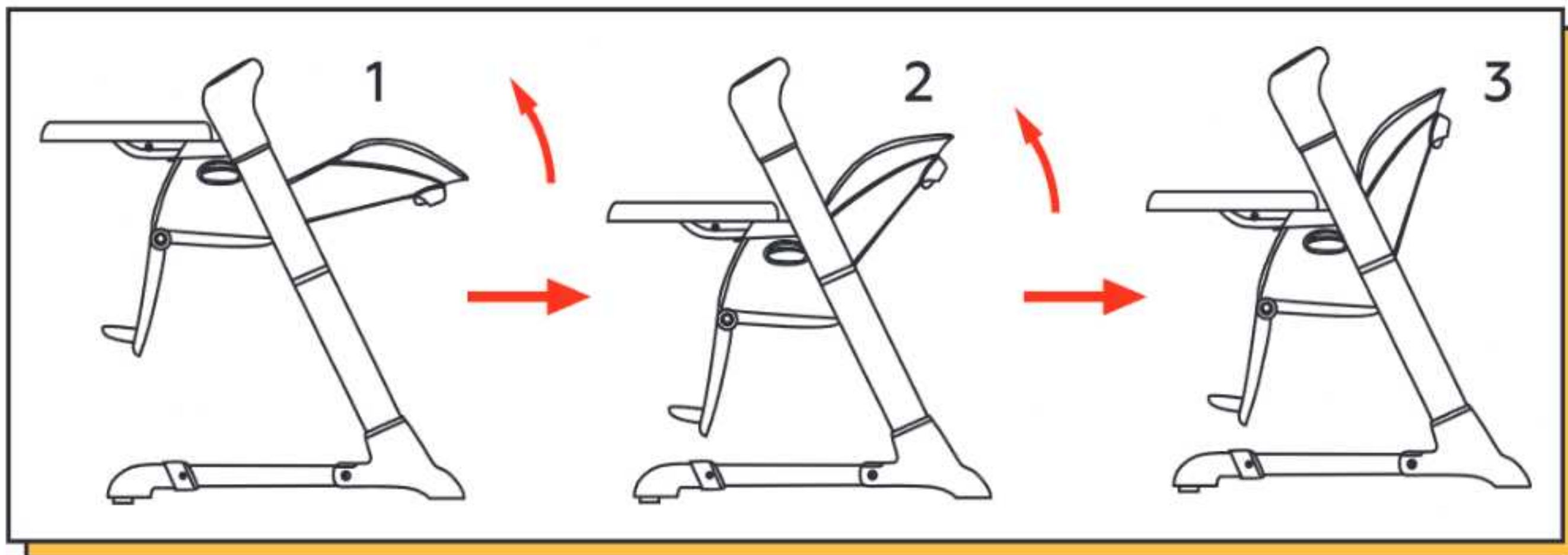

2 От третьего до четвертого положения необходимо нажимать кнопку регулировки, как показано на следующем рисунке.

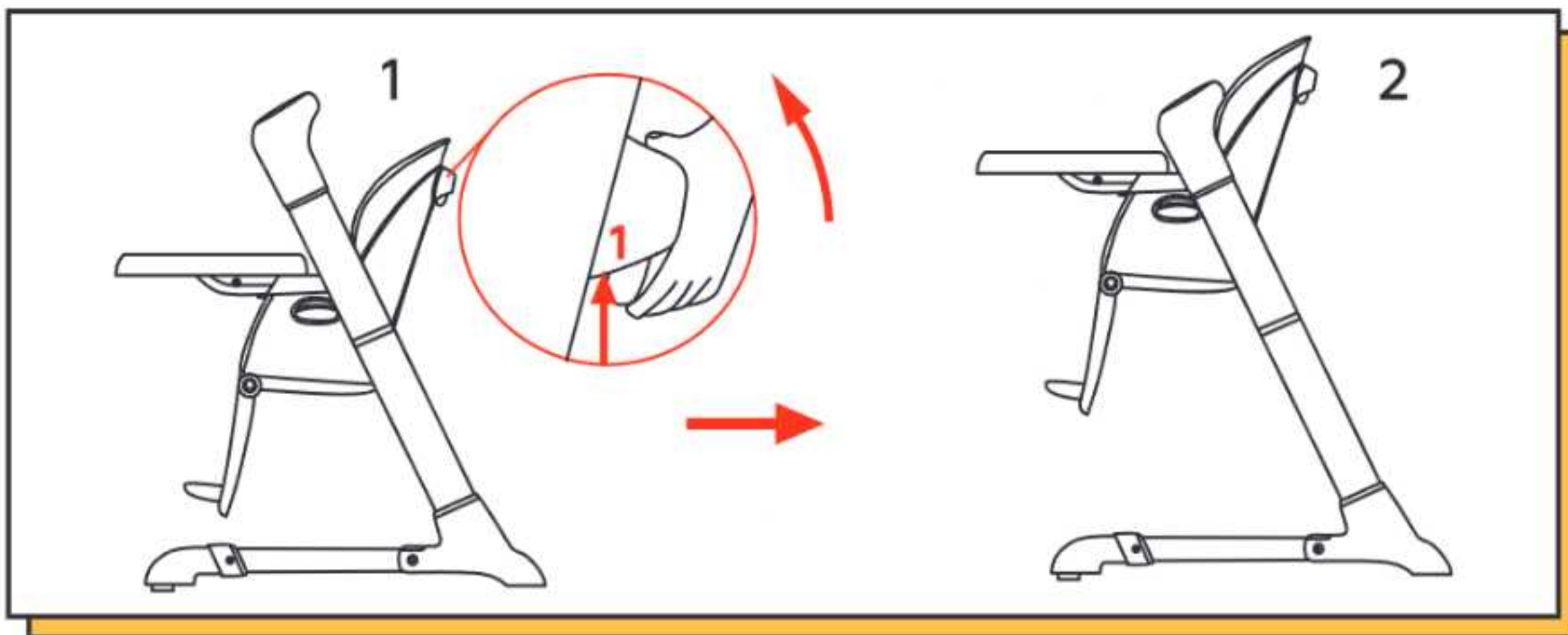

4. Столик для кормления можно отрегулировать в 3-х позициях.

5. Верхний лоток съемный для его очистки.

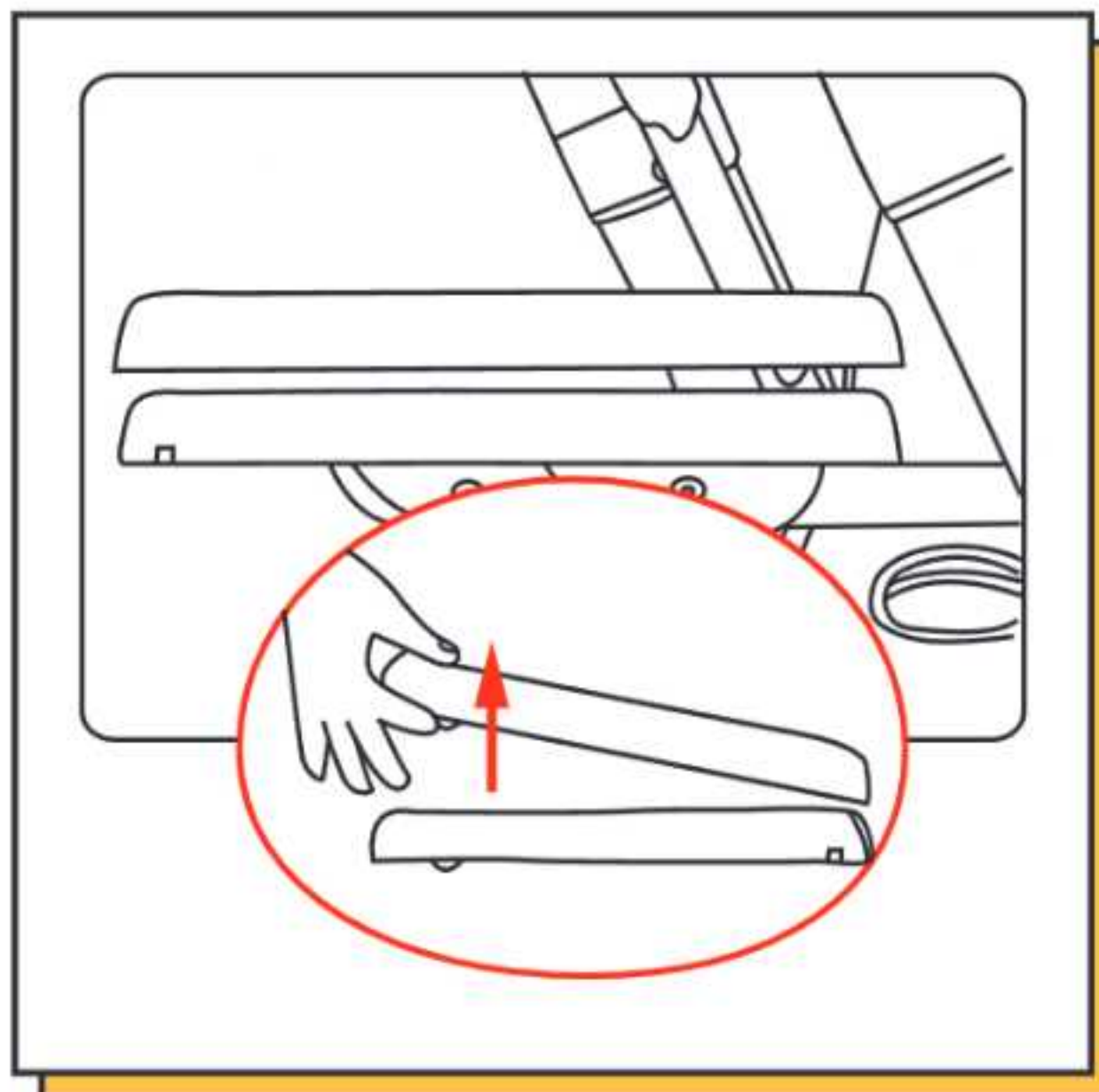
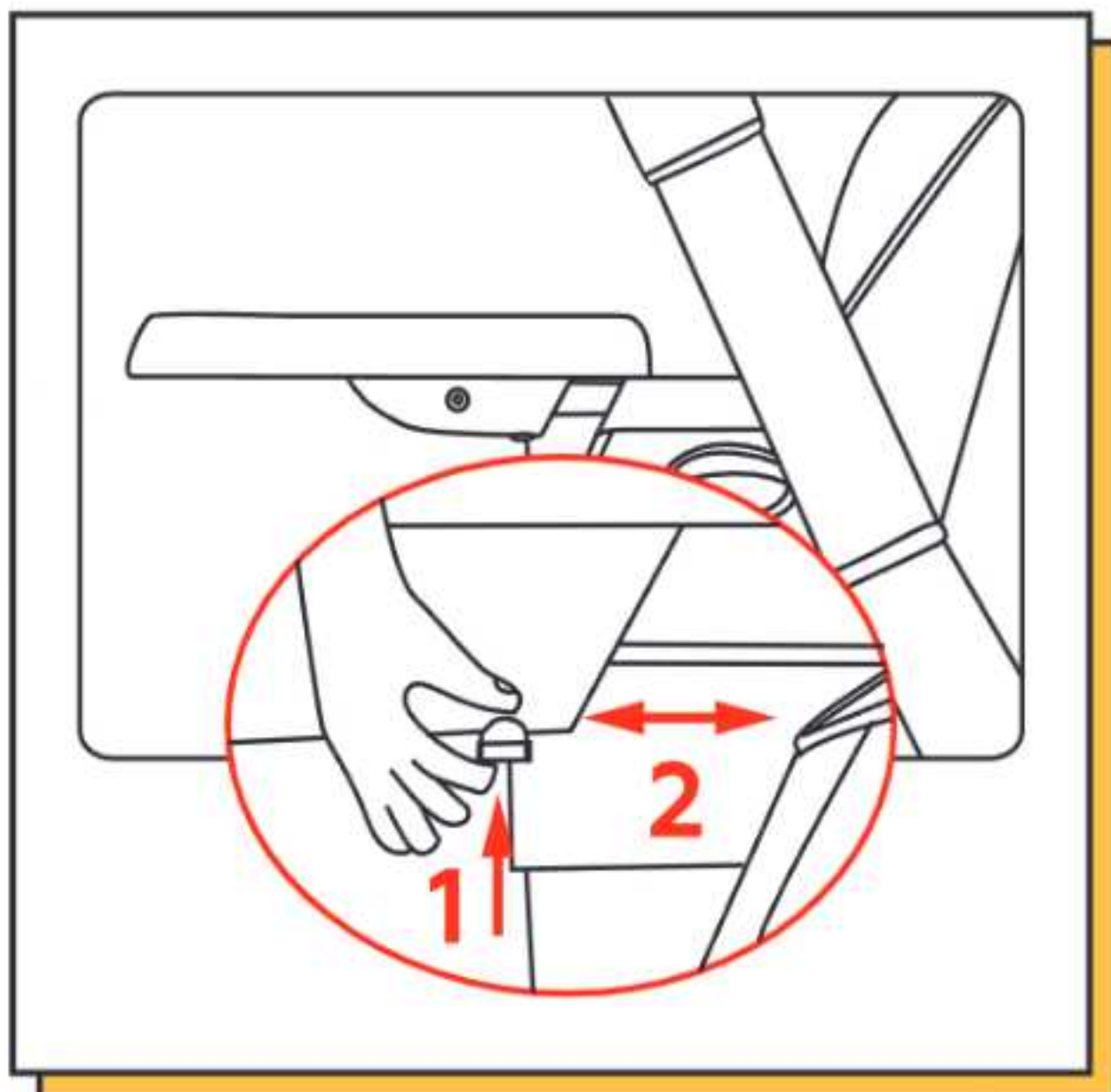

RU

ИНСТРУКЦИЯ ПО ЭКСПЛУАТАЦИИ

6. Держите руки с обеих сторон подножки и одновременно нажмите боковые кнопки, чтобы отрегулировать вверх и вниз (4 секции).

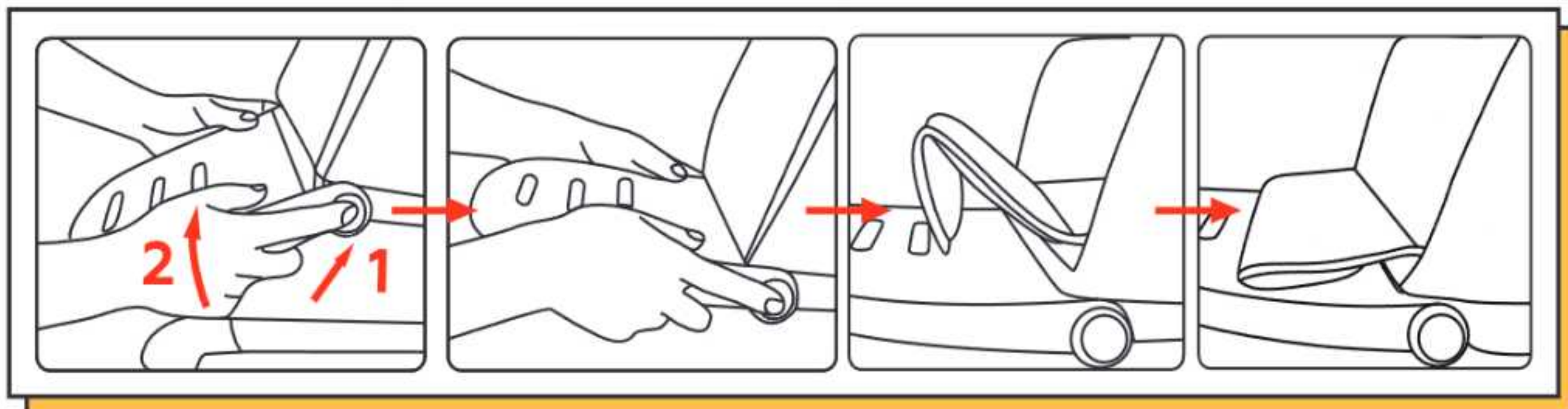

7. Пока сиденье находится в самом низком положении, стульчик для кормления можно переключить в режим качели.

Предупреждение: в позиции качели высота сиденья не регулируется.

Предупреждение: функция качания должна быть отключена, когда качель преобразуется в стульчик.

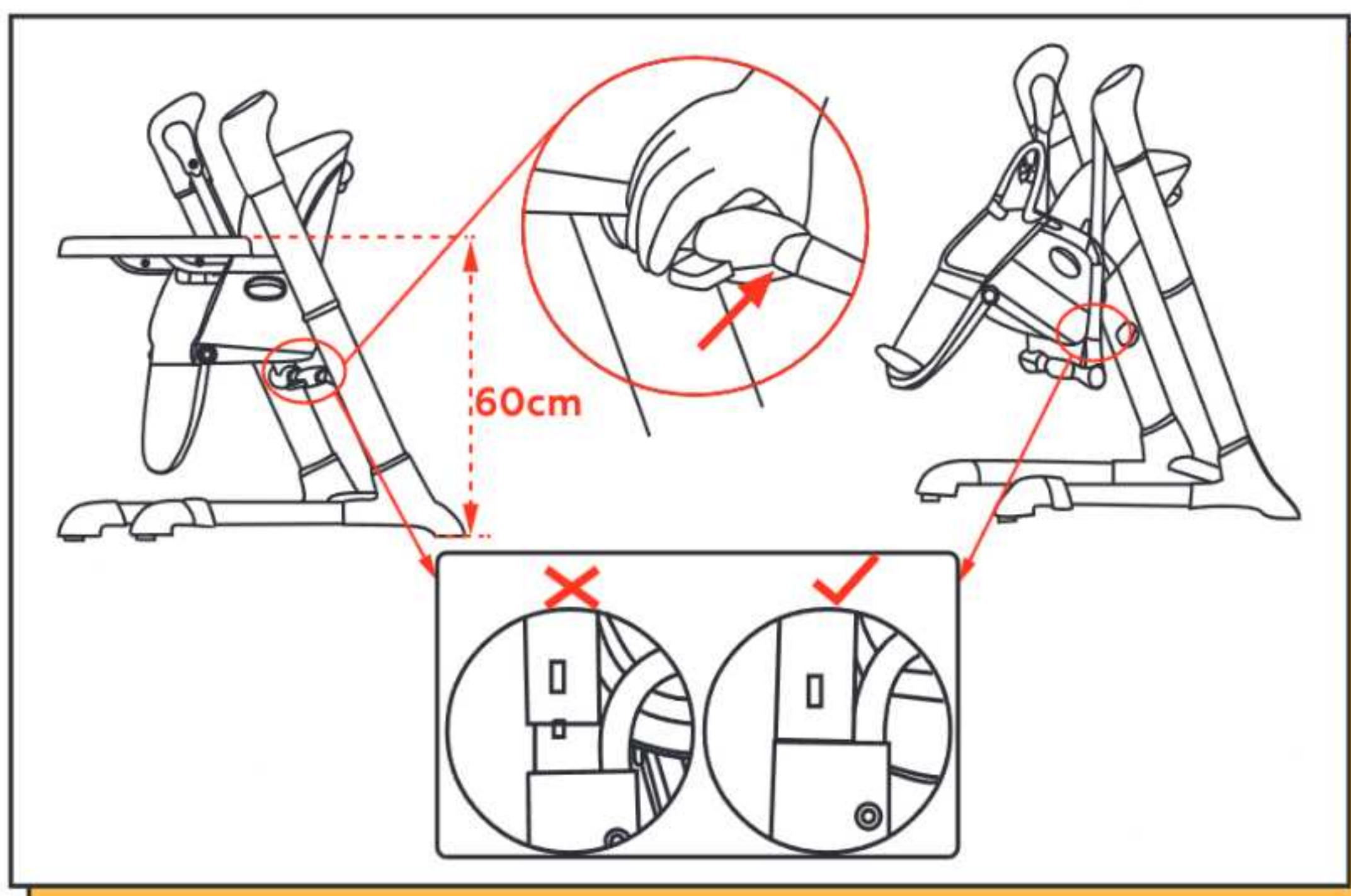

8. Когда активирован статус качели, спинка может быть отрегулирована в 2-х положениях.

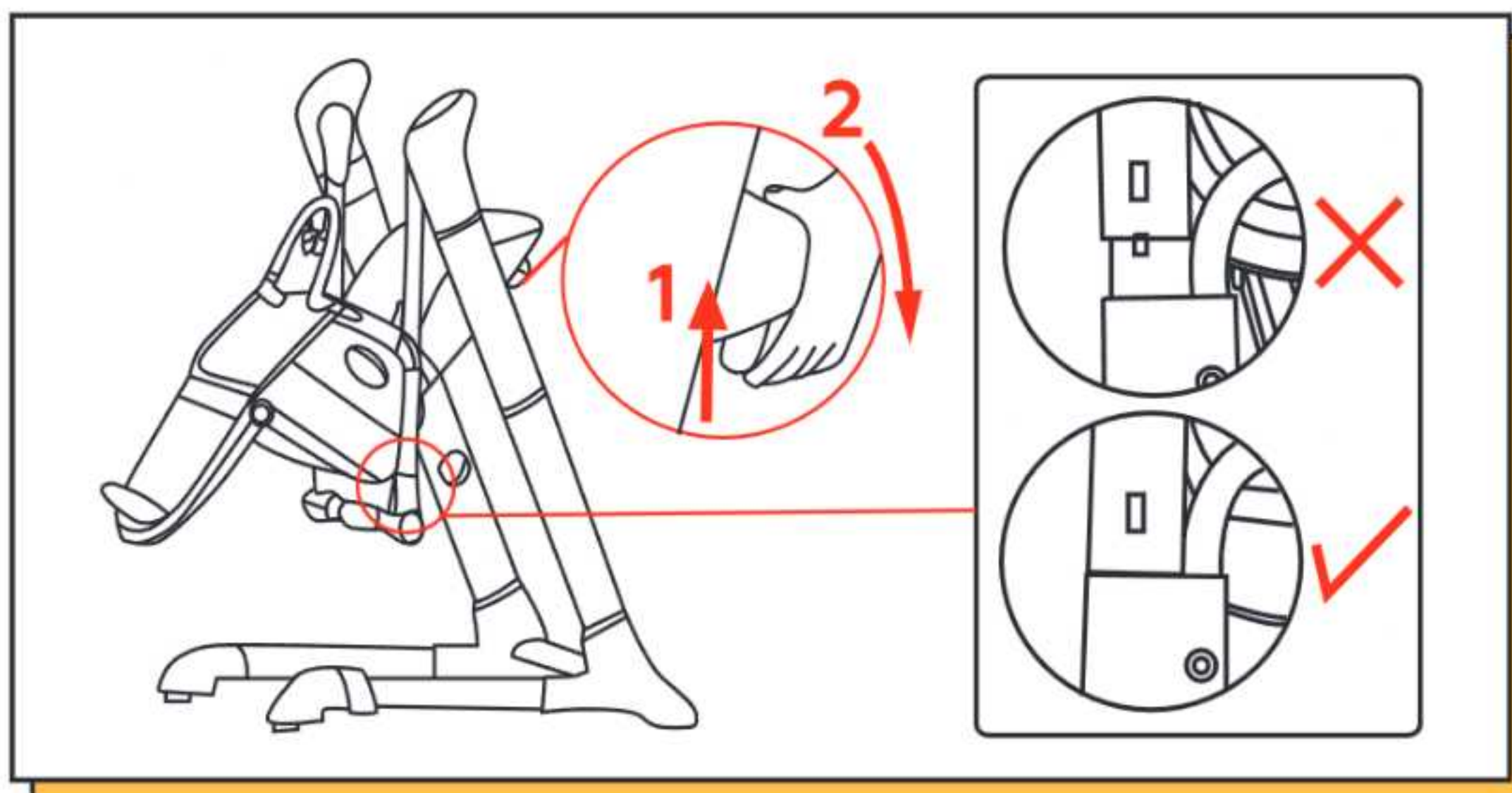

ИНСТРУКЦИЯ ПО ЭКСПЛУАТАЦИИ

9. Как показано на картинке, - закрепите ребенка ремнями безопасности, заблокируйте кнопку безопасности, а затем закройте защитный чехол. Длину ремня безопасности можно отрегулировать.

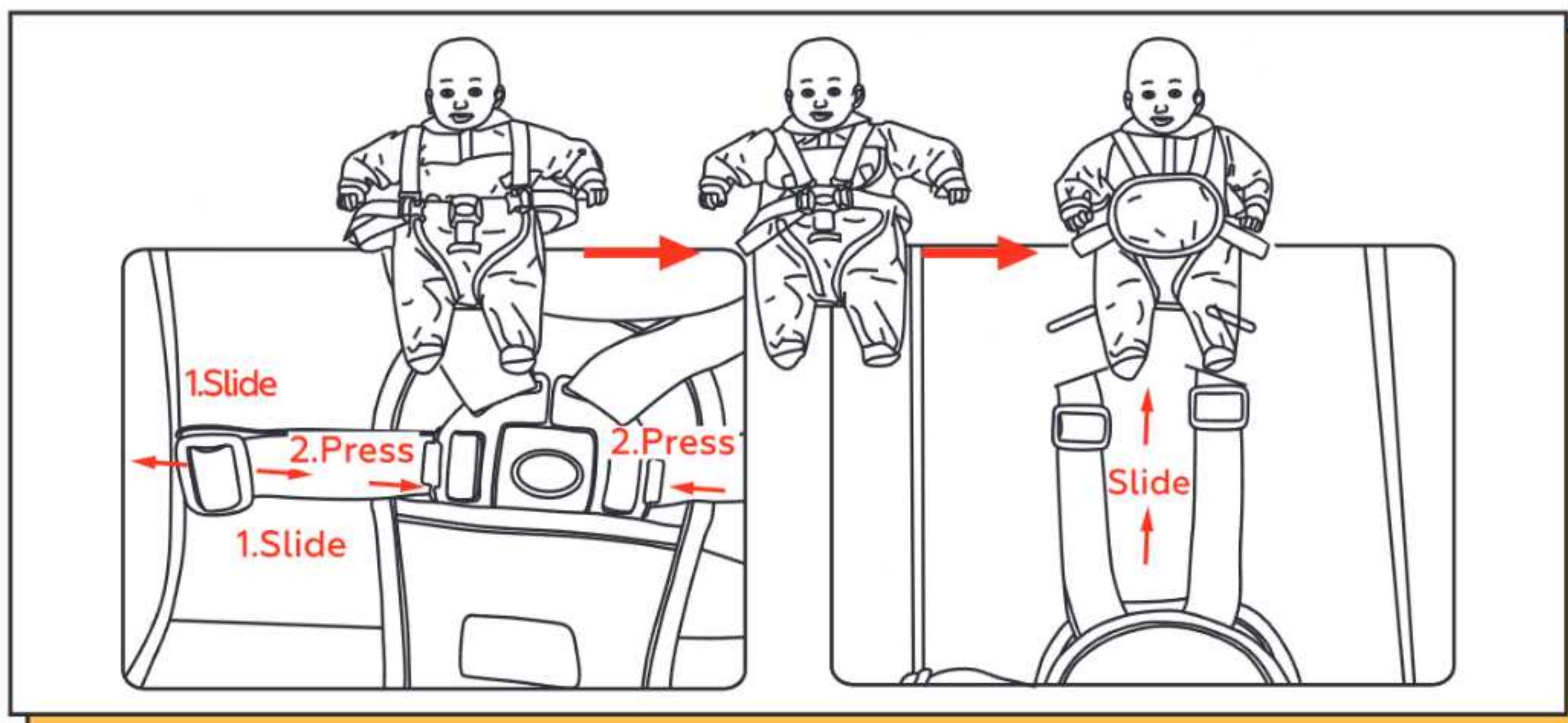

10. Вставьте штекер адаптера 2 в разъем питания 1, затем вставьте штекер 3 в розетку. Пожалуйста, выньте адаптер из сети, когда прекратите использовать.



RU

ИНСТРУКЦИЯ ПО ЭКСПЛУАТАЦИИ

11. Вставьте штекер постоянного тока в отверстие батарейного отсека при использовании батарей. Пожалуйста, выньте штекер для экономии электроэнергии, если долгое время не используете.

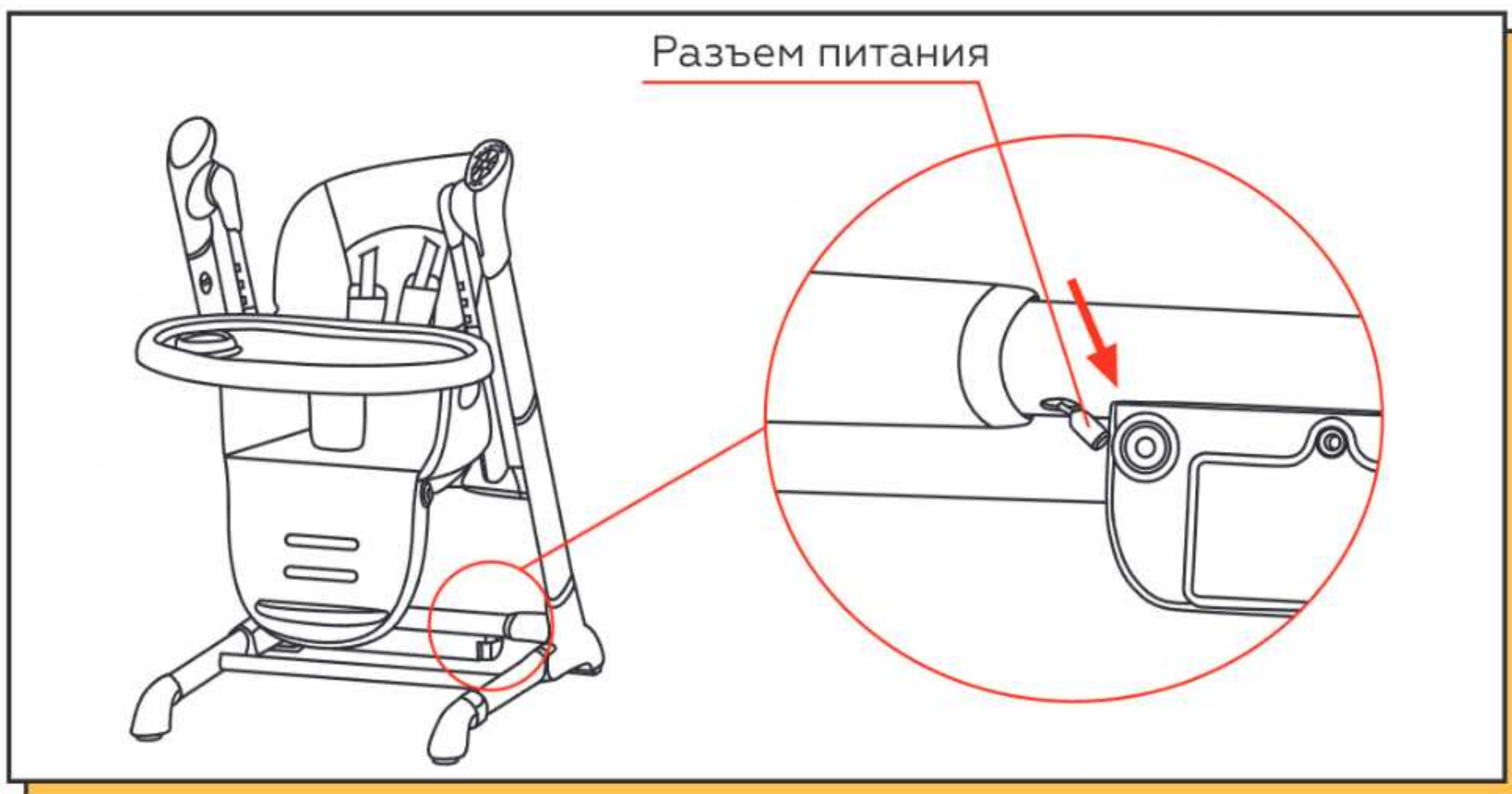

12. Нажмите кнопки складывания и одновременно сложите нижнюю раму. Таким образом, рама может стоять вертикально сама по себе.

Предупреждение: складывание не должно быть осуществлено в состоянии качели.

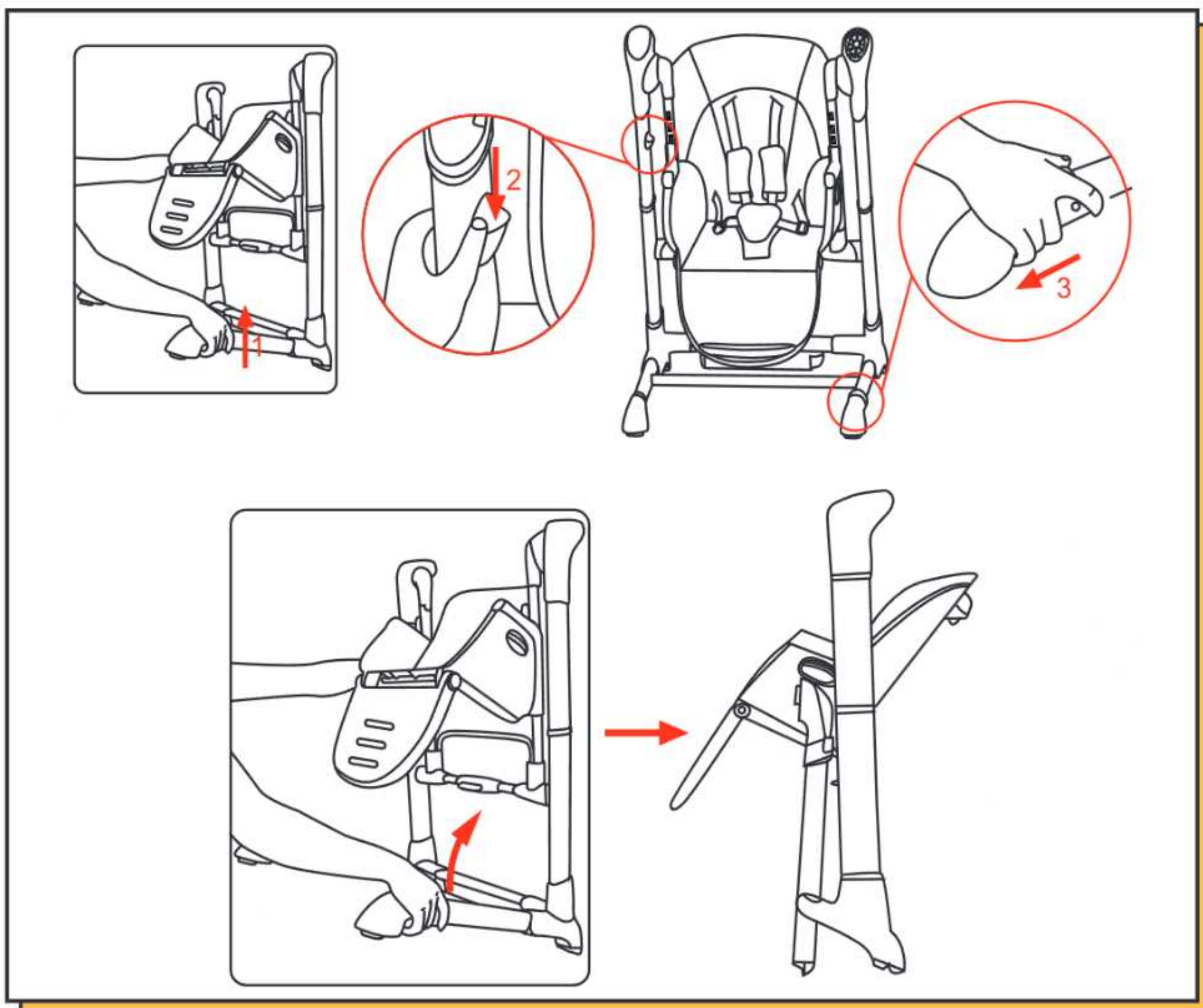

ИНСТРУКЦИЯ ПО ЭКСПЛУАТАЦИИ

Сенсорная панель управления

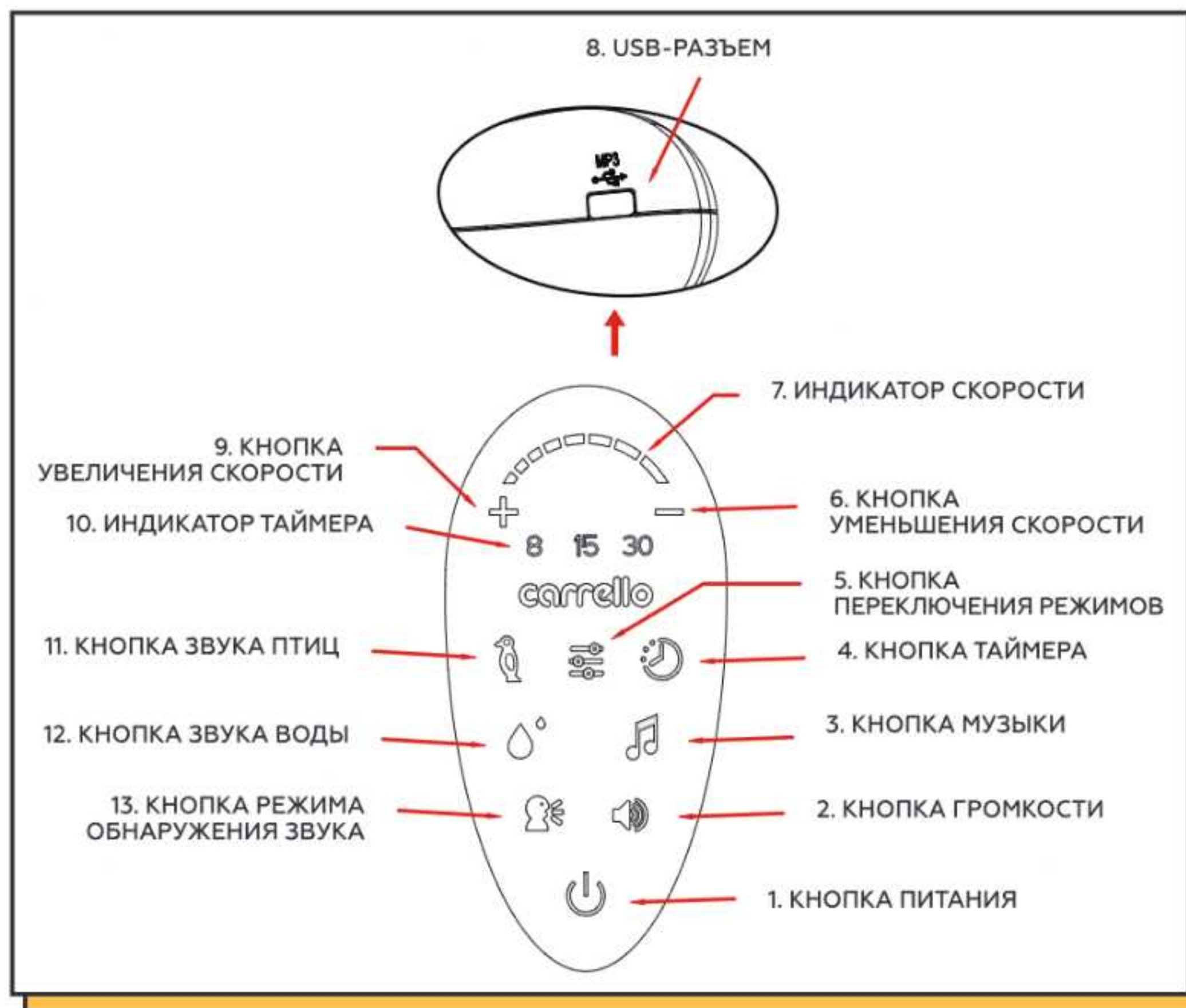

1. КНОПКА ПИТАНИЯ - ВКЛ/ВЫКЛ

Коснитесь кнопки один раз, чтобы включить панель управления. Коснитесь кнопки еще раз, чтобы выключить ее.

2. КНОПКА ГРОМКОСТИ - 5 УРОВНЕЙ ГРОМКОСТИ

Имеется 5 уровней громкости. Нажимайте кнопку (столько раз, сколько потребуется) для настройки уровней громкости, от маленького до большого.

3. МУЗЫКАЛЬНАЯ КНОПКА - 12 МЕЛОДИЙ

Нажмите один раз, чтобы включить первую мелодию, второй раз - чтобы остановить ее, третье нажатие запустит следующую мелодию. Всего имеется 12 мелодий, которые будут играть автоматически, одна за другой.

4. КНОПКА ТАЙМЕРА - 3 РЕЖИМА ТАЙМЕРА: 8 / 15 / 30 МИНУТ

Качели имеют 3 режима таймера: 8, 15 и 30 минут. Нажмите один раз, чтобы установить таймер на 8 минут, второй раз - на 15 минут, третий раз - на 30 минут. Четвертое нажатие на кнопку таймера отключит его. По истечении заданного времени качели полностью выключатся (качание, свет и звук будут выключены).

5. КНОПКА ПЕРЕКЛЮЧЕНИЯ РЕЖИМОВ - 3 РЕЖИМА: ПО УМОЛЧАНИЮ / USB / BLUETOOTH

При запуске активируется режим ПО УМОЛЧАНИЮ (для воспроизведения установленных мелодий и звуков). Нажмите кнопку (столько раз, сколько потребуется) для выбора режима.

6. КНОПКА УМЕНЬШЕНИЯ СКОРОСТИ - УМЕНЬШЕНИЕ СКОРОСТИ КАЧЕЛИ / ВСЕГО: 8 УРОВНЕЙ

Качели имеют 8 уровней скорости. Коснитесь кнопки один раз, чтобы уменьшить скорость на один уровень, и продолжайте, пока не установите нужный уровень скорости.

7. ИНДИКАТОР СКОРОСТИ - ПОКАЗЫВАЕТ ТЕКУЩУЮ СКОРОСТЬ КАЧЕЛИ

8. РАЗЪЕМ USB - ПОДКЛЮЧЕНИЕ USB-ДИСКА ДЛЯ ВОСПРОИЗВЕДЕНИЯ МУЗЫКИ

При подключении USB-накопителя приоритет отдается воспроизведению музыки с USB.

RU

ИНСТРУКЦИЯ ПО ЭКСПЛУАТАЦИИ

9. КНОПКА УВЕЛИЧЕНИЯ СКОРОСТИ - УВЕЛИЧЕНИЕ СКОРОСТИ КАЧЕЛИ / ВСЕГО: 8 УРОВНЕЙ

Качели имеют 8 уровней скорости. Нажмите кнопку один раз, чтобы увеличить скорость на один уровень, и продолжайте, пока не установите желаемый уровень скорости.

10. ИНДИКАТОР ТАЙМЕРА - ПОКАЗЫВАЕТ ТЕКУЩИЙ РЕЖИМ ТАЙМЕРА

11. КНОПКА ЗВУКА ПТИЦ - ВКЛЮЧЕНИЕ/ВЫКЛЮЧЕНИЕ ЗВУКА ПТИЦ

Коснитесь кнопки один раз, чтобы включить звук птиц. Коснитесь ее еще раз, чтобы выключить.

12. КНОПКА ЗВУКА ВОДЫ - ВКЛЮЧЕНИЕ/ВЫКЛЮЧЕНИЕ ЗВУКА ВОДЫ

Коснитесь кнопки один раз, чтобы включить звук воды. Коснитесь ее еще раз, чтобы выключить.

13. КНОПКА РЕЖИМА ОБНАРУЖЕНИЯ ЗВУКА - ВКЛ/ВЫКЛ

Коснитесь кнопки один раз, чтобы включить режим обнаружение звука. Коснитесь ее еще раз, чтобы выключить.

Когда функция обнаружения звука находится в режиме ожидания, при непрерывном получении двух или более звуков (с уровнем звука 50 Дб или выше) немедленно включается функция качания и установленная мелодия. Качели будут работать на первой скорости, а громкость музыки - на громкости по умолчанию.

Режим bluetooth / функции приложения



Отсканируйте QR-код, чтобы загрузить приложение

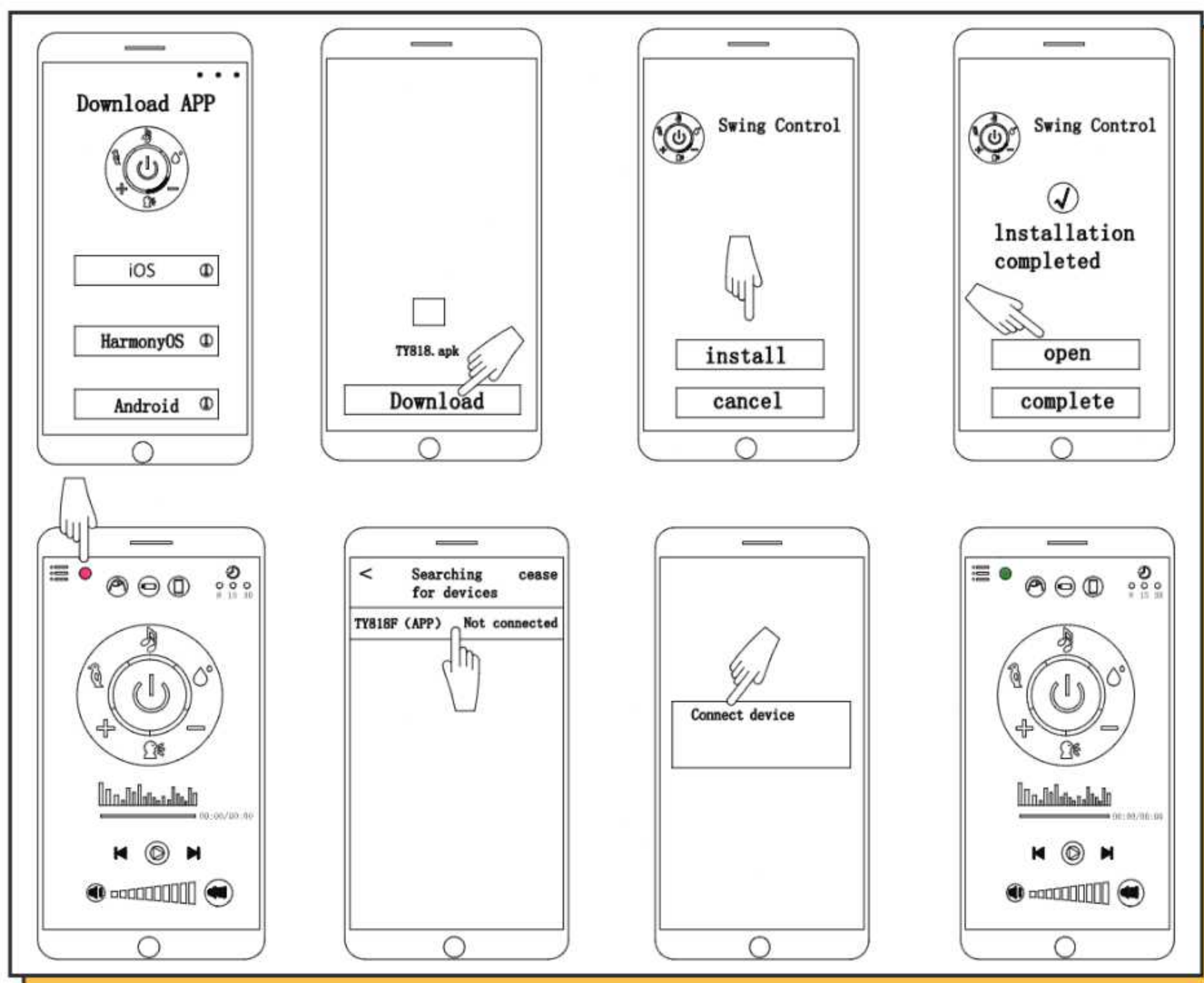

ИНСТРУКЦИЯ ПО ЭКСПЛУАТАЦИИ

RU



Дистанционное управление

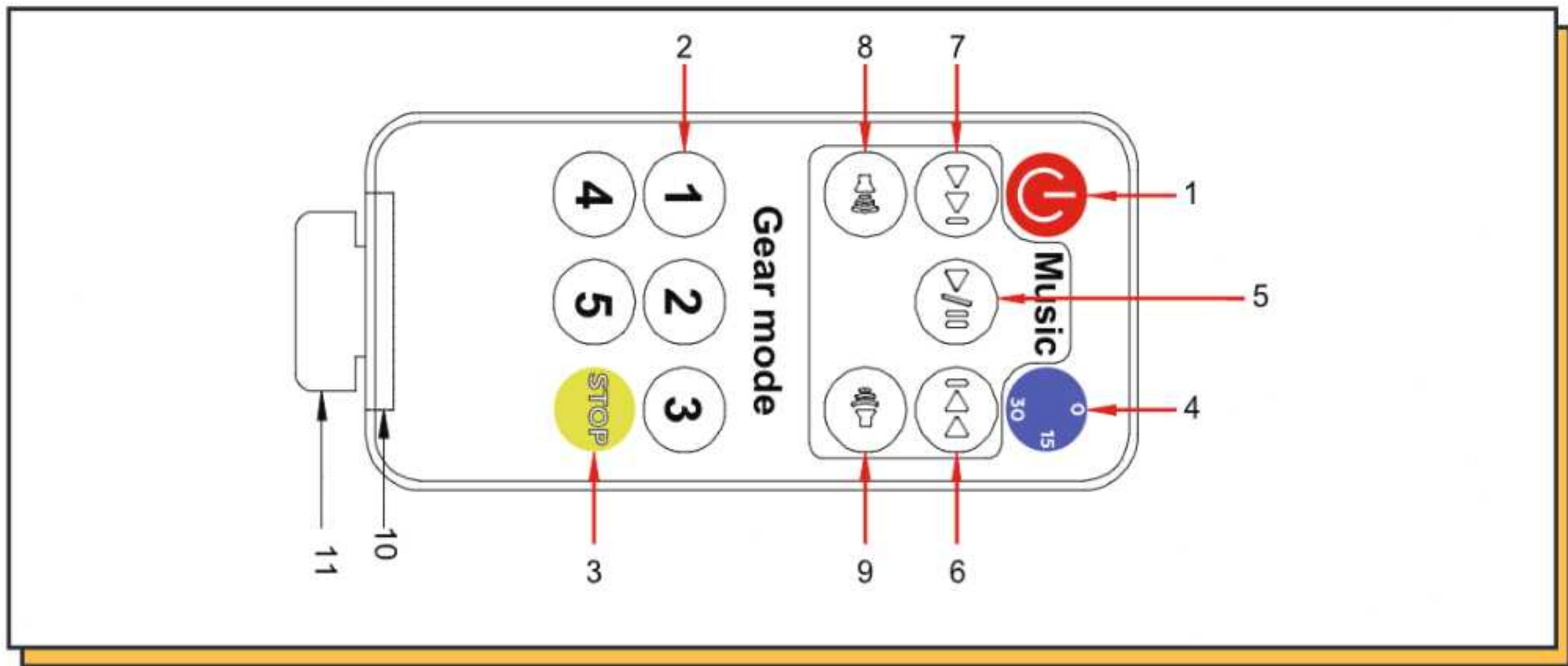

- 1. Кнопка питания
- 2. Кнопки выбора скорости качания
- 3. Кнопка остановки качания
- 4. Кнопка включения таймера
- 5. Кнопка воспроизведения / паузы
- 6. Кнопка предыдущей песни

- 7. Кнопка следующей песни
- 8. Кнопка увеличения громкости
- 9. Кнопка уменьшения громкости
- 10. Аккумулятор в комплекте
- 11. Разделитель аккумулятора

ІНСТРУКЦІЯ З ВИКОРИСТАННЯ

ВАЖЛИВО!

УВАЖНО ПРИЧИТАЙТЕ ТА ЗБЕРЕЖІТЬ ІНСТРУКЦІЮ

Уважно прочитайте інструкцію для стільчика і збережіть її для подальшого використання. Якщо стільчик-гойдалкане працює у відповідності з інструкцією, - це може привести до травми дитини!

Зміст:

Інструкція -----	53
Заходи безпеки -----	53
Основні складові стільчика -----	54
Інструкція по збірці -----	55
Інструкція по функціям -----	61

ІНСТРУКЦІЯ З ВИКОРИСТАННЯ

Інструкції щодо продукту

- Стандарт: EN 16232:2013 і EN 14988:2017
- Стільчик має 6 положень регулювання висоти
- Спинка стільчика має 4 положення регулювання нахилу спинки
- У комплектацію входить знімний піднос для столика
- Столик регулюється в 3-х положеннях по віддаленості до дитини
- У комплектацію входить знімний чохол для сидіння, що миється
- Стільчик легко збирається для зберігання
- Підніжка регулюється в 3-х положеннях
- У комплектацію входить 5-точковий ремінь безпеки
- 12 мелодій на вибір і гучність можна регулювати
- 8 швидкостей заколисування
- Налаштування таймера
- Знімна іграшкова дуга, іграшки можна змінювати на свій розсуд
- Управління за допомогою телефону з функцією програми та через блок управління

Заходи безпеки

1. Завжди використовуйте ремені безпеки.
2. Переконайтеся, що всі частини надійно закріплені перед використанням.
3. Не залишайте дитину без нагляду.
4. Відповідний віковий діапазон: 6-36 місяців (стільчик для годування).
5. Максимальна вага дитини: 20 кг (стільчик для годування).
6. Ніколи не використовуйте дугу з іграшками для підйому і переміщення стільчика.
7. Ніколи не рухайте стільчик, коли дитина знаходиться в ньому.
8. Завжди ставте стільчик на горизонтальну стійку поверхню. Не ставте його поряд зі сходами, ступенями, а також на поверхнях, що не виключають можливість падіння стільчика.
9. Не ставте стільчик на нестабільну поверхню.
10. Зберігайте батареї в недоступному для дітей місці.
11. Не дозволяйте дитині стояти на стільчику, щоб не впасти, чи не задушити себе ременями безпеки, а також уникнути інших нещасних випадків.
12. Переконайтеся, що дитина знаходиться далеко від стільчика, перш ніж відкривати і складати стільчик.
13. Переконайтеся, що батареї встановлені в правильній полярності, щоб уникнути короткого замикання.
14. Не використовуйте аксесуари або запчастини, які відрізняються від затверджених виробником, якщо які-небудь деталі пошкоджені або відсутні.
15. Не використовуйте стільчик для годування, якщо всі складові не встановлені і не відрегульовані правильно.
16. Тримати подалі від вогню.
17. Не вешайте нічого на стільчик, так як це може вплинути на його стійкість.
18. Розряджені батареї повинні бути видалені, акумуляторні батареї повинні заряджатися дорослими.
19. Завжди дотримуйтеся інструкцій, щоб уникнути помилкової збірки стільчика.
20. Не використовуйте батареї різних типів, так як це може привести до витoku рідини і вибуху.
21. Підходить для 0-12 місяців (до 9 кг) (гойдалка).
22. Цей продукт не призначений для тривалого сну.
23. Цей продукт не замінює ліжечко, якщо вашій дитині потрібно спати, тоді дитину необхідно помістити в відповідне ліжечко.
24. Батареї що не заряджаються не підлягають перезарядці.
25. Старі чи нові батареї не можна змішувати.
26. Розряджені батареї повинні бути видалені з продукту, виймайте батареї з продукту, якщо ви не використовуєте їх протягом тривалого часу.
27. Адаптер, який використовується з дитячими гойдалками, повинен регулярно перевірятися на предмет пошкодження шнура, вилки, корпуси та інших частин, і в разі такого пошкодження він не повинен використовуватися.
28. Вхідна напруга адаптера має становити 100-240В ~ 50 / 60Гц 0,3А, Вихідна напруга: 5-6В ≤800мА.
29. Тримайте дітей подалі, коли ви використовуєте адаптер.

ІНСТРУКЦІЯ З ВИКОРИСТАННЯ

Основні складові стільчика

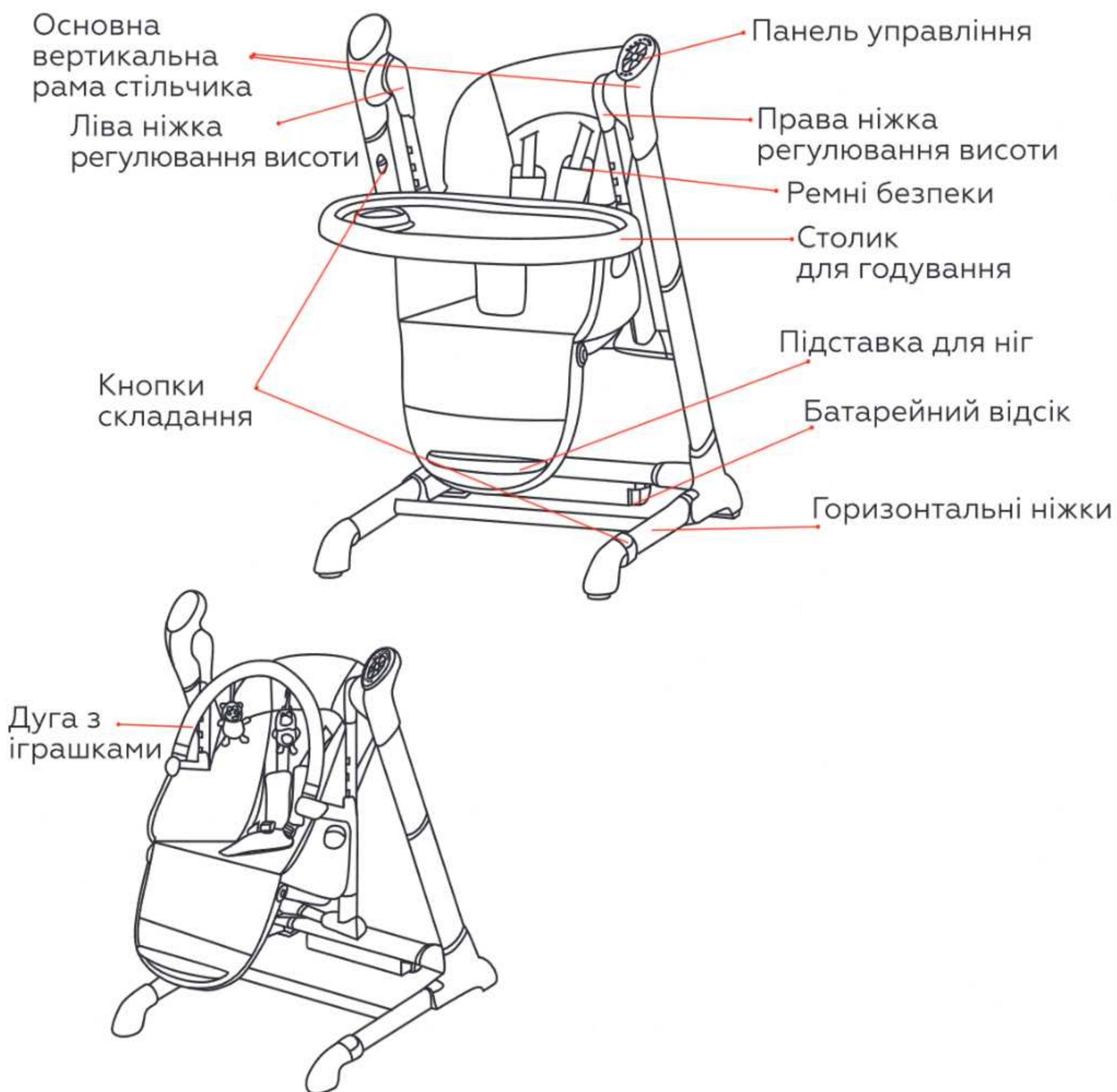

ІНСТРУКЦІЯ З ВИКОРИСТАННЯ

Інструкція по збірці

ПОПЕРЕДЖЕННЯ! Стільчик повинен бути зібраний дорослою людиною.

1. Розкрийте ніжки, як показано на малюнку нижче.

ПОПЕРЕДЖЕННЯ! Якщо ніжки розкриті, неправильно, буде тремтіння, будь ласка, перевірте уважно.

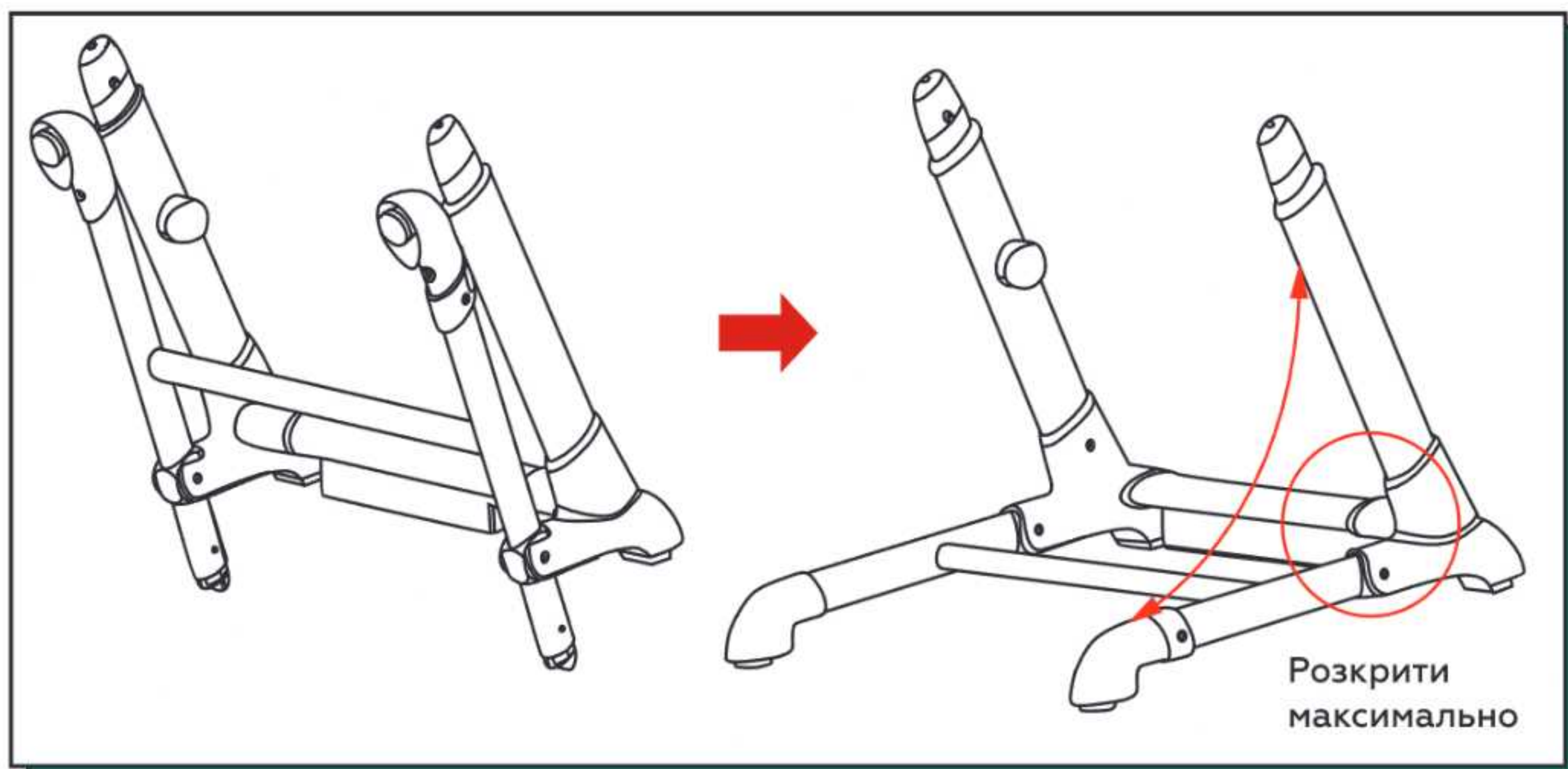

2. Вставте ніжку з панеллю керування і допоміжну ніжку в нижні частини рами, повинно бути чути клацання.

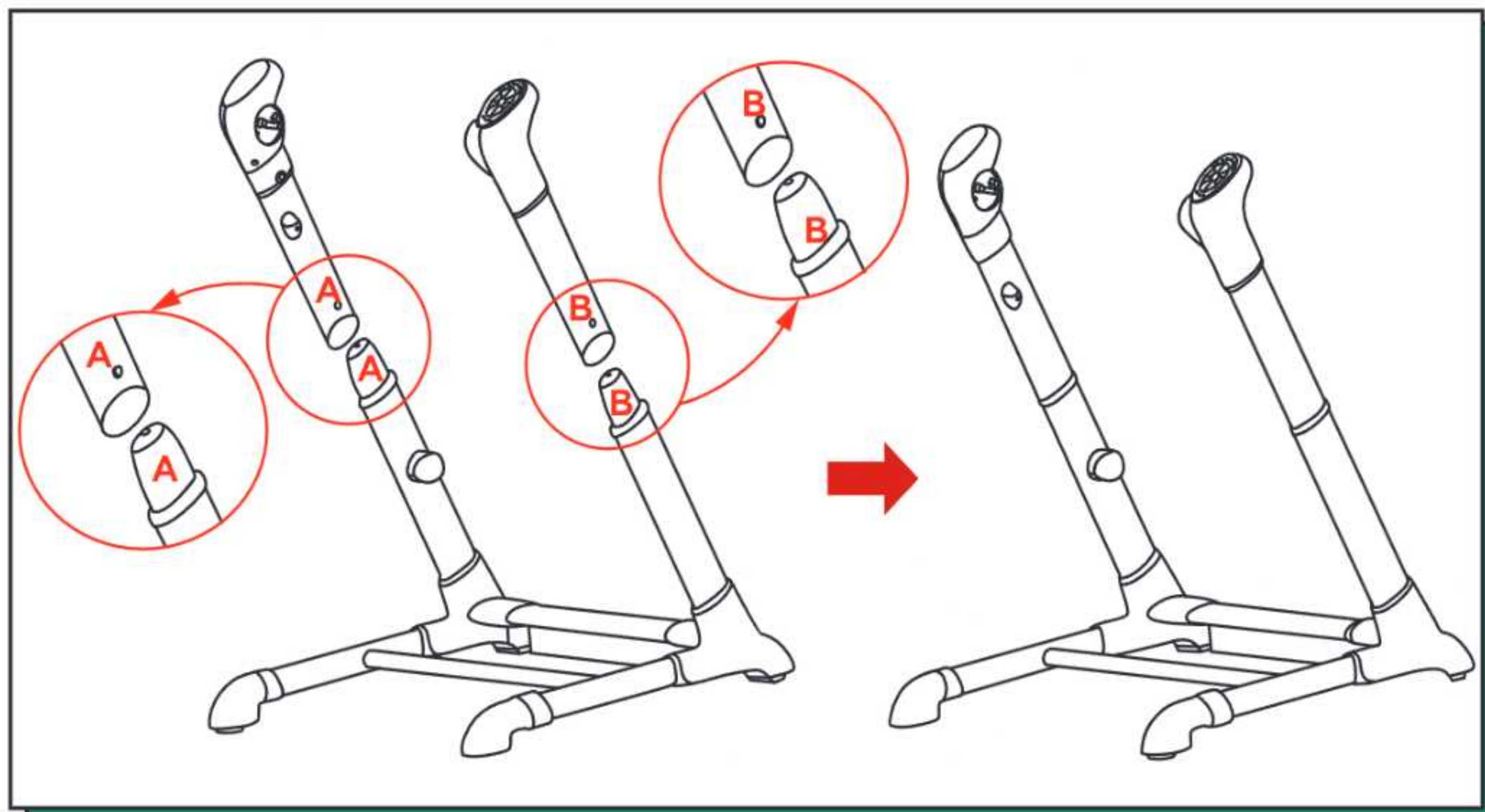

ІНСТРУКЦІЯ З ВИКОРИСТАННЯ

3. Як показано на малюнках нижче, вставте ліву і праву ніжки регулювання висоти в бокові частини сидіння, поки не почуєте клацання.

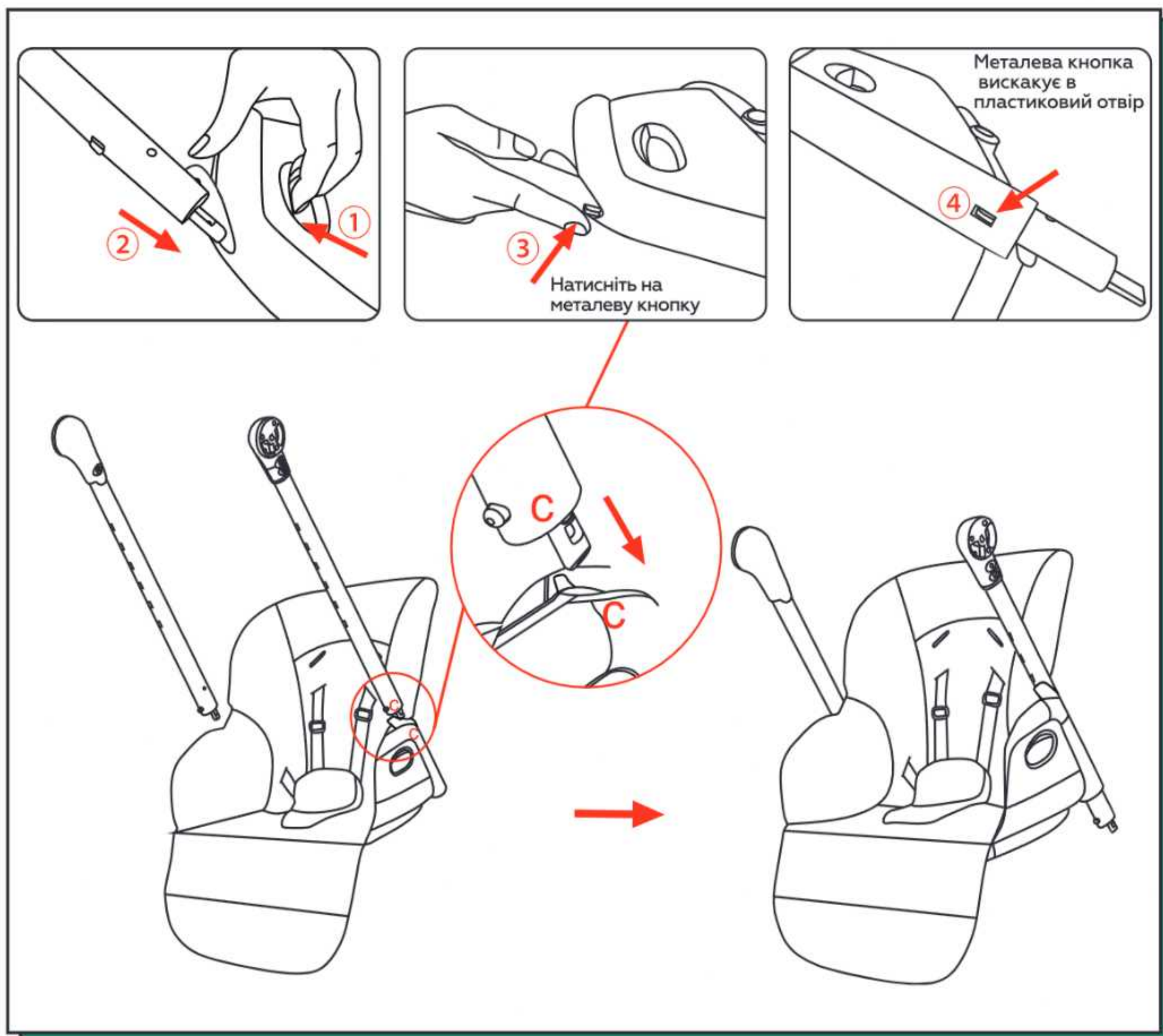

Як зняти

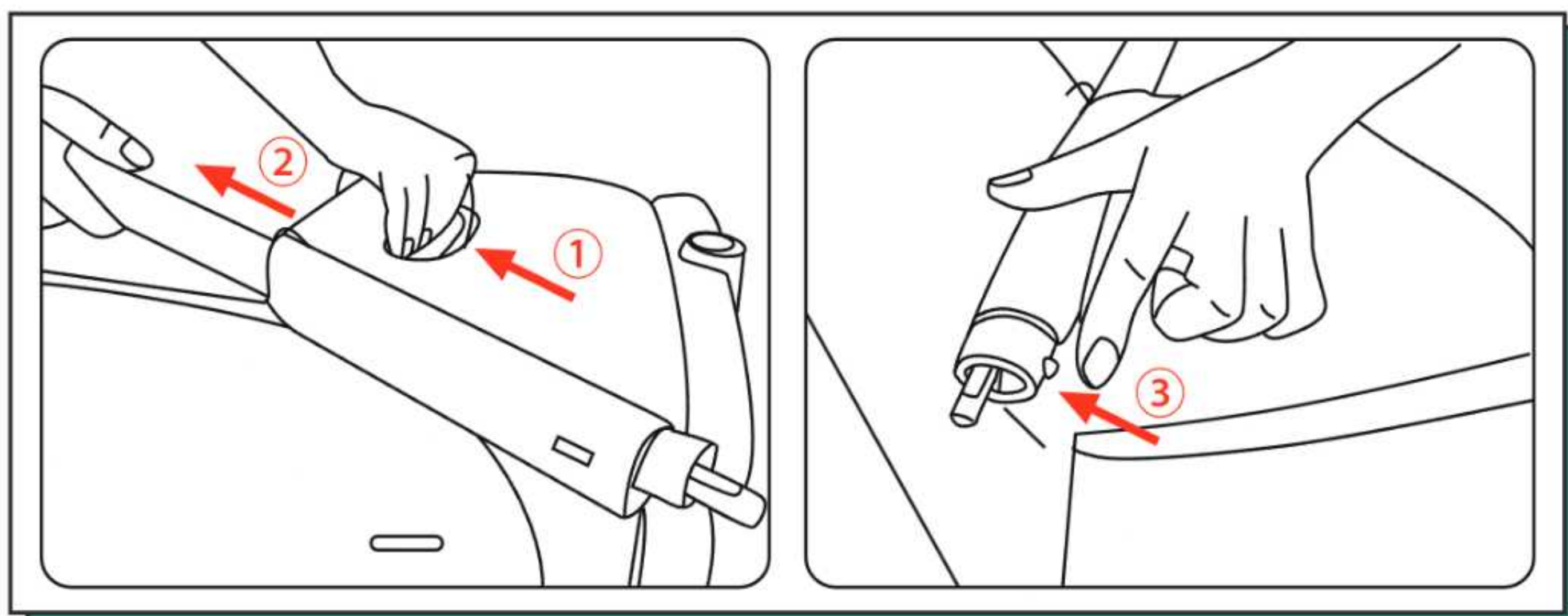

ІНСТРУКЦІЯ З ВИКОРИСТАННЯ

4. Як показано на малюнках нижче, вставте ліву і праву трубу регулювання висоти в основну раму, поки не почуєте клацання.

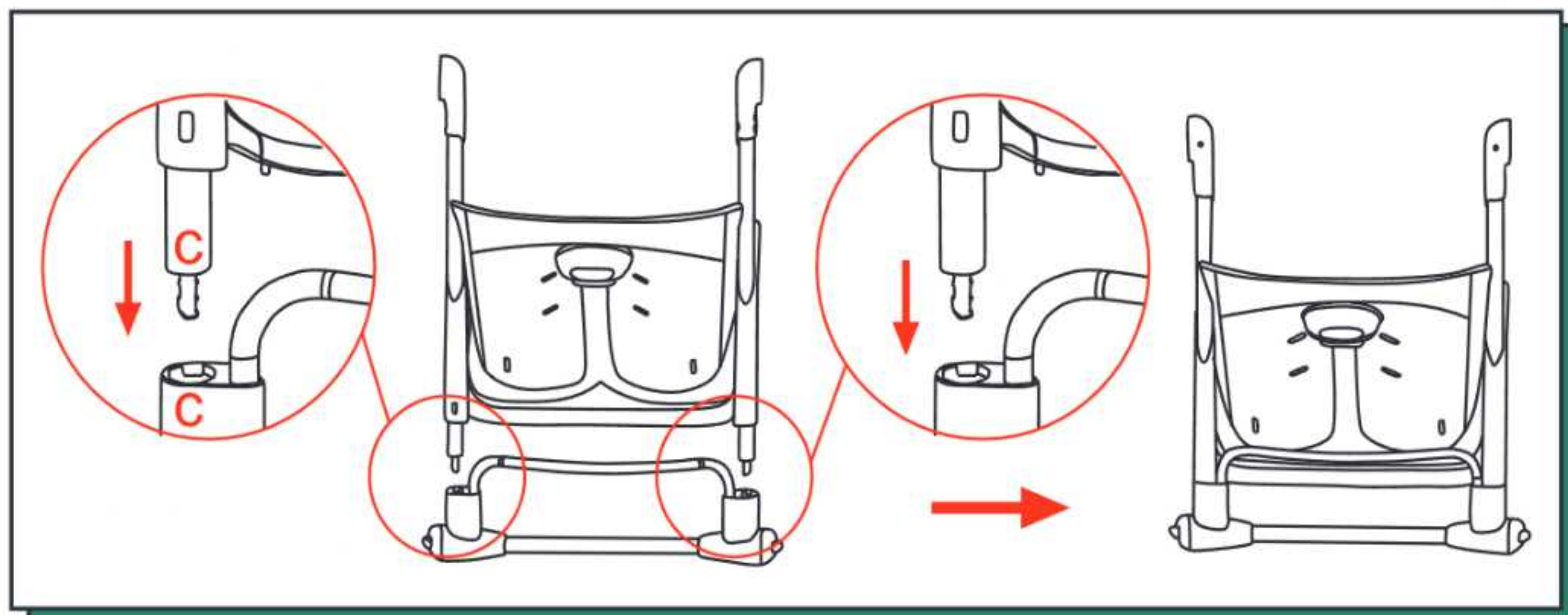

UA

5. Прикріпіть праву та ліву ніжки регулювання висоти наступним чином.

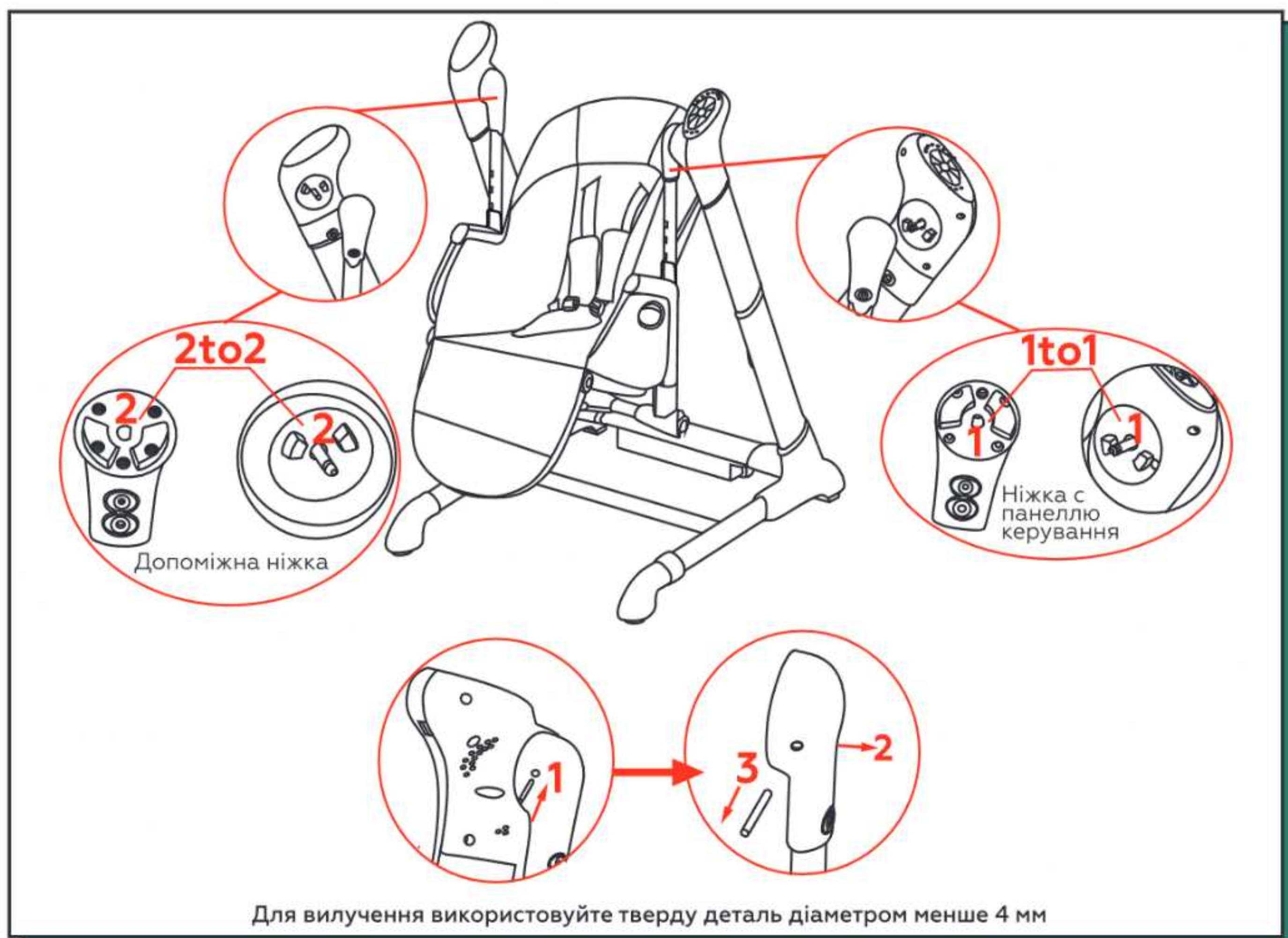

ІНСТРУКЦІЯ З ВИКОРИСТАННЯ

6. Закріпіть пластикову перегородку на столик для годування.

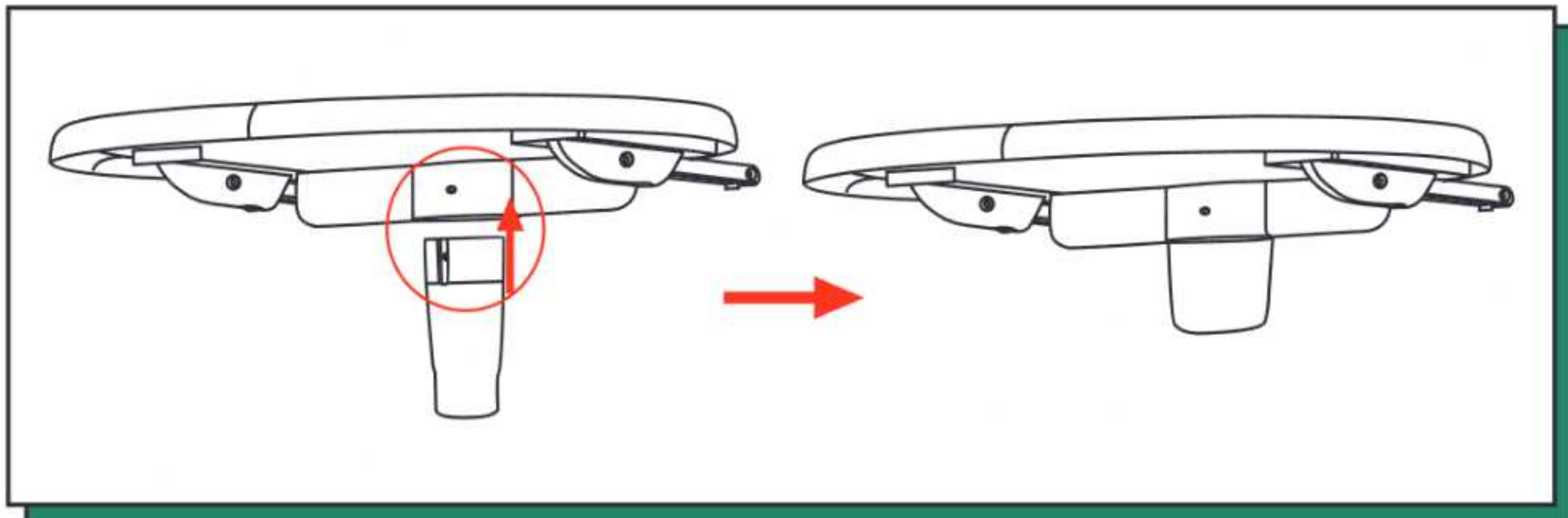

7. За допомогою кнопок під стільницею; закріпіть столик в такий спосіб.
Стільчик з обіднім підносом

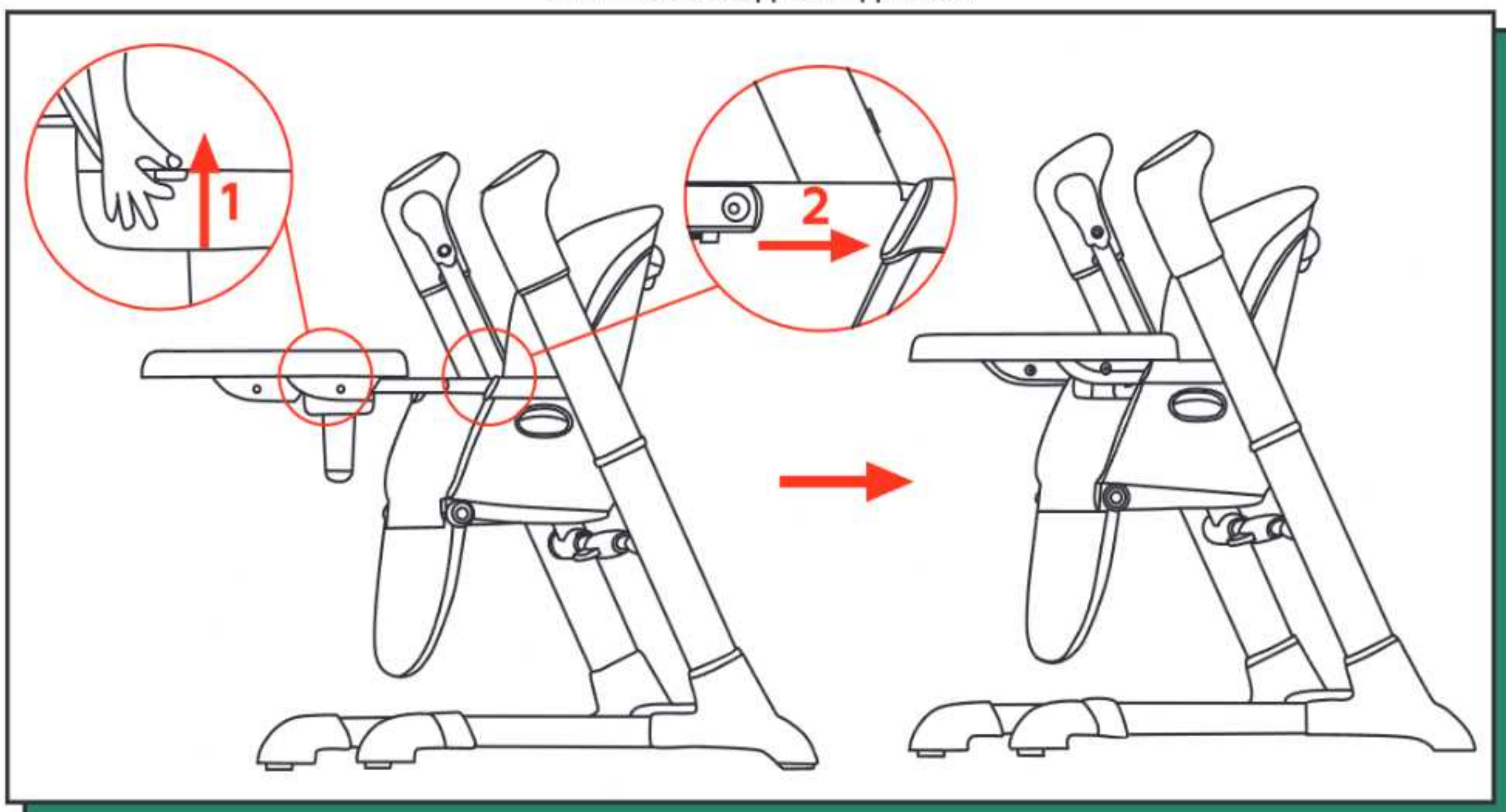

8. Натисніть кнопки дуги з іграшками; закріпіть дугу на сидінні наступним чином.
Гойдалка з дугою і іграшками

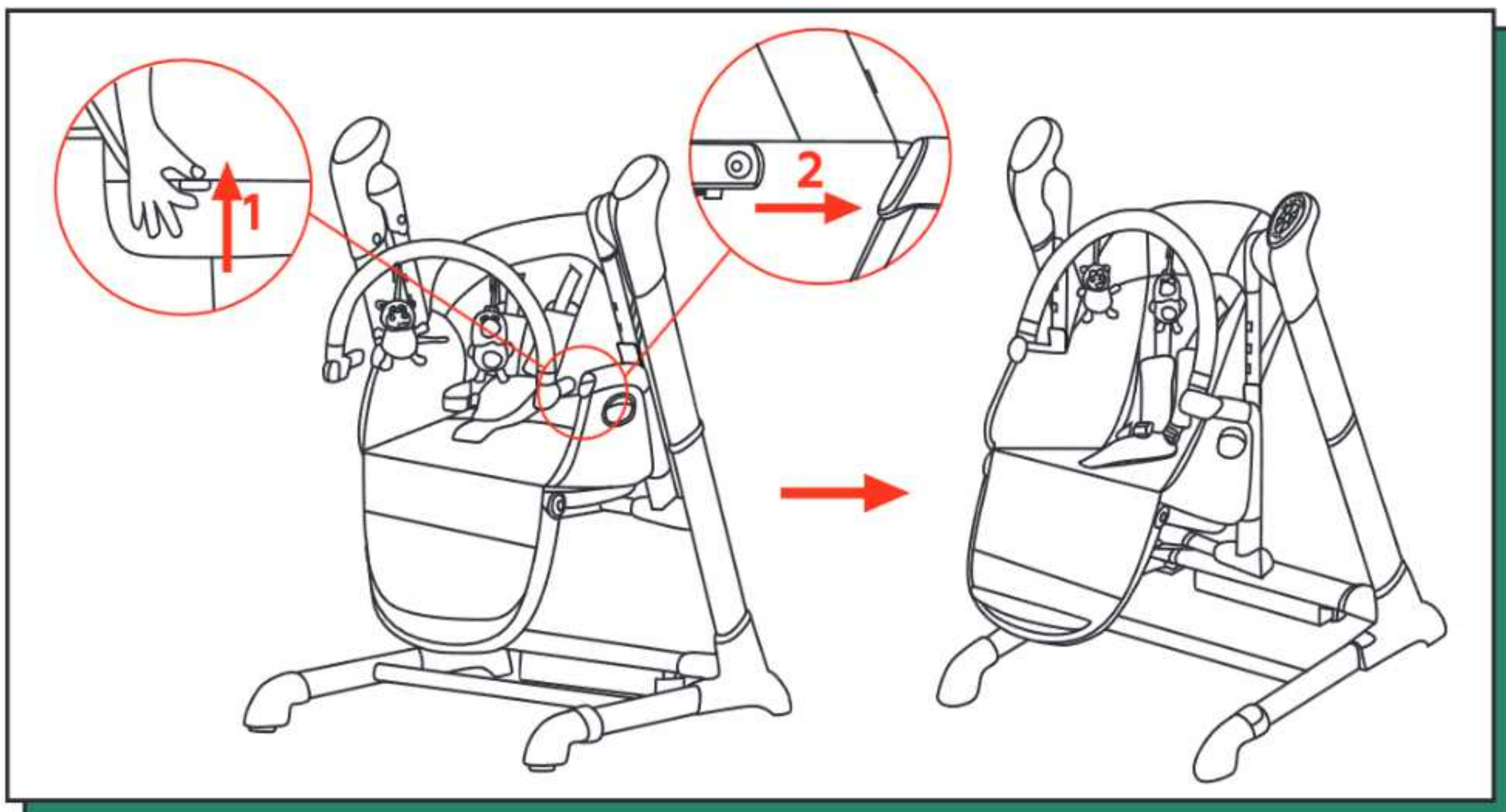

ІНСТРУКЦІЯ З ВИКОРИСТАННЯ

9. Вставте фіксатор висоти для ніжок в отвір підніжки і натисніть, щоб вона добре зафіксувалась. Підставка для ніг має три різних секції для регулювання висоти, коли підніжка піднімається, ви можете використовувати липучки для складання зайвої частини чохла сидіння.

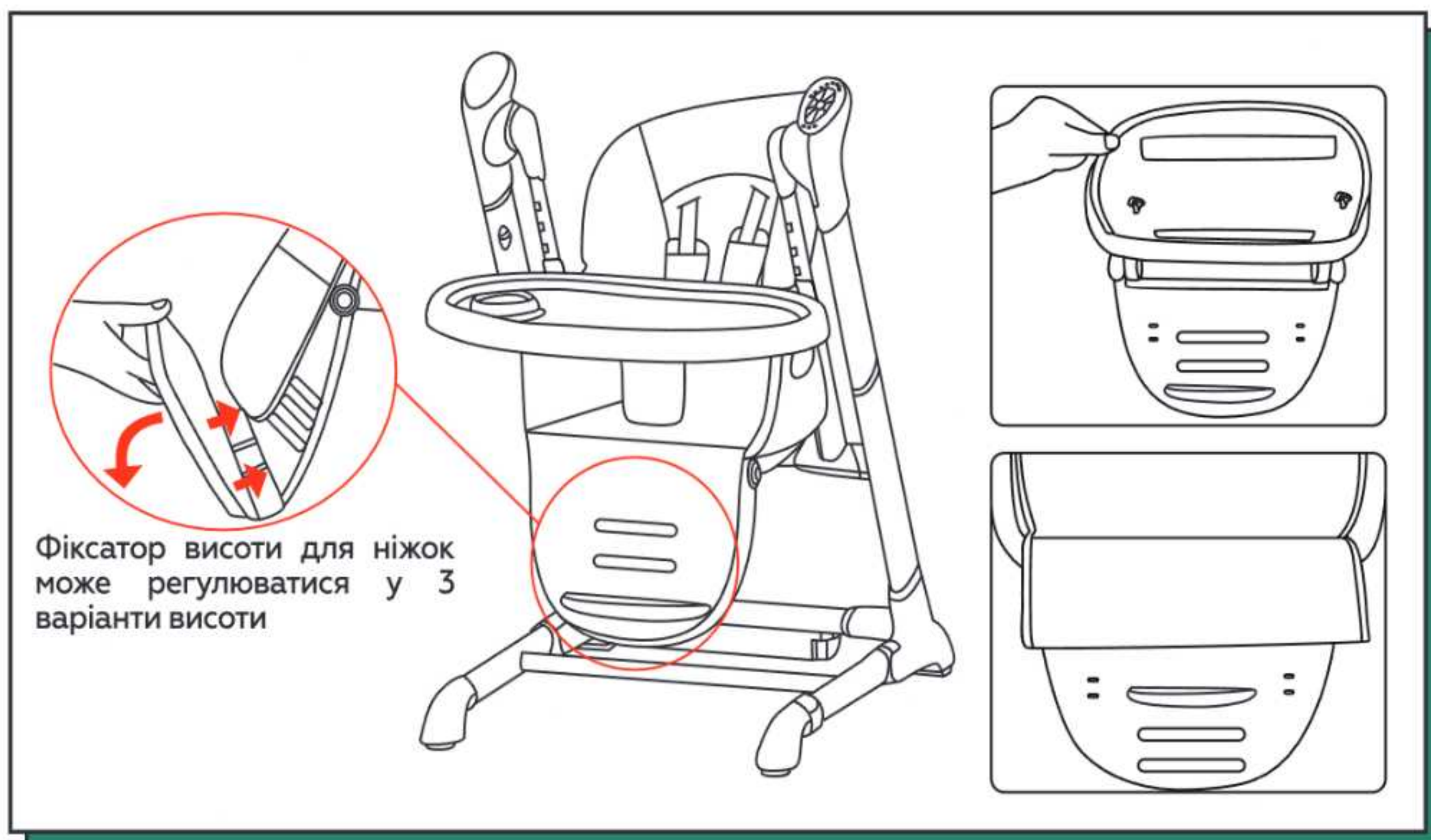

10. Закріпіть чохол з еко-шкіри на рамі сидіння, вставте 5-ти точковий ремінь в роз'єми на чохлах. Гумові фіксатори в нижній частині чохла так само повинні бути пропущені через отвори в підставці для ніг і зафіксовані.

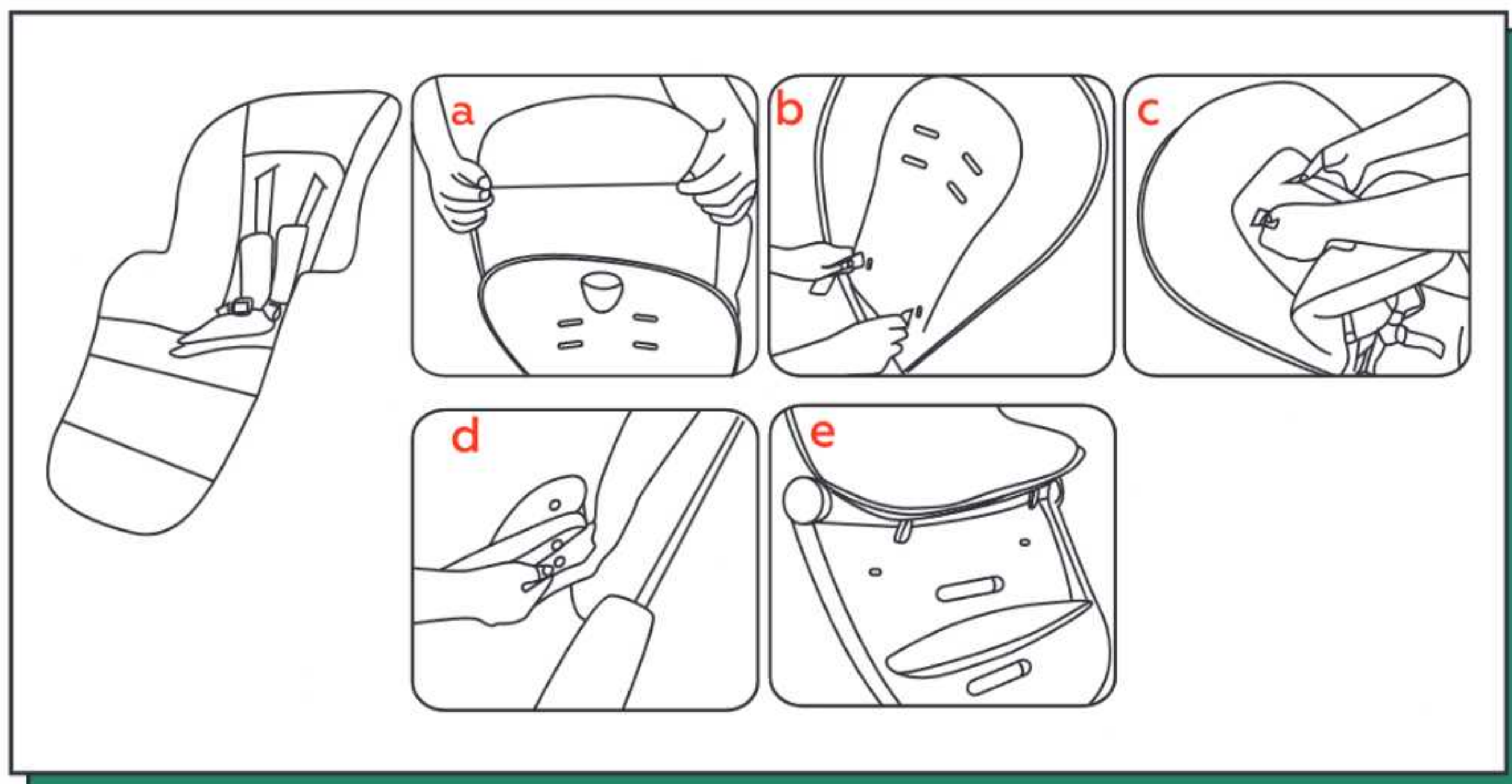

UA

ІНСТРУКЦІЯ З ВИКОРИСТАННЯ

11. За допомогою викрутки вийміть гвинт з кришки батарейного відсіку і вийміть кришку відсіку. Вставте батарейки в відсік для батарей відповідно до полярності, потім встановіть кришку відсіку на місце і закріпіть її. Використовуйте той же спосіб, щоб вийняти батарею.

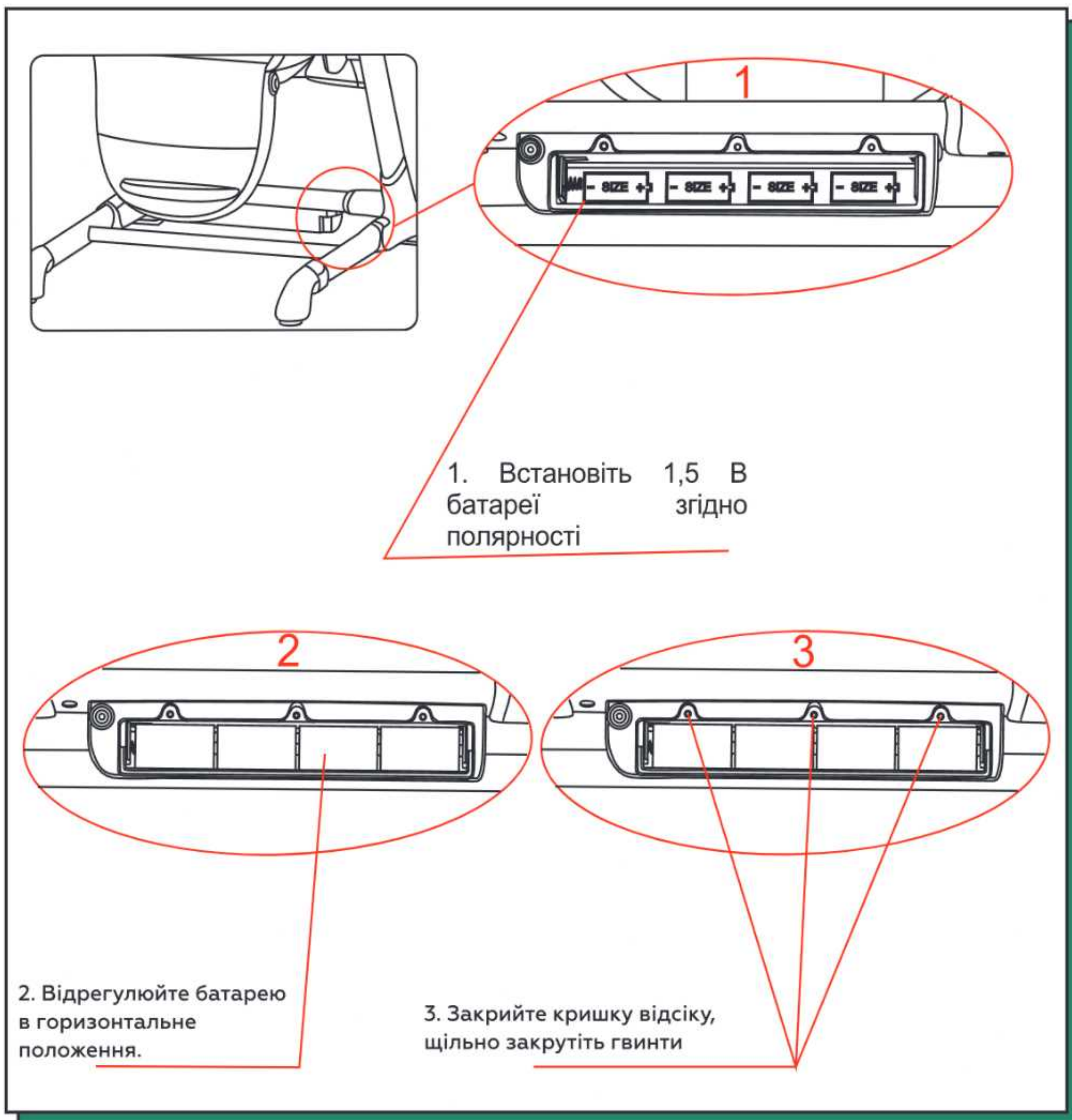

ІНСТРУКЦІЯ З ВИКОРИСТАННЯ

Інструкція по функціям

1. Обидві сторони сидіння повинні бути зафіксовані і не нахилитися.

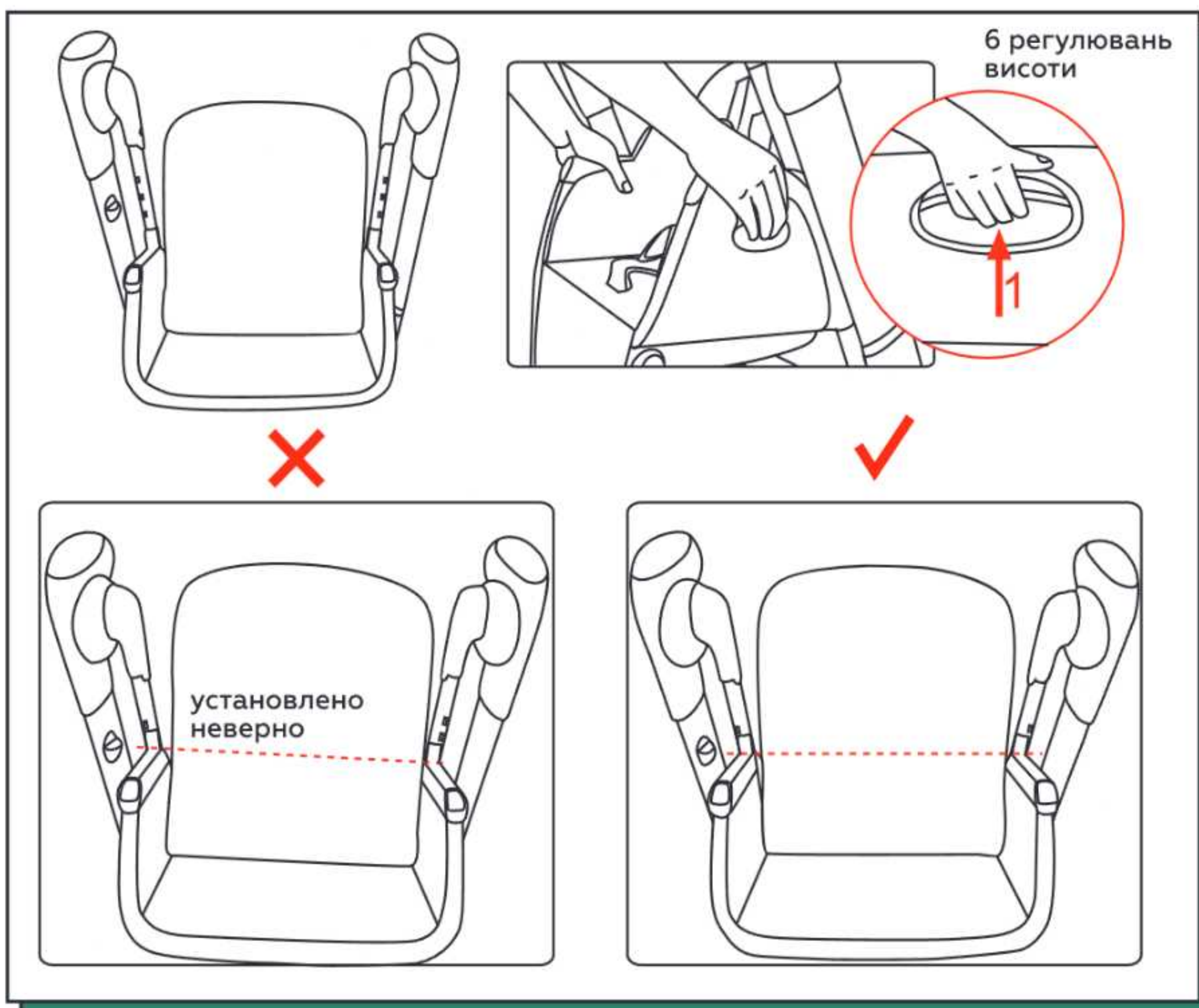

2. Спинка може бути відрегульована в 4 положеннях. Однією рукою утримуйте кнопку регулювання, спинку можна відрегулювати на 4 положення.

Примітка: спинка може бути відрегульована в 2 положеннях, коли сидіння знаходиться в нижньому положенні.

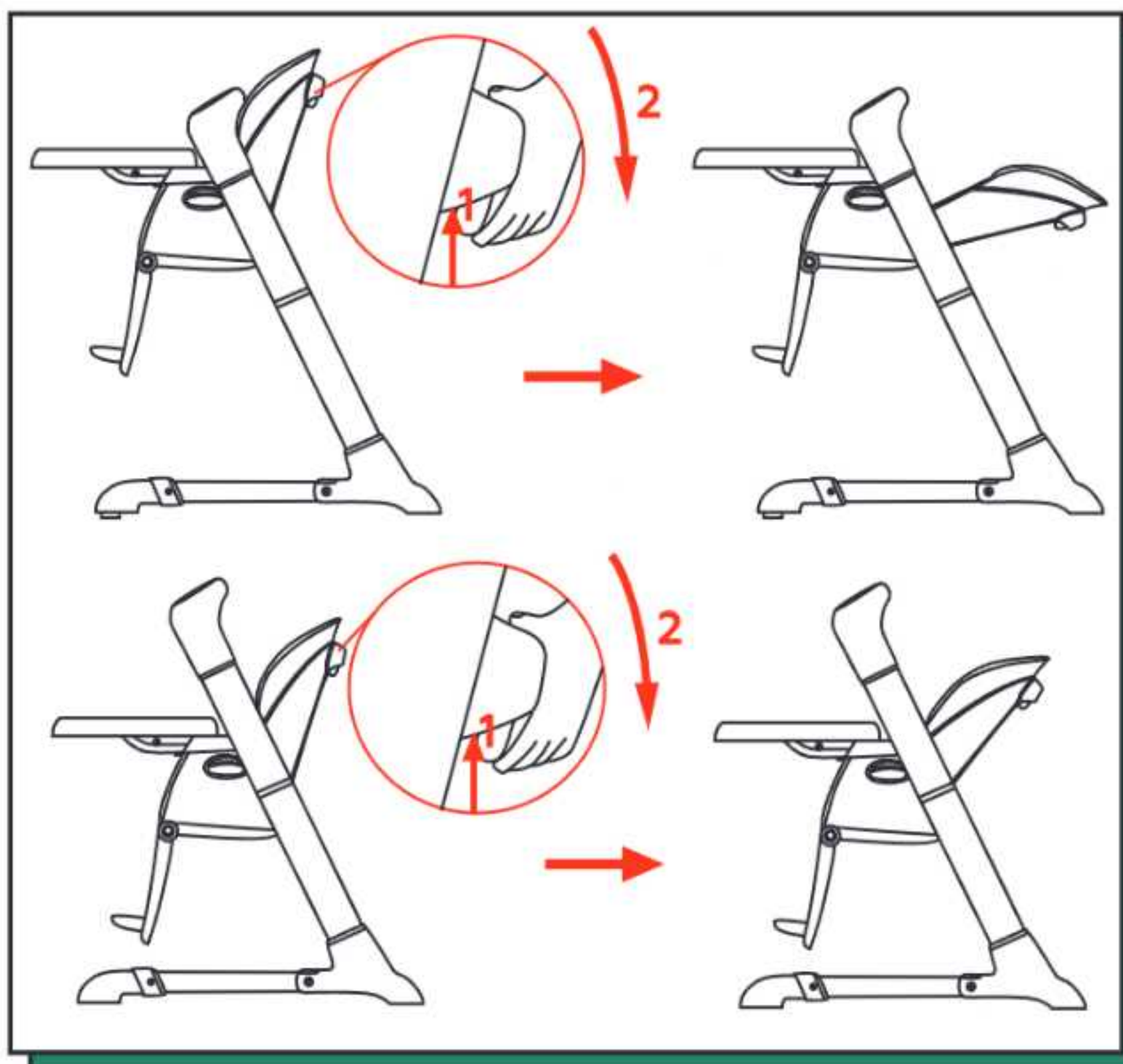

ІНСТРУКЦІЯ З ВИКОРИСТАННЯ

3. Функції регулювання спинки:

1 Спинка регулюється від першого положення до другого або третього положення, просто підійміть спинку рукою, не потрібно натискати кнопку регулювання.

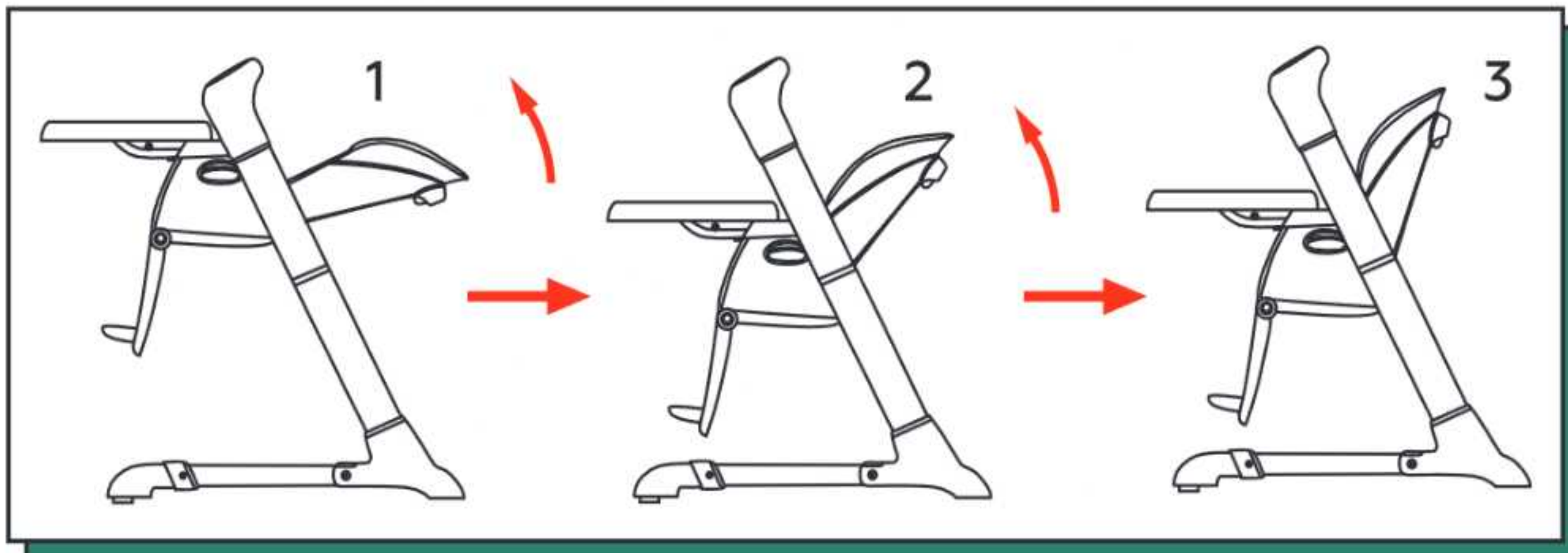

2 Від третього до четвертого положення необхідно натискати кнопку регулювання, як показано на наступному малюнку.

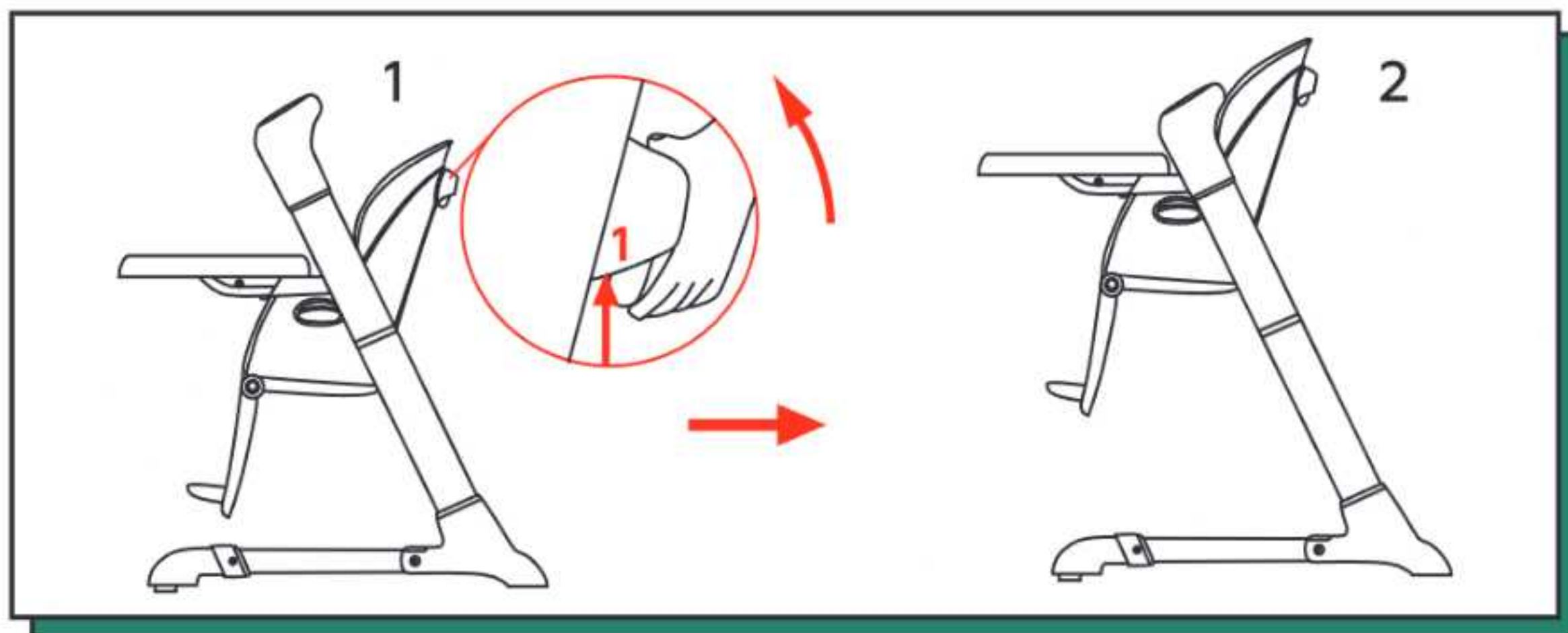

4. Столик для годування можна відрегулювати в 3-х позиціях.

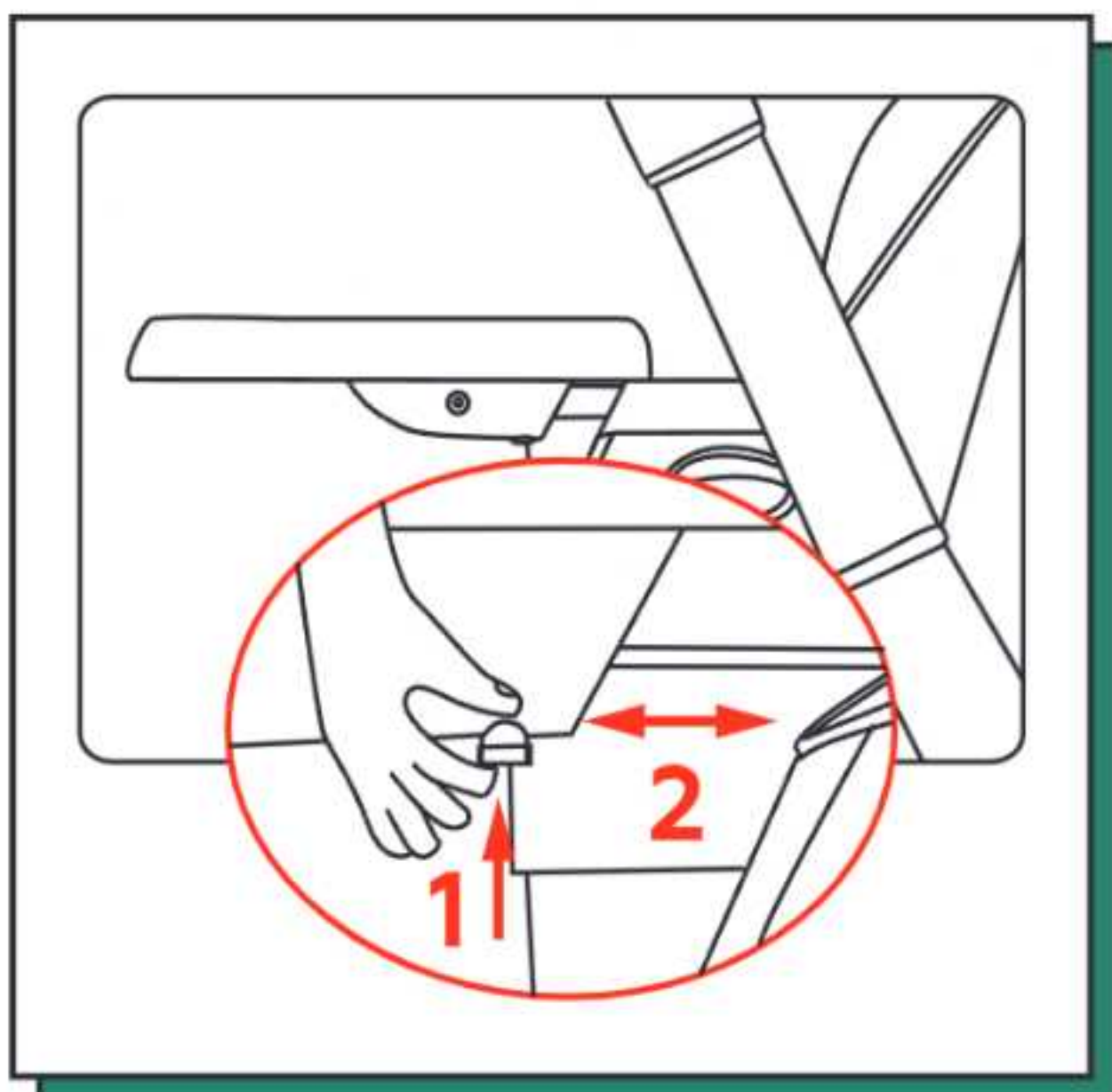

5. Верхній лоток знімний для його очищення.

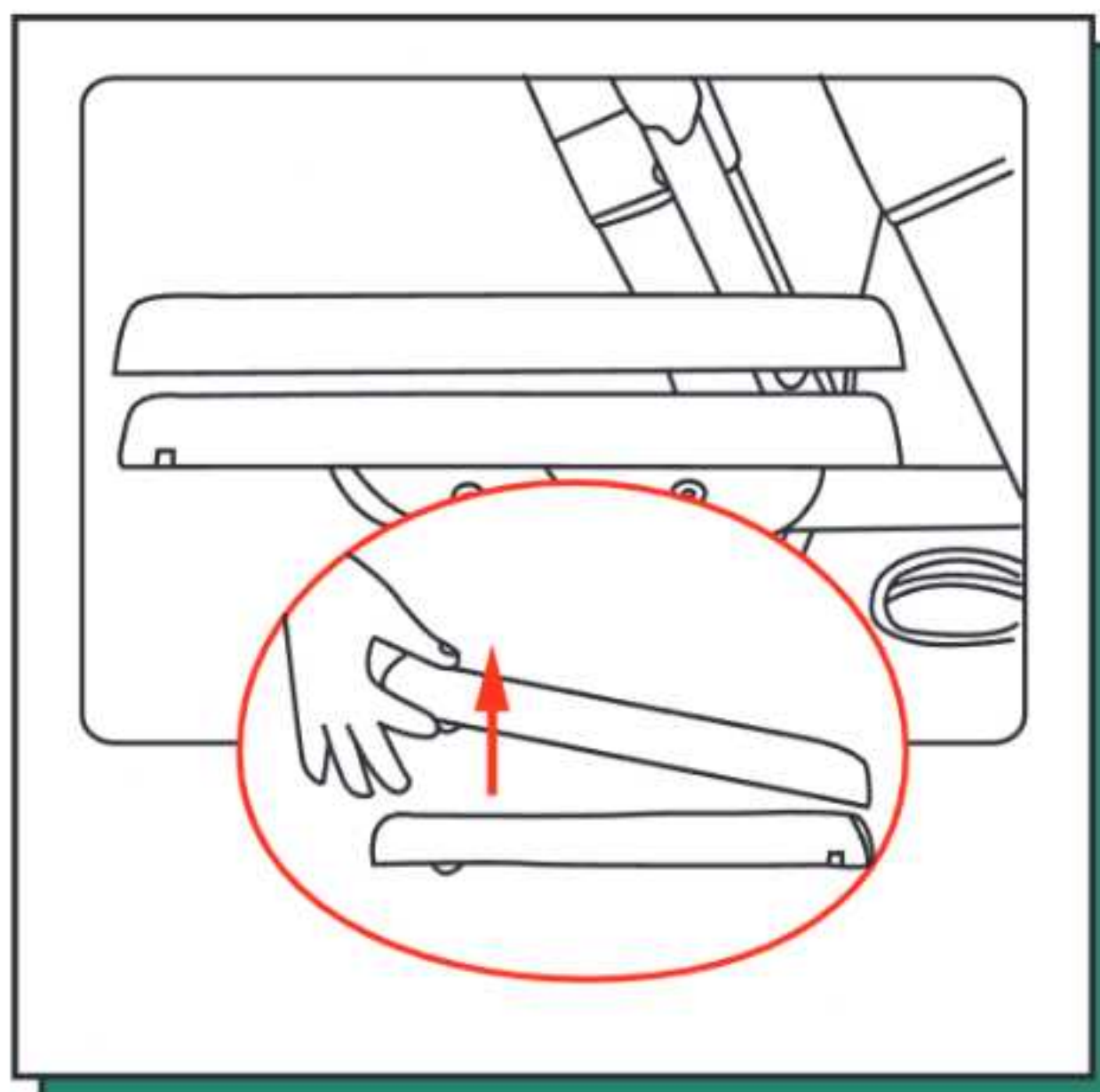

ІНСТРУКЦІЯ З ВИКОРИСТАННЯ

6. Тримайте руки по обидва боки підніжки і одночасно натисніть бічні кнопки, щоб відрегулювати вгору і вниз (4 секції).

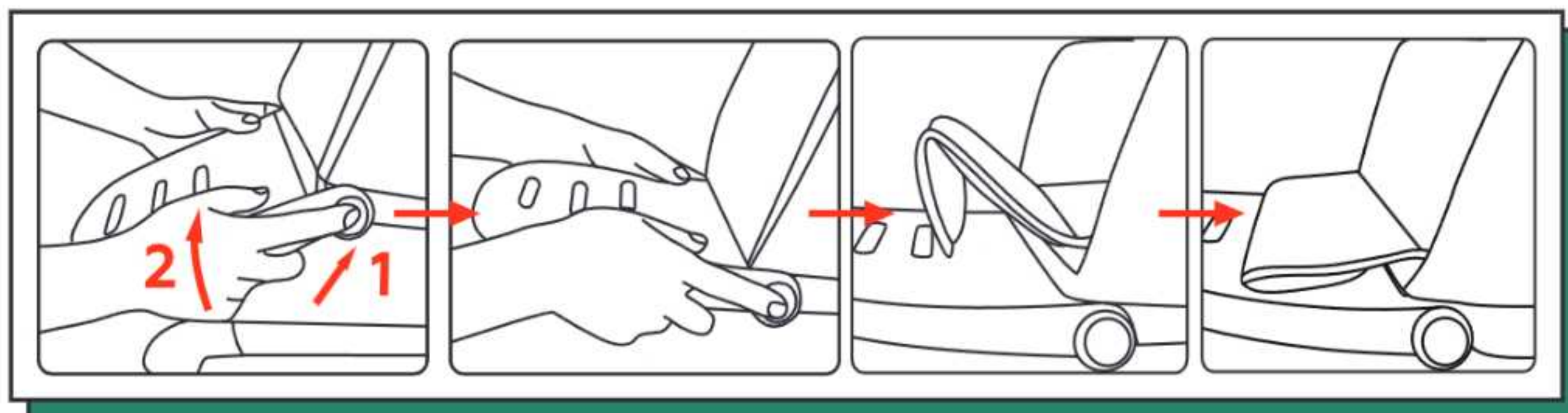

7. Доки сидіння знаходиться в найнижчому положенні, стільчик для годування можна перемкнути в режим гойдалки.

Увага: в позиції гойдалки висота сидіння не регулюється.

Увага: функція гойдання повинна бути вимкнена, коли гойдал

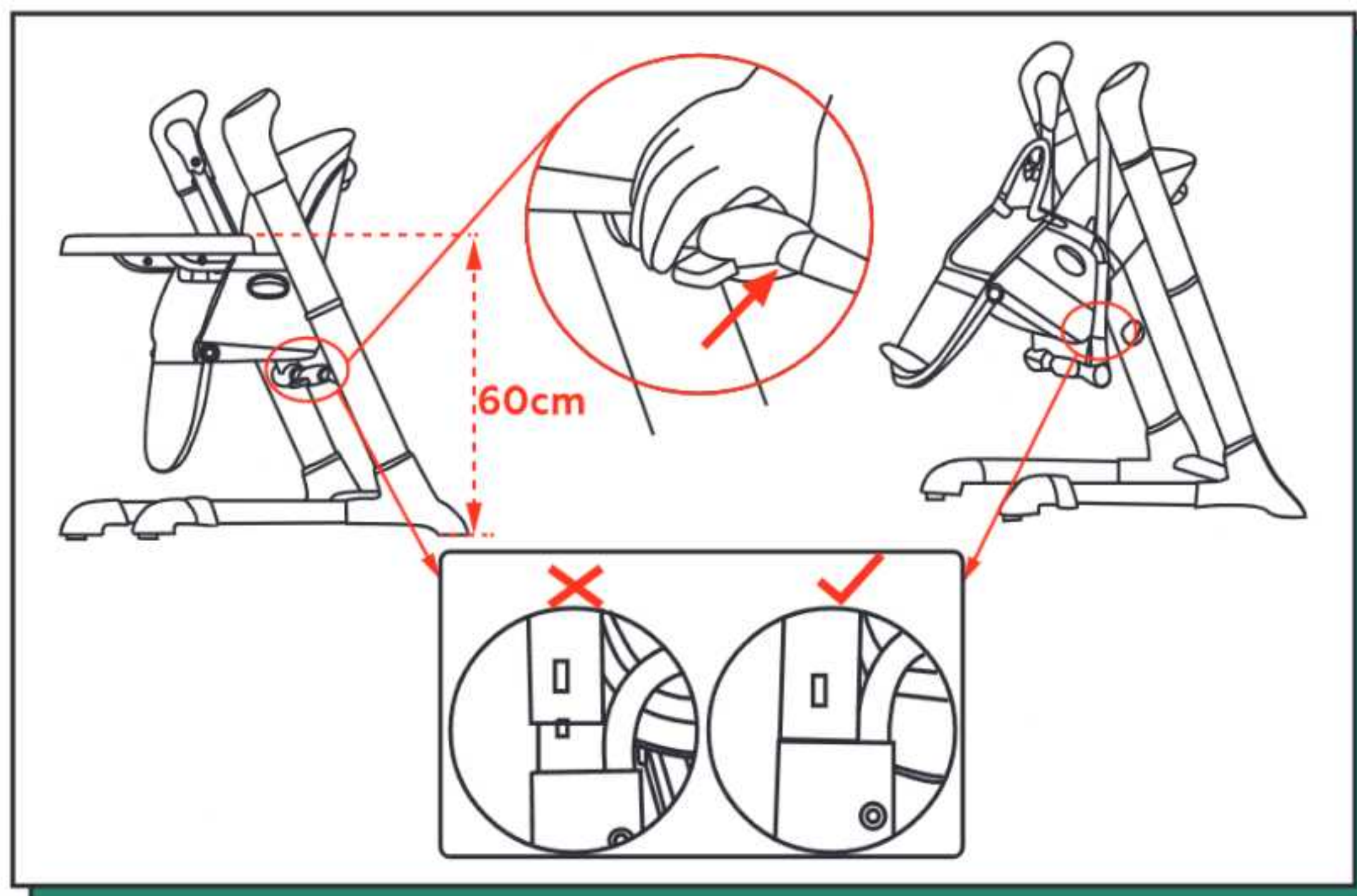

8. Коли активовано статус гойдалки, спинка може бути відрегульована в 2-х положеннях.

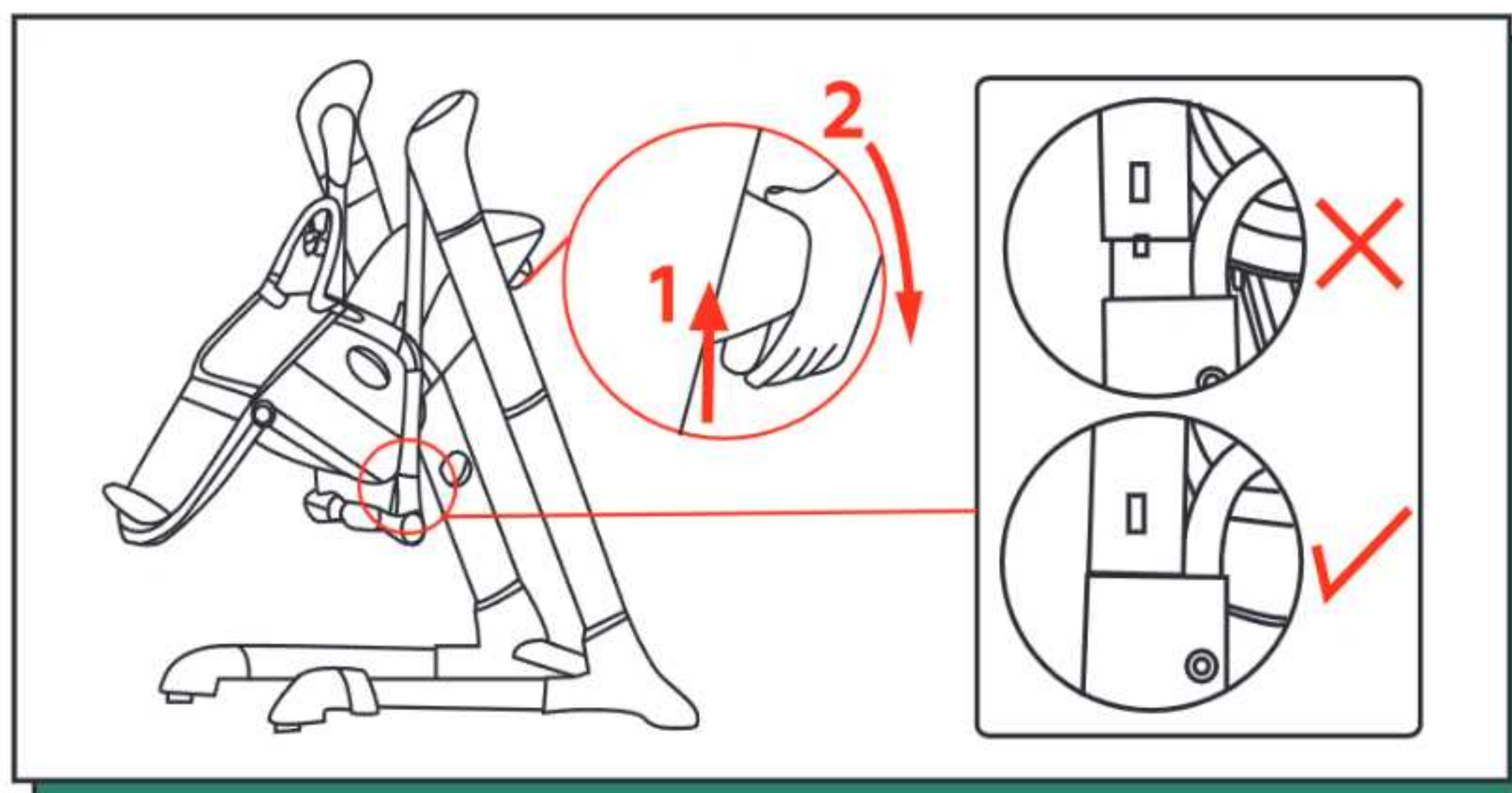

UA

ІНСТРУКЦІЯ З ВИКОРИСТАННЯ

9. Як показано на картинці - закріпіть дитину ременями безпеки, заблокуйте кнопку безпеки, потім закрийте захисний чохол. Довжину ременя безпеки можна відрегулювати.

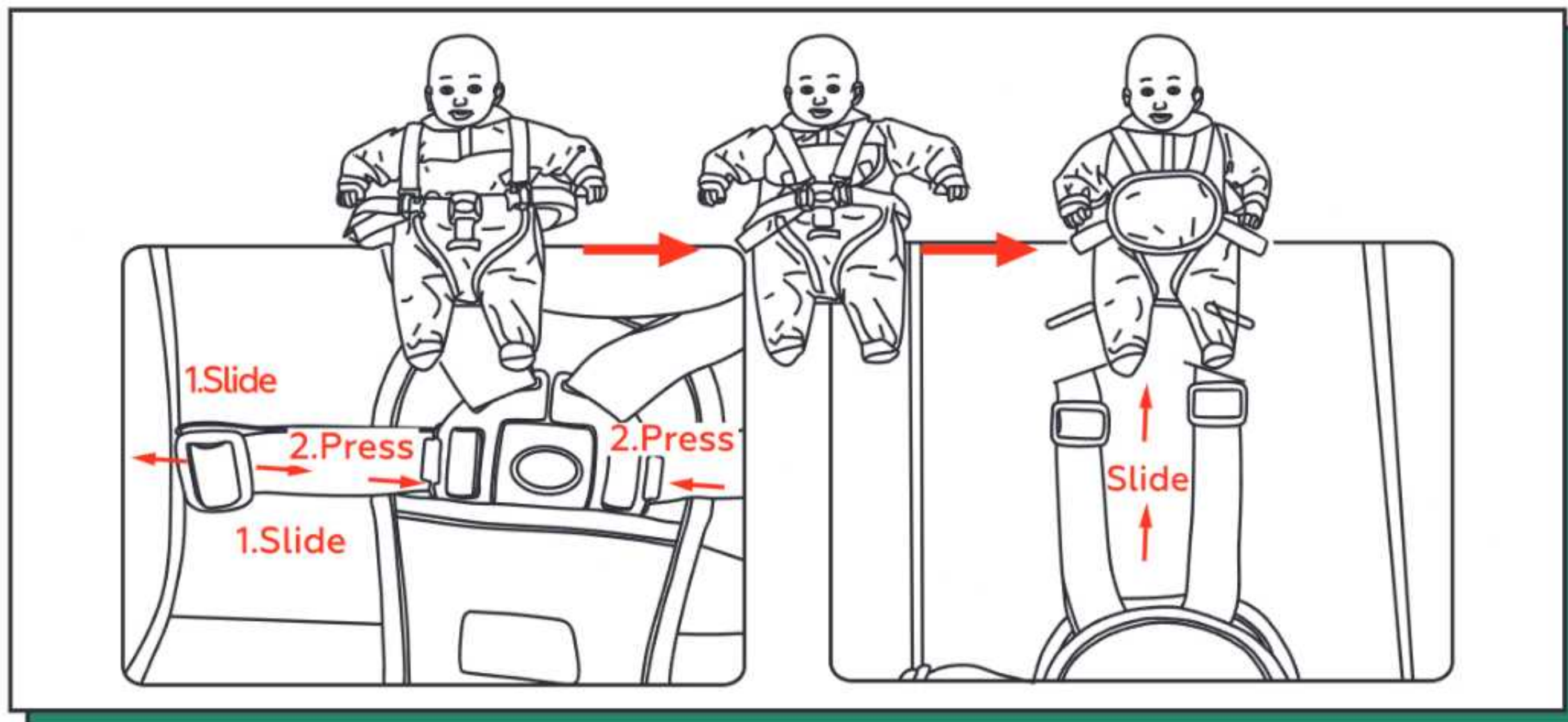

10. Вставте штекер адаптера 2 в роз'єм живлення 1, потім вставте штекер 3 в розетку. Будь ласка, вийміть адаптер з мережі, коли припините використовувати.

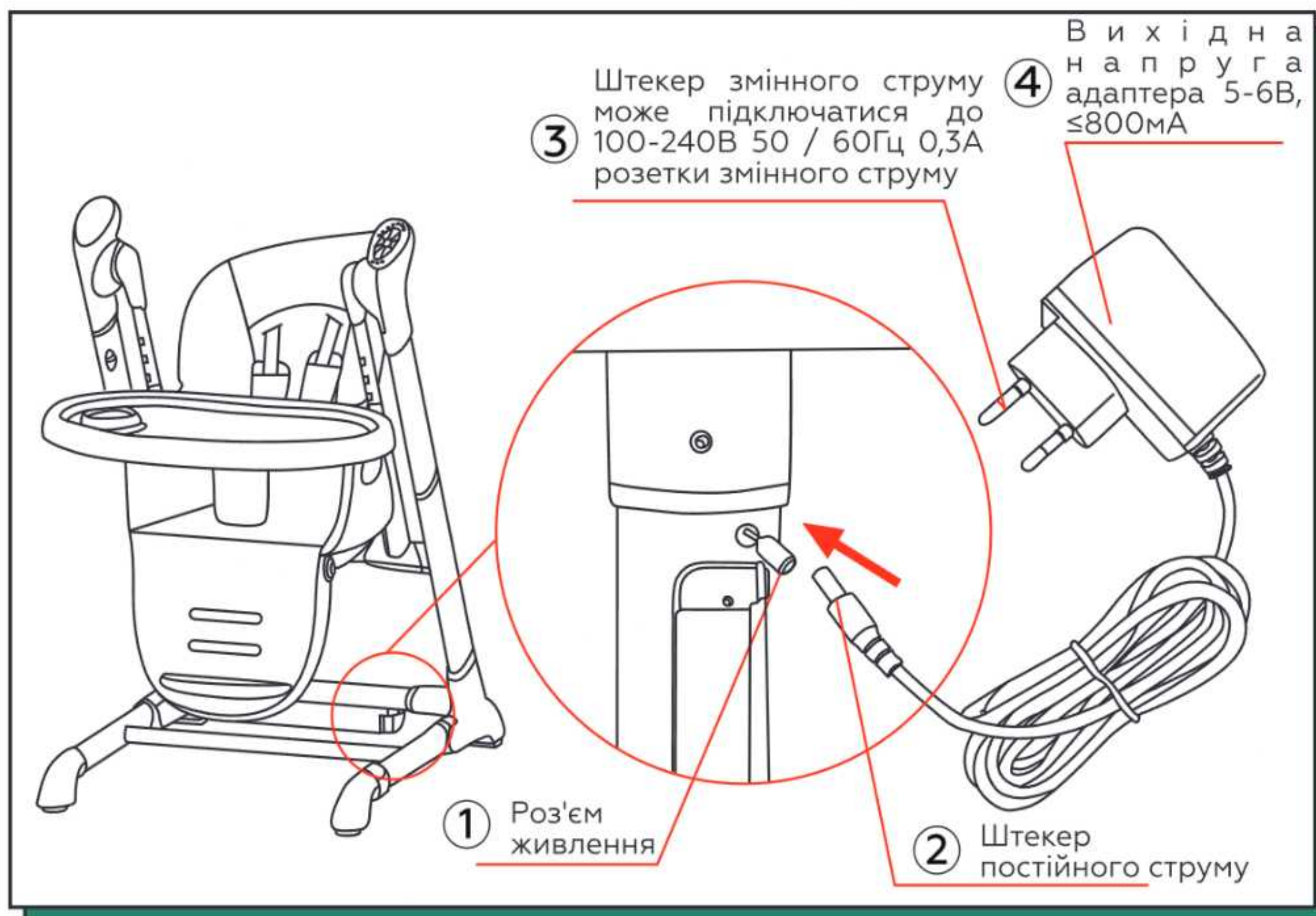

ІНСТРУКЦІЯ З ВИКОРИСТАННЯ

11. Вставте штекер постійного струму в отвір батарейного відсіку при використанні батарей. Будь ласка, вийміть штекер для економії електроенергії, якщо довгий час не використовуєте.

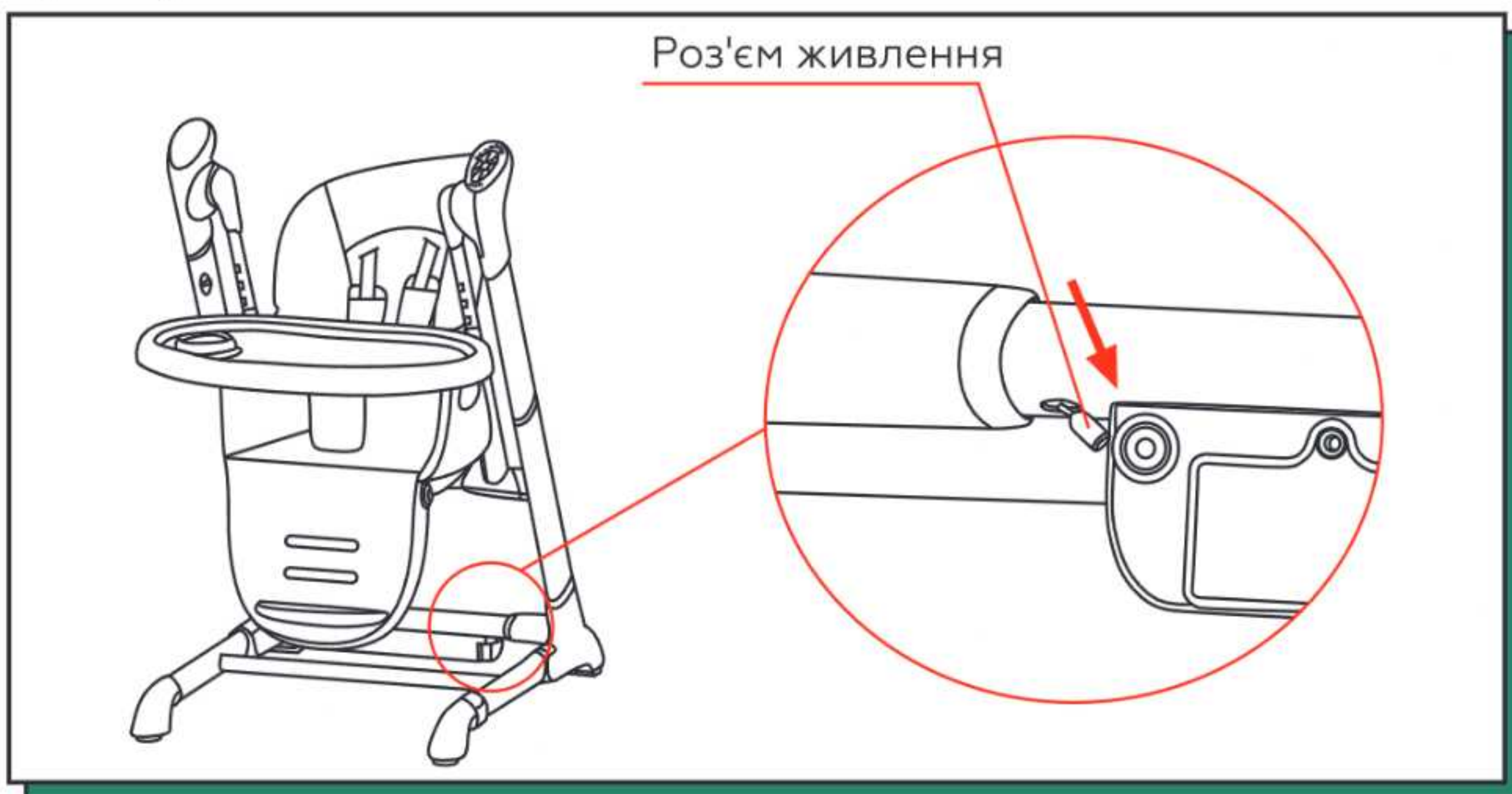

12. Натисніть кнопку складання і одночасно складіть нижню раму. Таким чином, рама може стояти вертикально самостійно.

Увага: складання не повинно здійснюватися в стані гойдалки.

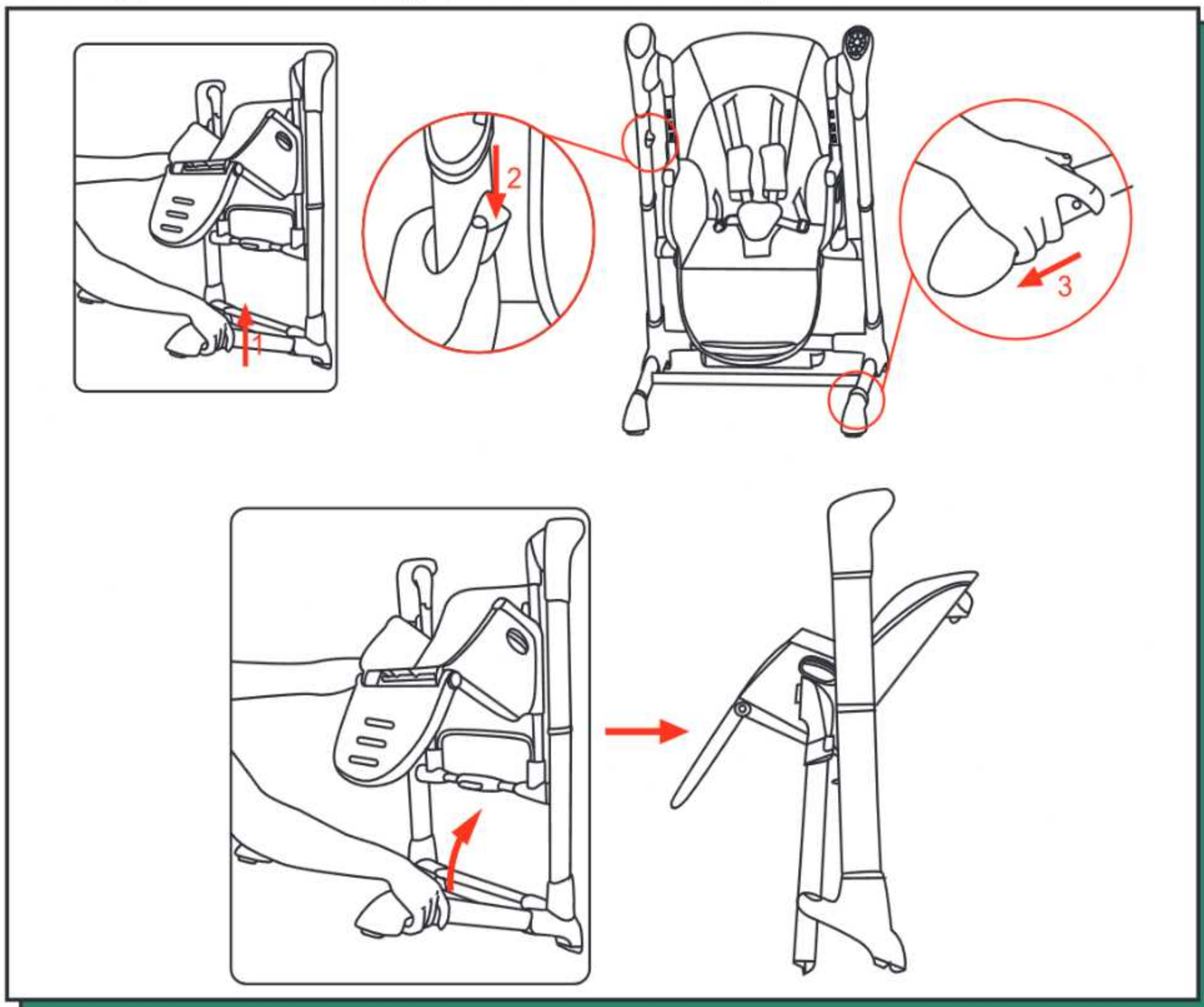

UA

ІНСТРУКЦІЯ З ВИКОРИСТАННЯ

Сенсорна панель управління

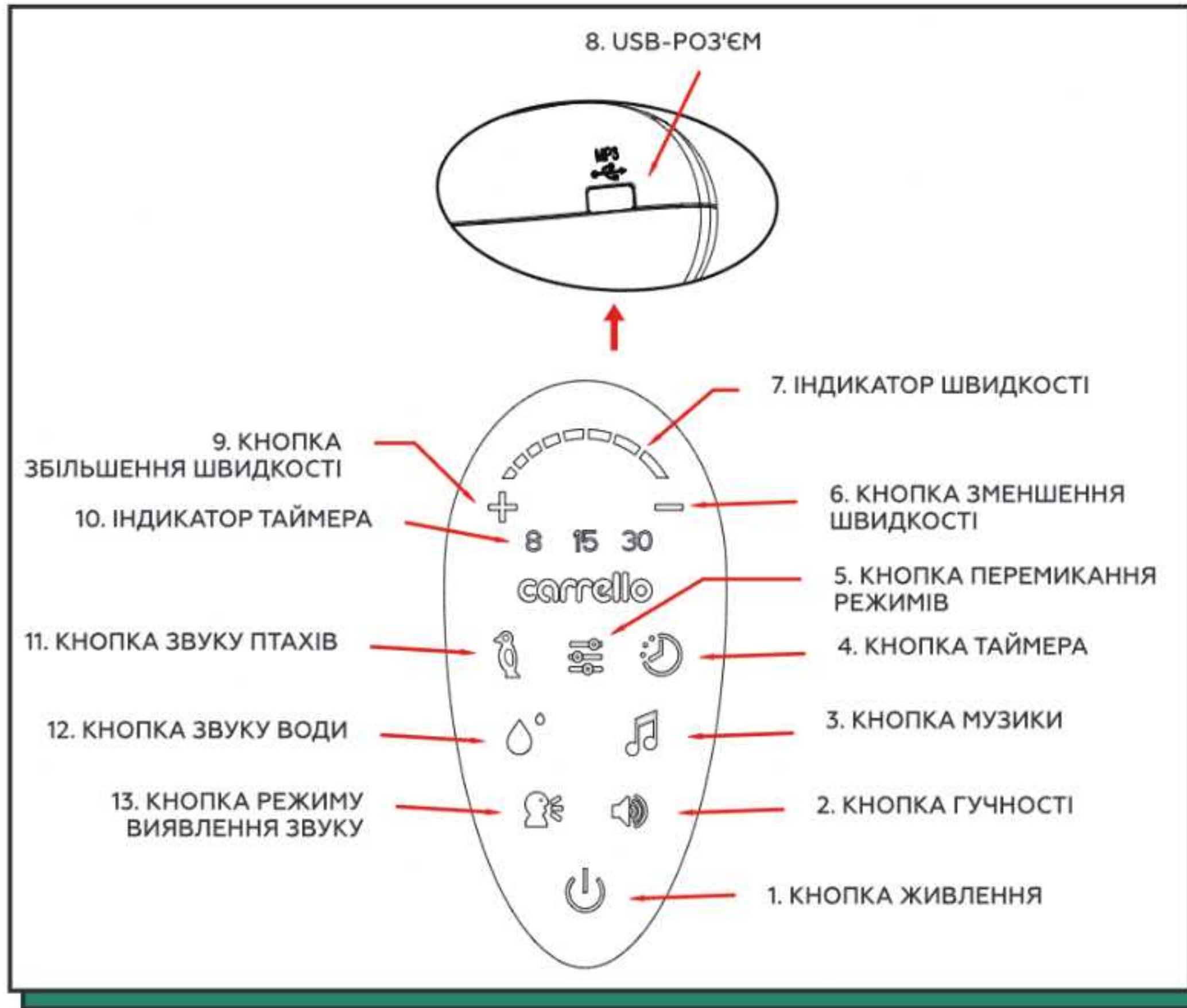

1. КНОПКА ЖИВЛЕННЯ - ВКЛ/ВИКЛ

Торкніться кнопки один раз, щоб увімкнути панель керування. Торкніться кнопки ще раз, щоб вимкнути її.

2. КНОПКА ГУЧНОСТІ - 5 РІВНІВ ГУЧНОСТІ

Є 5 рівнів гучності. Натискайте кнопку (стільки разів, скільки буде потрібно) для налаштування рівнів гучності, від маленького до великого.

3. МУЗИЧНА КНОПКА - 12 МЕЛОДІЙ

Натисніть один раз, щоб увімкнути першу мелодію, другий раз - щоб зупинити її, третє натискання запустить наступну мелодію. Всього є 12 мелодій, які гратимуть автоматично, одна за одною.

4. КНОПКА ТАЙМЕРА - 3 РЕЖИМИ ТАЙМЕРА: 8 / 15 / 30 ХВИЛИН

Гойдалка має 3 режими таймера: 8, 15 і 30 хвилин. Натисніть один раз, щоб встановити таймер на 8 хвилин, вдруге - на 15 хвилин, втретє - на 30 хвилин. Четверте натискання на кнопку таймера вимкне його. Після закінчення заданого часу гойдалка повністю вимкнеться (гойдання, світло і звук будуть вимкнені).

5. КНОПКА ПЕРЕМИКАННЯ РЕЖИМІВ - 3 РЕЖИМИ: ЗА ЗАМОВЧУВАННЯМ / USB / BLUETOOTH

Під час запуску активується режим ЗА ЗАМОВЧУВАННЯМ (для відтворення встановлених мелодій і звуків). Натисніть кнопку (стільки разів, скільки буде потрібно) для вибору режиму.

6. КНОПКА ЗМЕНШЕННЯ ШВИДКОСТІ - ЗМЕНШЕННЯ ШВИДКОСТІ ГОЙДАЛКИ / ВСЬОГО: 8 РІВНІВ

Гойдалка має 8 рівнів швидкості. Торкніться кнопки один раз, щоб зменшити швидкість на один рівень, і продовжуйте, поки не встановите потрібний рівень швидкості.

7. ІНДИКАТОР ШВИДКОСТІ - ПОКАЗУЄ ПОТОЧНУ ШВИДКІСТЬ ГОЙДАЛКИ

8. ПОЗ'ЄМ USB - ПІДКЛЮЧЕННЯ USB-ДИСКА ДЛЯ ВІДТВОРЕННЯ МУЗИКИ

Під час під'єднання USB-накопичувача пріоритет віддається відтворенню музики з USB.

ІНСТРУКЦІЯ З ВИКОРИСТАННЯ

9. КНОПКА ЗБІЛЬШЕННЯ ШВИДКОСТІ - ЗБІЛЬШЕННЯ ШВИДКОСТІ ГОЙДАЛКИ / ВСЬОГО: 8 РІВНІВ

Гойдалка має 8 рівнів швидкості. Натисніть кнопку один раз, щоб збільшити швидкість на один рівень, і продовжуйте, поки не встановите бажаний рівень швидкості.

10. ІНДИКАТОР ТАЙМЕРА - ПОКАЗУЄ ПОТОЧНИЙ РЕЖИМ ТАЙМЕРА

11. КНОПКА ЗВУКУ ПТАХІВ - УВІМКНЕННЯ/ВИМКНЕННЯ ЗВУКУ ПТАХІВ

Торкніться кнопки один раз, щоб увімкнути звук птахів. Торкніться її ще раз, щоб вимкнути.

12. КНОПКА ЗВУКУ ВОДИ - УВІМКНЕННЯ/ВИМКНЕННЯ ЗВУКУ ВОДИ

Торкніться кнопки один раз, щоб увімкнути звук води. Торкніться її ще раз, щоб вимкнути.

13. КНОПКА РЕЖИМУ ВИЯВЛЕННЯ ЗВУКУ - ВКЛ/ВИКЛ

Торкніться кнопки один раз, щоб увімкнути режим виявлення звуку. Торкніться її ще раз, щоб вимкнути.

Коли функція виявлення звуку перебуває в режимі очікування, у разі безперервного отримання двох або більше звуків (з рівнем звуку 50 Дб або вище) негайно вмикається функція гойдання і встановлена мелодія. Гойдалка працюватиме на першій швидкості, а гучність музики - на гучності за замовчуванням.

UA

Режим bluetooth / функції додатку



Відскануйте QR-код, щоб завантажити додаток

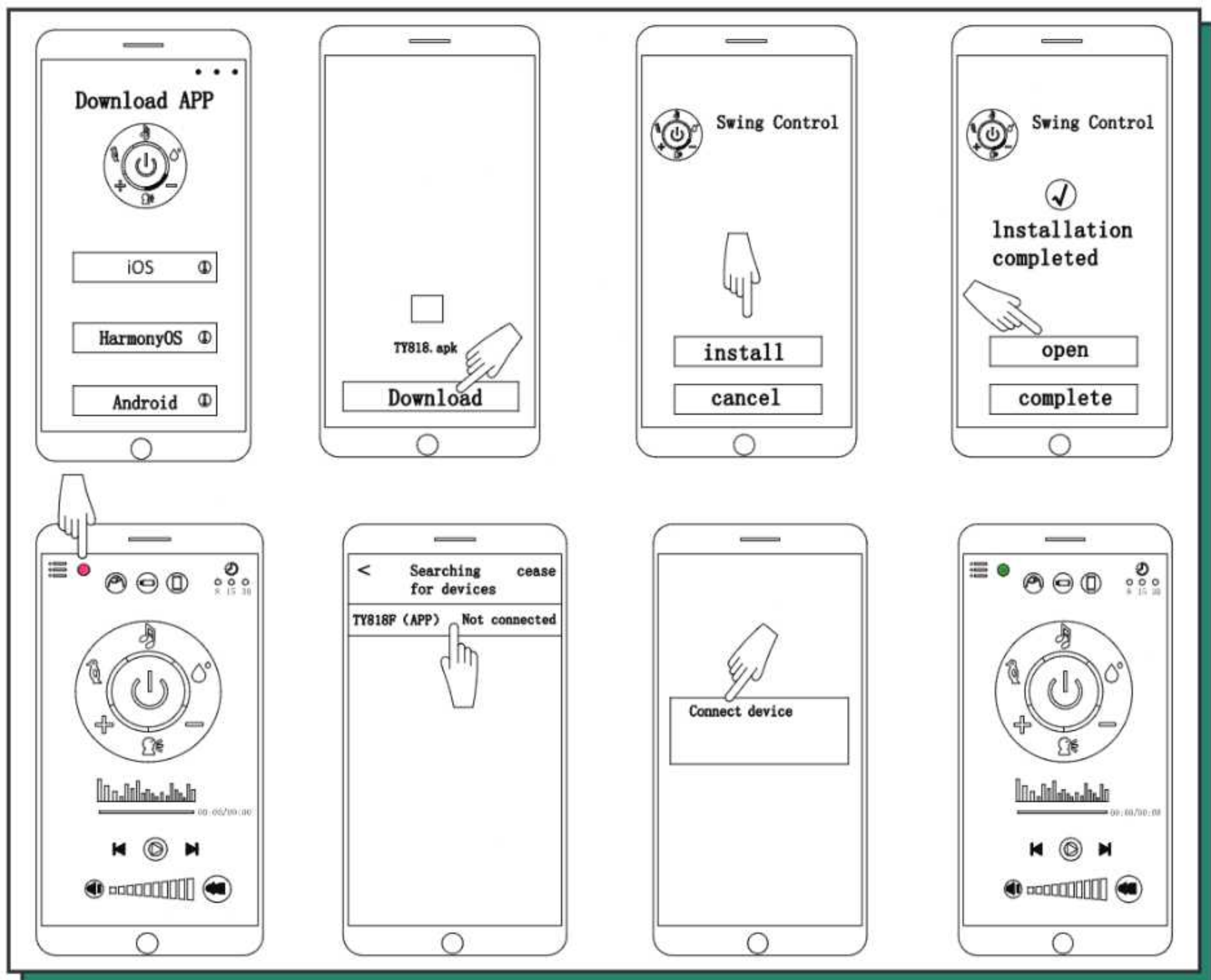

ІНСТРУКЦІЯ З ВИКОРИСТАННЯ

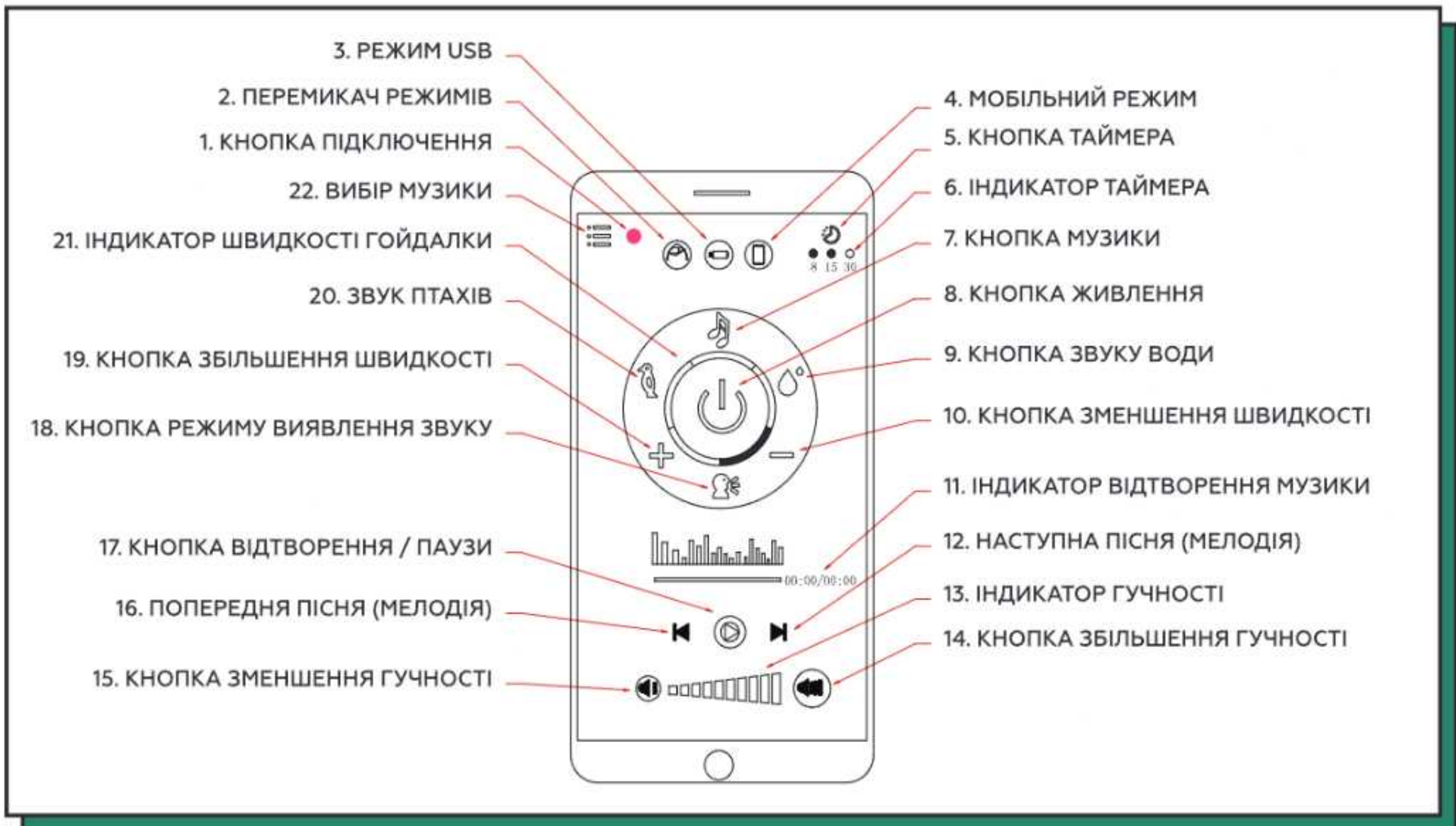

Дистанційне керування

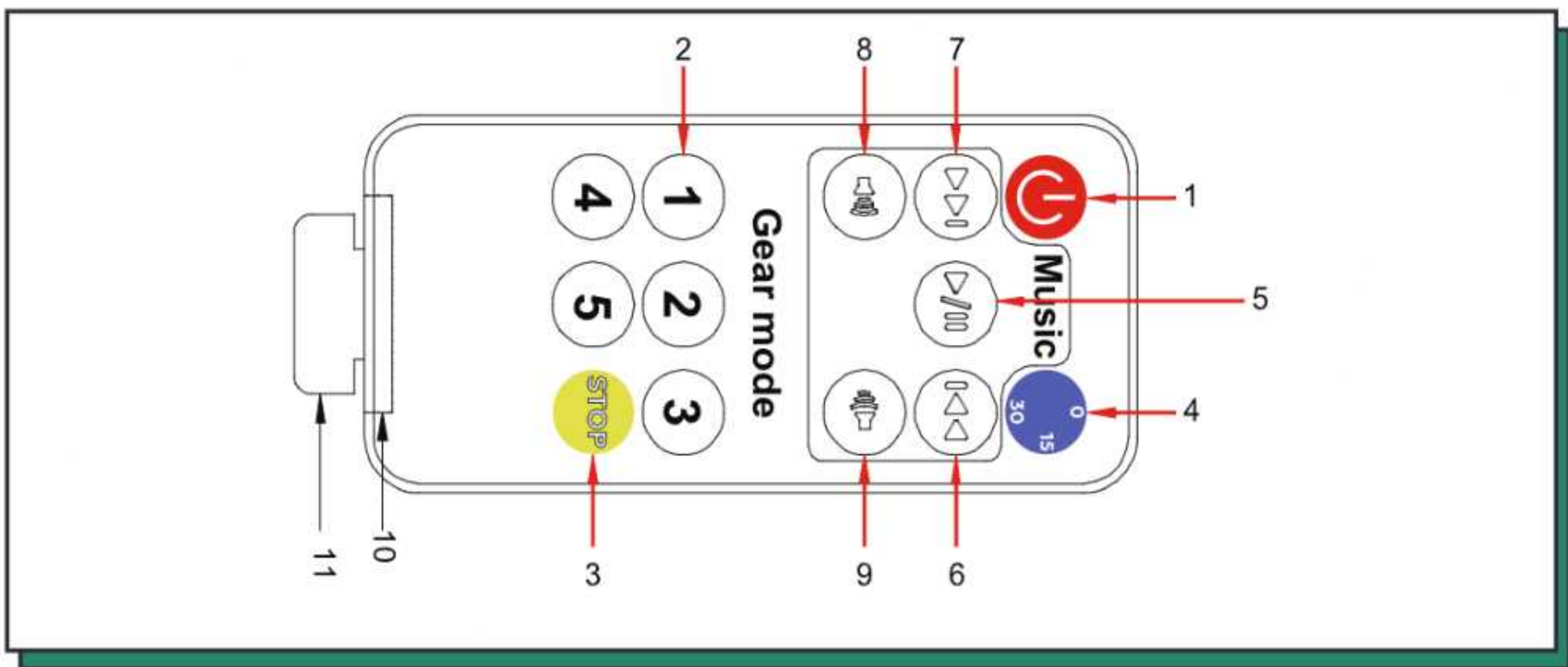

- 1. Кнопка живлення
- 2. Кнопки вибору швидкості гойдання
- 3. Кнопка зупинки гойдання
- 4. Кнопка включення таймера
- 5. Кнопка відтворення / паузи
- 6. Кнопка попередньої пісні

- 7. Кнопка наступної пісні
- 8. Кнопка збільшення гучності
- 9. Кнопка зменшення гучності
- 10. Батарея в комплекті
- 11. Розділювач акумулятора

carrellobaby.com