

carrello

Octopus

CRL-16002

BG

DE

ES

GB

PL

RU

UA

РЪКОВОДСТВО ЗА УПОТРЕБА

Внимание

УВЕДОМЛЕНИЕ

Това изделие е устройство за обезопасяване на деца от категория i-Size. Такива устройства са официално одобрени от Правило № 129 на Икономическа комисия за Европа на ООН за използване на i-Size съвместими седалки за превозни средства, както се вижда от бележката на производителя на превозното средство в ръководството за ползвателя на превозното средство.

Ако се съмнявате, консултирайте се с производителя на подобрената система за обезопасяване на деца или с търговеца.

УВЕДОМЛЕНИЕ

Това изделие е устройство за обезопасяване на деца – столче-бустер за кола от категория i-Size. Такива устройства са официално одобрени от Правило № 129 на Икономическа комисия за Европа на ООН за използване предимно на седалки i-Size, както се вижда от бележката на производителя на превозното средство в ръководството за ползвателя на превозното средство.

Ако се съмнявате, консултирайте се с производителя на подобрената система за обезопасяване на деца или с търговеца.

"ВАЖНО: НЕ ИЗПОЛЗВАЙТЕ ИНСТАЛАЦИЯТА ПО ПОСОКАТА НА ДВИЖЕНИЕТО ДО НАВЪРШВАНЕ НА 15 МЕСЕЦА НА ДЕТЕТО (вижте ръководството)

Подходящо само за използване в превозни средства, оборудвани с триточков предпазен колан, одобрен от Правило № 16 на ЕСЕ. Не използвайте на седалки, оборудвани с активна въздушна възглавница.

1. Ръководство за безопасност

Прочетете внимателно това ръководство за употреба.

Правилното инсталиране на закрепването ISOFIX, опорния крак и системите на закрепване на 3-точковия колан е жизненоважно за безопасността на вашето дете.

За бъдеща употреба на детското столче е важно внимателно да съхранявате ръководството за употреба.

Никога не оставяйте дете без надзор в кола.

Не използвайте изделието, ако седалката на автомобила е оборудвана с предни въздушни възглавници. Може да е опасно. Това не се отнася за така наречените странични въздушни възглавници.

Преди да използвате изделието, моля, прочетете внимателно ръководството за употреба.

Детското столче е изделие за безопасност и е важно да го използвате в съответствие с ръководството за употреба.

Изделието може да се използва само на обърната напред седалка, оборудвана с закрепването ISOFIX.

Изделието може да се използва както на предната, така и на задната седалка. Препоръчваме обаче да го инсталирате на задната седалка.

Изделието е одобрено по най-строгите европейски стандарти за безопасност (ECE R129/03) и е подходящ за ръст 40–105 см (ограничение на теглото <18 кг) с закрепването ISOFIX и опорен крак; 76–105 см (ограничение на теглото <18kg) с закрепването ISOFIX и опорен крак; 100–150 см с 3-точков колан; 100–150 см с 3-точков колан и закрепването ISOFIX.

След авария изделието може да стане опасно поради повреда, която не се забелязва веднага. Следователно трябва да се смени.

Безопасността на изделието може да бъде гарантирана от производителя само ако е издадено от първоначалния собственик.

Горещо ви съветваме да не използвате изделие, което вече е било в употреба, защото не сте сигурни какво се е случило с него.

Подложките за колани са важни за безопасността на вашето дете, така че ги използвайте винаги.

Уверете се, че целият багаж и предмети, които могат да причинят нараняване в случай на авария, са надеждно закрепени.

РЪКОВОДСТВО ЗА УПОТРЕБА

Подвижните части на изделието никога не трябва да бъдат смазвани.

Изделието не може да бъде използвано без калъф. Моля, използвайте оригиналния калъф, тъй като той гарантира безопасността на столчето за кола.

Столчето за кола трябва да бъде закрепено с помощта на закрепването ISOFIX, дори ако не се използва. Незакрепено изделие може да нарани други пътници в колата по време на аварийно спиране.

Твърдите предмети и пластмасовите детайли на столчето за кола трябва да бъдат разположени и инсталирани по такъв начин, че да не могат да бъдат прищипани от движещата се седалка или вратата на автомобила по време на ежедневна употреба.

Уверете се, че столчето няма да бъде повредено от тежък багаж, регулируеми седалки, затръшване на вратата на кола и от др.

Забранено е да се правят каквито и да било промени на изделието, тъй като това може да повлияе на частичната или цялостната безопасност на столчето за кола.

При горещо време пластмасовите и металните части на изделието ще бъдат горещи. Трябва да покриете столчето за кола, когато колата е паркирана на слънце.

За да избегнете повреда на калъфа на столчето за кола, не премахвайте логото на изделието.

Използвайте столчето за кола дори при кратки пътувания, тъй като там се случват повечето аварии.

Преди покупка се уверете, че столчето за кола може да се инсталира правилно във вашата кола.

Направете кратко спиране по време на дълго пътуване, за да дадете на детето ви време за почивка.

Давайте добър пример на детето си и винаги закопчайте предпазния колан.

Кажете на детето си да не си играе с тока на предпазния колан.

Уверете се, че презрамките са закопчани правилно и не са усукани.

Надбедреният колан трябва да бъде затегнат ниско, за да поддържа надеждно таза.



НЕ инсталирайте обърнато назад столчето за кола на предна седалка с въздушна възглавница. **ВАЖНО:** НЕ използвайте столчето, обърнато напред, докато детето ви не навърши 15 месеца. Това може да доведе до СЕРИОЗНИ НАРАНЯВАНИЯ.

РЪКОВОДСТВО ЗА УПОТРЕБА

Компоненти

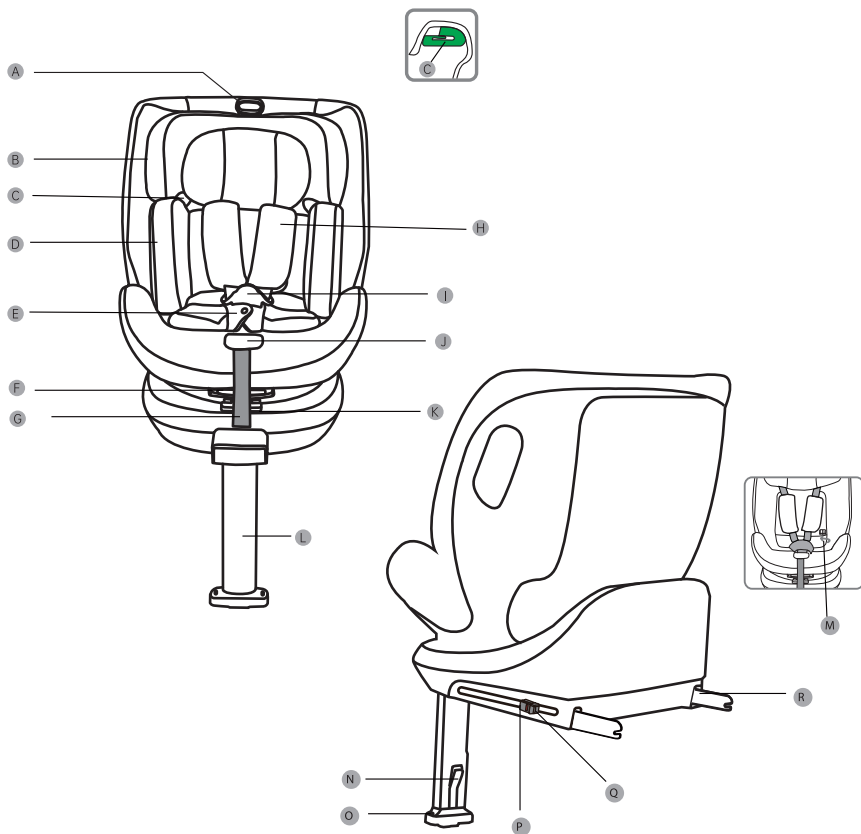

A. Ръкохватка за регулиране на подглавника
Б. Подглавник
С. Водач на колана
D. Възглавница за новородени деца
E. Калъф за тока
F. Ръкохватка за регулиране на ъгъла
G. Колан за регулиране

H. Раменни подложки
И. Тока
J. Бутон за 5-точкова система за предпазен колан
K. Ръкохватка за въртене
L. Опорен крак

M. Съхраняване на ръководството
N. Бутон за регулиране на опорен крак
O. Индикатор на опорен крак
P. Заклучване на закрепването ISOFIX
Q. Индикатор на закрепването ISOFIX
R. Закрепването ISOFIX

РЪКОВОДСТВО ЗА УПОТРЕБА

3. Използване в кола



Детското столче за кола не трябва да се използва на седалка с въздушна възглавница (въздушните възглавници могат да бъдат фатални за децата). Моля, прочетете внимателно ръководството, за да използвате изделиято правилно.

Забранено е за използване на пътническата седалка, където въздушните възглавници са активирани.

Анкер за закрепване ISOFIX под седалките.

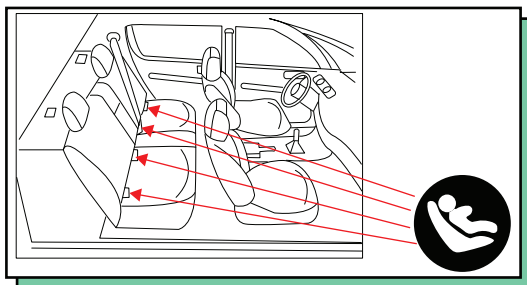

Якорь для крепления ISOFIX под сиденьями.

Първо прочетете ръководство за употреба на превозно средство и проверете дали има фиксирани точки за закрепване ISOFIX и също така проверете размера на препоръчаните закрепвания ISOFIX в системата, съответства ли на нашия размер за закрепване ISOFIX?

Ръст	Размер	Инсталиране
40-105см	ISO/R2	с гърба напред
76-105см	ISO/F2X	с лице напред
100-150см	ISO/B2	

РЪКОВОДСТВО ЗА УПОТРЕБА

4. Регулиране и инсталиране на столчето за кола

4-1 Използване на тока

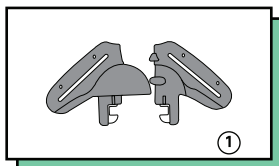

1. Свържете лявата и дясната закопчалки на тока (както е показано на рисунка 1) и се уверете, че вдлъбнатите и изпъкналите конструкции на лявата и дясната закопчалки са свързани правилно.

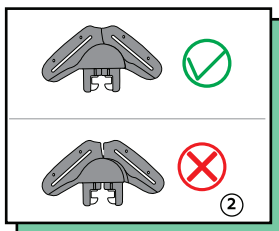

2. Свържете лявата и дясната закопчалки, не оставяйте празнина. Дръжте нагоре. (Рисунка 2)

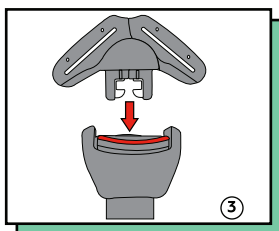

3. Поставете затворените закопчалки в слота на тока. (Рисунка 3)

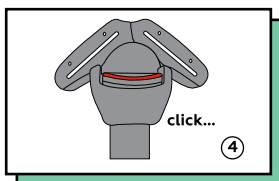

4. Ако чуете щракване, това означава, че токата е закопчана. (Рисунка 4)

4-2 Регулиране на предпазния колан

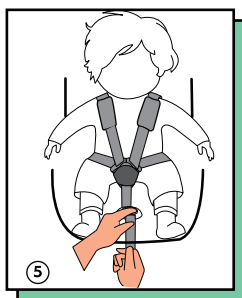

1. Затягане на предпазните колани.

Издърпайте раменните колани към себе си, за да премахнете свободната част от колана. След това издърпайте колана за регулиране, за да затегнете коланите. Затегнете предпазните колани възможно най-здраво, без да причинявате дискомфорт. Коланът в областта на слабината трябва да е възможно най-ниско и да е близо до чатала, а не на стомаха.

Между предпазните колани и детето трябва да има място за пръсти.

Разхлабените предпазни колани са опасни. Преди да затегнете предпазните колани, проверявайте правилното функциониране на регулатора на предпазния колан работи правилно всеки път, когато поставите детето си в столчето за кола.

РЪКОВОДСТВО ЗА УПОТРЕБА

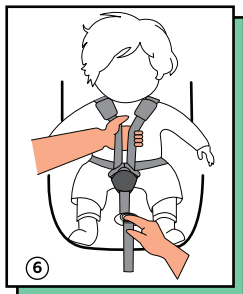

2. Разхлабване на предпазните колани.

Предпазните колани могат да се разхлабят чрез натискане на бутона за регулиране в предната част на столчето за кола. Натиснете бутона за регулиране с една ръка, а с другата ръка хванете двете каишки под раменните възглавнички и ги дръпнете към себе си, за да освободите предпазните колани.

4-3 Регулиране на височината на подглавника

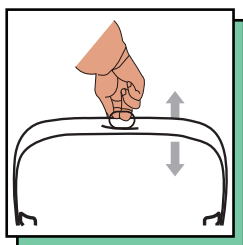

1. Използвайте бутона за регулиране на предпазния колан в предната част на столчето за кола, за да разхлабите предпазните колани. Разблокирайте тока. Издърпайте ръкохватка за регулиране на подглавника нагоре, преместете подглавника на желаната височина и след това внимателно плъзнете подглавника надолу, за да се уверите, че подглавникът е закрепен.

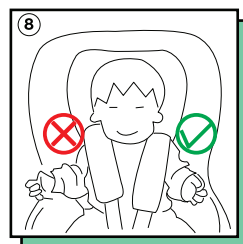

2. Правилната височина на подглавника ще осигури най-добрата защита за вашето дете в столчето за кола. Подглавникът трябва да се регулира така, че раменните колани да съответстват на височината на раменете на детето или малко по-високо. Коланите трябва да са разположени на нивото на раменете или малко над нивото на раменете на детето. Раменните колани не трябва да се поставят зад детето, на нивото на ухото или над ухото.

Забележка. Важно е подглавникът да съответства на височината на главата на детето.

4-4 Регулиране на ъгъла на наклона на столчето за кола

Детското столче за кола може да се регулира в различни позиции на наклона. Можете да регулирате ъгъла на наклона дори когато детето ви е в него.

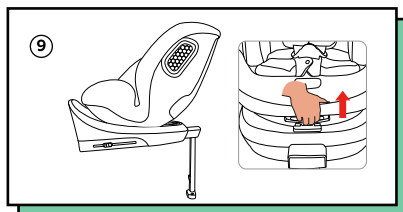

РЪКОВОДСТВО ЗА УПОТРЕБА

Срещу посоката на движението:

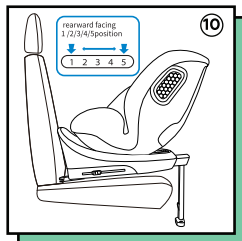

Хванете основата на столчето за кола с една ръка и дръпнете ръкохватката за регулиране на ъгъла на наклона в долната част с другата ръка, за да регулирате желаната позиция, има общо 5 позиции.

когато детското столче за кола е инсталирано срещу посоката на движението, използвайте позиции 1,2,3,4,5.

По посоката на движението:

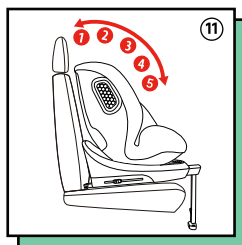

Хванете основата на столчето за кола с една ръка и дръпнете ръкохватката за регулиране на ъгъла на наклона в долната част с другата ръка, за да регулирате желаната позиция, има общо 5 позиции.

когато детското столче за кола е инсталирано по посоката на движението, използвайте позиции 1,2,3,4,5.

4-5 Възглавница за новородени деца

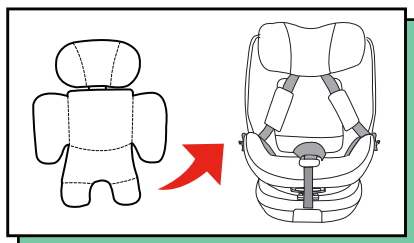

Забележка: ако ръст на бебето е 40-75 см, използвайте възглавница за новородено дете.

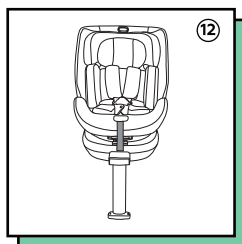

Поставете възглавницата за новородено дете в столчето за кола, след това върнете раменните подложки и накрая затворете тока.

РЪКОВОДСТВО ЗА УПОТРЕБА

4-6 Функция за въртене

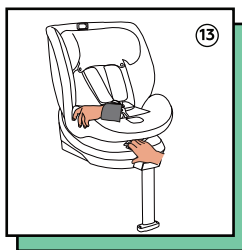

1. Извадете опорния крак от отделението в долната част на основата;
2. Натиснете бутона за за разгъване на крака и го изпънете;
3. Натиснете бутона за въртене и завъртете столчето за кола

Внимание! Преди всяко пътуване се уверете, че въртенето е блокирано, като завъртите столчето за кола в двете посоки.

«ВАЖНО: НЕ ИЗПОЛЗВАЙТЕ ИНСТАЛАЦИЯТА ПО ПОСОКАТА НА ДВИЖЕНИЕТО ДО НАВЪРШВАНЕ НА 15 МЕСЕЦА НА ДЕТЕТО (вижте ръководството)»

Внимание! Преди всяко пътуване се уверете, че столчето за кола е инсталирано в правилната група и конфигурация.

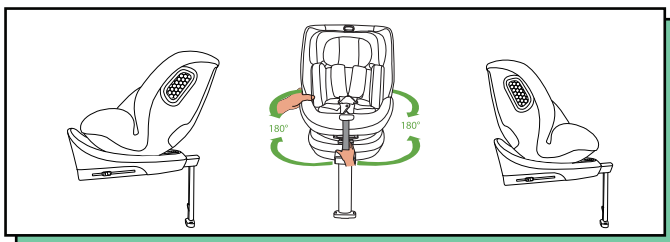

4-7 5-точкови колани за безопасност

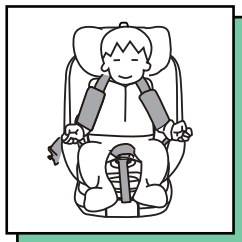

1. Разхлабете максимално предпазните колани, след това блокирайте тока и ги поставете от двете страни на столчето за кола, както е показано на рисунка. Поставете детето си.

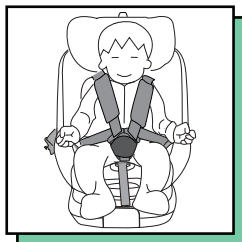

2. Поставете лявата и дясната закопчалка в токата и чуите щракване, показващо, че токата е затворена. Натиснете бутона за регулиране на предпазните колани, за да осигурите комфорт на вашето дете (трябва да има място за пръсти между предпазните колани и детето).

РЪКОВОДСТВО ЗА УПОТРЕБА

4-8 Премахване на 5-точкови предпазни колани

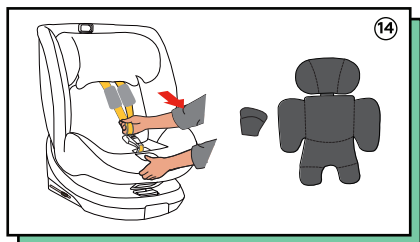

1. Отстранете раменните подложки от столчето за кола, подложка за слабина и възглавница за новородено дете.

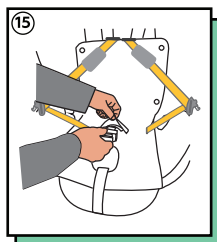

2. Прокарайте тока през отвора в тъканта, както е показано на Рисунка 15.

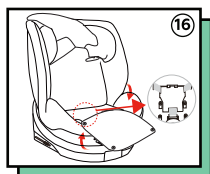

3. Разкопчайте копчета на платнения калъф на седалката, както е показано на рисунка. Поставете закопчалки-вложки в тока и щракнете. Отворете отделението за токата в основата, поставете токата и накрая затворете калъфа.



4. Подредете платнения калъф, както е показано на Рисунка 17.

4-9 Начин на инсталиране с помощта на ISOFIX

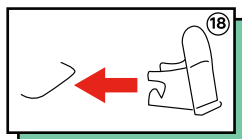

Забележка. Столчето за кола също може да се използва и с водачите ISOFIX.

Инсталирането е по-удобно: закрепете водача на закрепването ISOFIX в точката на закрепването ISOFIX (във фиксираната точка на закрепването ISOFIX на кола) така, че жлебът да сочи нагоре.

РЪКОВОДСТВО ЗА УПОТРЕБА

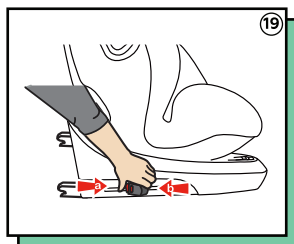

Забележка: Регулирайте ъгъла на столчето за кола във вертикална позиция, това ще бъде по-удобно за инсталиране на закрепването ISOFIX.

1. Натиснете бутона за разблокиране на закрепването ISOFIX и бутона за заключване на закрепването ISOFIX едновременно (както е показано на Рисуника 24), след което избутайте закрепването ISOFIX.

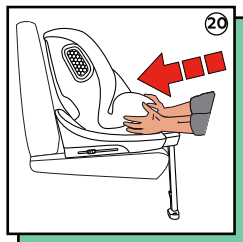

2. Хванете столчето за кола с две ръце, след това поставете двата ISOFIX във водачите ISOFIX, докато ISOFIX се заключи от двете страни и чуete щракване. Когато ISOFIX е зафиксиран, натиснете столчето за кола по посока на стрелката, за да го закрепите към гръбчето на седалката (Рисуника 25).

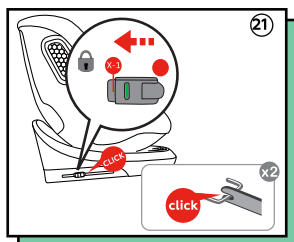

4-10 Разкопчаване на ISOFIX и сгъване на опорния крак.

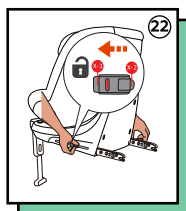

4-10-1 Разкопчаване на закрепването ISOFIX

Натиснете бутона за разблокирането на закрепването ISOFIX и чуete щракване, уверете се, че и двете страни на закрепването ISOFIX са разблокирани, след това извадете столчето за кола.

Забележка. Закрепването ISOFIX се разблокира правилно само тогава, когато левият и десният индикатор ISOFIX светят в червено.

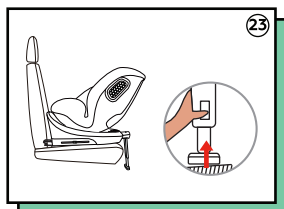

4-10-2 Сгъване на опорния крак

Натиснете бутона за регулиране на опорния крак и издърпайте опорния крак нагоре.

РЪКОВОДСТВО ЗА УПОТРЕБА

4-11 Използване на опорния крак

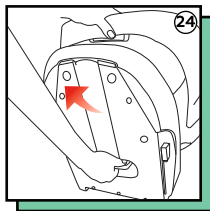

4-11-1 Монтиране на опорния крак

Поставете долната част на столчето за кола в позицията, както е показано на рисунка, и извадете опорния крак от отделението за съхранение в долната част на основата.

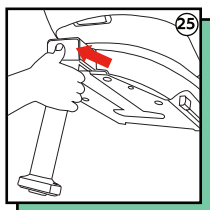

Натиснете с ръка бутона за разгъване на крака и издърпайте опорния крак навън.

4-11-2 Демонтиране на опорния крак

Демонтирането на опорния крак е в реда, обратен на монтирането (инсталирането) на опорния крак, вижте Рисуника 30 и след това Рисуника 29 за извършване на демонтирането.

4-12 Инсталиране на опорния крак

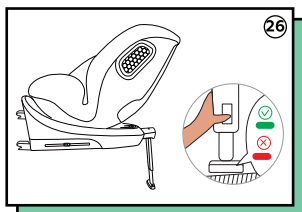

1. Извадете опорния крак от отделението за съхранение в долната част на основата.
2. Натиснете бутона за разгъване, за да издърпате крака.
3. Поставете детето в столчето за кола и го закопчайте с 5-точков предпазен колан.

Забележка: Когато опорният крак докосне повърхността на кола, индикаторът трябва да е напълно зелен (както е показано на рисунка 31)

Уведомление:

1. Проверете и затегнете закрепването ISOFIX, опорния крак и системата на 5-точкови предпазни колани, за да се уверите, че столчето за кола и детето са надеждно закрепени.
2. 5-точкови предпазни колани не трябва да се усукват или да се навиват.
3. При инсталиране на столчето за кола срещу посоката на движението и когато ръстът на детето е под 75 см, е необходимо да се използва възглавница за новородени деца.
4. Препоръчително е да инсталирате столчето за кола с водачи на закрепването ISOFIX.
5. Столчето за кола трябва да бъде разположено възможно най-близо до гръбчето на седалката.

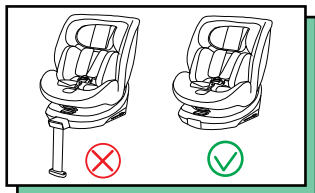

Столче-бустер i-Size 100–150 см не може да се използва с опорния крак.

РЪКОВОДСТВО ЗА УПОТРЕБА

5Инсталиране

5-1 Срещу посока на движение с използване на закрепването ISOFIX + опорния крак (подходящо за деца с ръст от 40 см до 105 см)

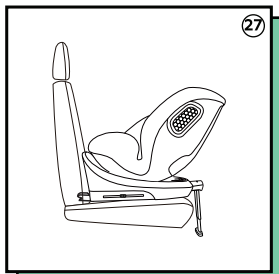

1. По време на инсталирането на столчето за кола срещу посока на движението, извадете опорния крак от долната част на столчето за кола и след това го завъртете назад (вижте Рисунка 32). Исталирайте надеждно закрепването ISOFIX.

Внимание! Ако ръст на вашето дете е по-малко от 105 см, използвайте столчето за кола с «гърба напред».



Предупреждение: Това столче за кола не може да се използва в автомобилни седалки, където въздушната възглавница е активирана.

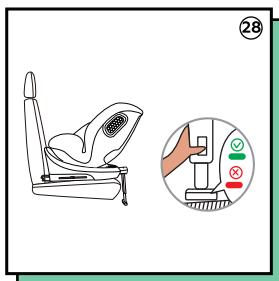

2. Натиснете бутона за регулиране на крака и го дръпнете надолу, докато докосне повърхността на кола.

3. Поставете детето в столчето за кола и закрепете с 5-точкови предпазни колани.

Внимание: Когато кракът докосне повърхността на кола, индикаторът на опората трябва да е напълно зелен (както е показано на рисунка).

5-2 По посока на движение с използване на закрепването ISOFIX + опорния крак (подходящо за деца с ръст от 76 см до 105 см)

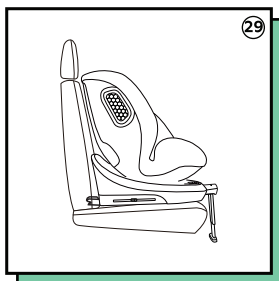

1. По време на инсталирането на столчето за кола по посока на движението, извадете опорния крак от долната част на столчето за кола и след това го завъртете напред (вижте Рисунка 34). Исталирайте надеждно закрепването ISOFIX.

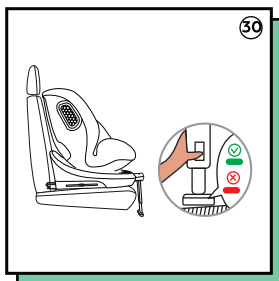

2. Натиснете бутона за регулиране на крака и го дръпнете надолу, докато докосне повърхността на кола.

3. Поставете детето в столчето за кола и закрепете с 5-точкови предпазни колани.

Внимание: Когато кракът докосне повърхността на кола, индикаторът на опората трябва да е напълно зелен (както е показано на рисунка).

РЪКОВОДСТВО ЗА УПОТРЕБА

5-3 По посока на движение с използване на закрепването ISOFIX + 3-точковия предпазен колан (подходящо за деца с ръст от 100–150 см).

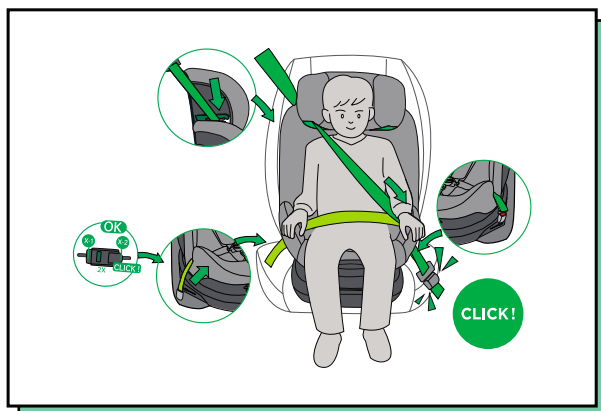

BG

1. Необходимо е напълно да скриете 5-точковите предпазни колани на столчето за кола.
2. Закрепете столчето за кола с помощта на закрепването ISOFIX в точките за закрепването ISOFIX на колата.
3. Инсталирайте столчето за кола (автомобил) върху автомобилната седалка и го регулирайте в желаната позиция.
4. Предпазният колан на автомобила минава през водача на колана и през рамото на детето.
5. Прекарайте вентралния колан на столчето за кола през водача на колана и таза на детето.
6. Затегнете предпазния колан на кола.

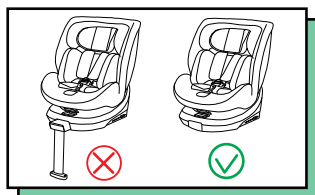

Столче-бустер i-Size 100–150 см не може да се използва с опорния крак.

5-4 По посока на движение с използване на 3-точковия предпазен колан (подходящо за деца с ръст от 100–150 см).

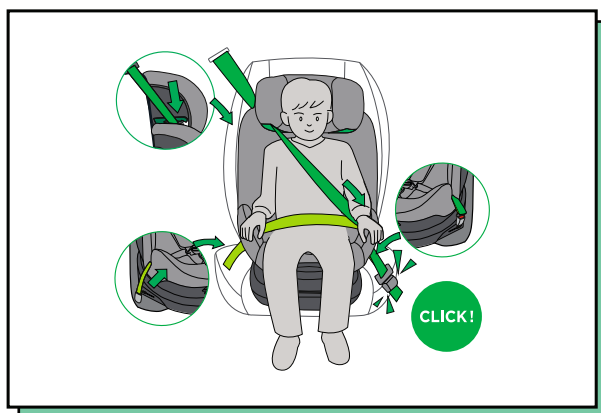

РЪКОВОДСТВО ЗА УПОТРЕБА

1. Необходимо е напълно да скриете 5-точковите предпазни колани на столчето за кола.
2. Инсталирайте столчето за кола (автомобил) върху атомобилната седалка и го регулирайте в желаната позиция.
3. Предпазният колан на автомобила минава през водача на колана и през рамото на детето.
4. Прекарайте вентралния колан на столчето за кола през водача на колана и таза на детето.
5. Затегнете предпазния колан на кола.

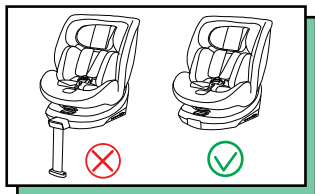

Столче-бустер i-Size 100–150 см не може да се използва с опорния крак.

6. Сваляне и обличане на платнения калъф.

Свалянето на платнения калъф

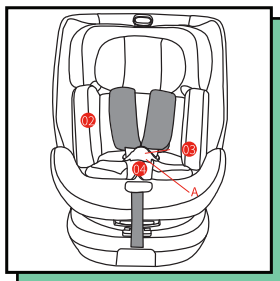

Свалете коланите.

Натиснете червения бутон А на токата, за да отворите токата.

Издадете възглавницата и подложката за слабина.

Внимателно отстранете калъфа на подглавника и калъфа на изделието

Обличането на платнения калъф

Поставете подглавника в най-високата позиция.

Внимателно поставете платнения калъф върху изделието.

Поставете обратно възглавницата и подложката за слабина.

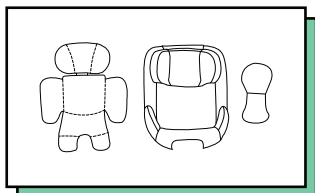

Съвет: По време на обличането на платнения калъф, можете да използвате пластината R, за да обличате платнения калъф обратно на изделието.

7. Почистване и поддръжка.

1. При ежедневна употреба, столчето за кола трябва да се проверява редовно.
2. В случай на авария столчето за кола трябва да се смени.
3. Когато столчето за кола не се използва, то трябва да се постави на сухо и проветриво място, за да се избегне влага и плесен.
4. Ако има прах по повърхността на столчето за кола, можете да използвате влажна гъба, за да го избършете и след това да го проветрите, за да изсъхне столчето за кола.
5. Ако храна или напитка случайно попаднат върху предпазните колани, свалете предпазните колани, изплакнете обилно с топла вода и ги проветрете, за да изсъхнат.
6. За да почистите цялото покритие на изделието, следвайте ръководството за пране.
7. По време на първото пране може да има леко избледняване на цвета, което е нормална ситуация.

Ръководство за пране:



Achtung!

HINWEIS

Bei diesem Produkt handelt es sich um ein i-Size-Kinderrückhaltesystem, das nach der UNECE-Regelung Nr. 129 für die Verwendung in i-Size-kompatiblen Fahrzeugsitzen zugelassen ist, wie aus dem entsprechenden Hinweis des Fahrzeugherstellers in der Betriebsanleitung des Fahrzeugs hervorgeht.

Wenden Sie sich im Zweifelsfall an den Hersteller des modernen Kinderrückhaltesystems oder an den Händler.

HINWEIS

Bei diesem Produkt handelt es sich um ein Kinderrückhaltesystem - i-Size Sitzerrhöhung. Solche Geräte sind offiziell durch die UNECE-Regelung Nr. 129 für die Verwendung in erster Linie in "i-Size"-Sitzen zugelassen, wie durch den Hinweis des Fahrzeugherstellers in der Betriebsanleitung des Fahrzeugs angegeben.

Wenden Sie sich im Zweifelsfall an den Hersteller des modernen Kinderrückhaltesystems oder an den Händler.

„WICHTIG: VERWENDEN SIE DIE INSTALLATION NICHT AUF DER FAHRSTRASSE, BIS DAS KIND 15 MONATE ALT IST (siehe Anleitung)“.

Nur zur Verwendung in Fahrzeugen geeignet, die mit einem nach ECE-Regelung Nr. 16 genehmigten Dreipunktgurt ausgestattet sind. Nicht auf Sitzen verwenden, die mit einem aktiven Airbag ausgestattet sind.

DE

1. Sicherheitsvorschriften

Lesen Sie diese Gebrauchsanweisung sorgfältig durch.

Das korrekte Abstellen der ISOFIX-Verankerungen, der Stützfüße und der Z-Punkt-Gurte ist für die Sicherheit Ihres Kindes unerlässlich.

Für die weitere Verwendung des Kindersitzes ist es wichtig, die Gebrauchsanleitung sorgfältig aufzubewahren.

Lassen Sie das Kind niemals unbeaufsichtigt im Auto.

Verwenden Sie das Produkt nicht, wenn der Autositz mit Frontairbags ausgestattet ist. Dies kann gefährlich sein. Dies gilt nicht für die sogenannten Seitenairbags.

Bitte lesen Sie die Gebrauchsanleitung sorgfältig durch, bevor Sie das Produkt verwenden.

Ein Kindersitz ist ein Sicherheitsprodukt, und es ist wichtig, ihn gemäß der Gebrauchsanleitung einzusetzen.

Das Produkt darf nur auf einem vorwärtsgerichteten Sitz mit ISOFIX-Befestigung verwendet werden.

Das Produkt kann sowohl auf den Vorder- als auch auf den Rücksitzen verwendet werden. Wir empfehlen jedoch, es auf dem Rücksitz zu montieren.

Das Produkt ist nach den strengsten europäischen Sicherheitsstandards (ECE R129/03) zugelassen und eignet sich für eine Körpergröße von 40-105cm (Gewichtsgrenze <18kg) mit ISOFIX und Strebefuß; 76-105cm (Gewichtsgrenze <18kg) mit ISOFIX und Strebefuß; 100-150cm mit 3-Punkt-Gurt; 100-150cm mit Z-Punkt-Gurt und ISOFIX.

Nach einem Unfall kann das Produkt aufgrund von Schäden, die nicht sofort sichtbar sind, unsicher werden. Es sollte daher ersetzt werden.

Die Sicherheit des Produkts kann vom Hersteller nur dann garantiert werden, wenn es vom ursprünglichen Besitzer ausgestellt wurde.

Wir raten Ihnen dringend davon ab, ein gebrauchtes Produkt zu verwenden, weil Sie nicht sicher sind, was damit passiert ist.

Gurtpolster sind wichtig für die Sicherheit Ihres Kindes, deshalb sollten Sie sie immer anlegen.

Vergewissern Sie sich, dass alle Gepäckstücke und Gegenstände, die im Falle eines Unfalls Verletzungen verursachen könnten, sicher befestigt sind.

GEBRAUCHSANLEITUNG

Die beweglichen Teile des Produkts dürfen nicht geschmiert werden.

Das Produkt darf nicht ohne den Bezug verwendet werden. Bitte verwenden Sie den Originalbezug, da er die Sicherheit des Sitzes gewährleistet.

Der Autositz muss mit der ISOFIX-Verankerung gesichert werden, auch wenn er nicht benutzt wird. Ein ungesichertes Produkt kann bei einer Notbremsung andere Fahrzeuginsassen verletzen.

Feste Gegenstände und Kunststoffteile des Autositzes müssen so positioniert und angebracht werden, dass sie bei der täglichen Benutzung nicht von dem sich bewegenden Sitz oder der Autotür erfasst werden können.

Stellen Sie sicher, dass der Autositz nicht durch schweres Gepäck, verstellbare Sitze, zuschlagende Autotüren usw. beschädigt wird.

Nehmen Sie keine Änderungen am Produkt vor, da dies die Teil- oder Gesamtsicherheit des Autositzes beeinträchtigen kann.

Bei heißem Wetter werden die Kunststoff- und Metallteile des Produkts heiß. Sie sollten den Autositz abdecken, wenn das Fahrzeug in der Sonne geparkt ist.

Um eine Beschädigung des Autositzbezuges zu vermeiden, darf das Produktlogo nicht entfernt werden.

Verwenden Sie auch bei kurzen Fahrten einen Kindersitz, denn hier passieren die meisten Unfälle.

Vergewissern Sie sich vor dem Kauf, dass der Autositz ordnungsgemäß in Ihrem Fahrzeug installiert werden kann.

Legen Sie auf einer langen Reise eine kurze Pause ein, damit Ihr Kind Zeit hat, sich auszuruhen.

Seien Sie ein gutes Beispiel für Ihr Kind und legen Sie immer den Sicherheitsgurt an.

Erklären Sie Ihrem Kind, dass es nicht mit dem Gürtelschloss spielen soll.

Achten Sie darauf, dass die Gurte richtig befestigt und nicht verdreht sind.

Der Beckengurt sollte tief angelegt werden, damit das Becken sicher verschlossen ist.



Installieren Sie **KEINEN** rückwärtsgerichteten Autositz auf einem Vordersitz mit Airbag. **WICHTIG:** Verwenden Sie **KEINEN** vorwärtsgerichteten Sitz, solange das Kind nicht älter als 15 Monate ist. Andernfalls kann es zu **SCHWEREN** Verletzungen kommen.

GEBRAUCHSANLEITUNG

2. Bestandteile

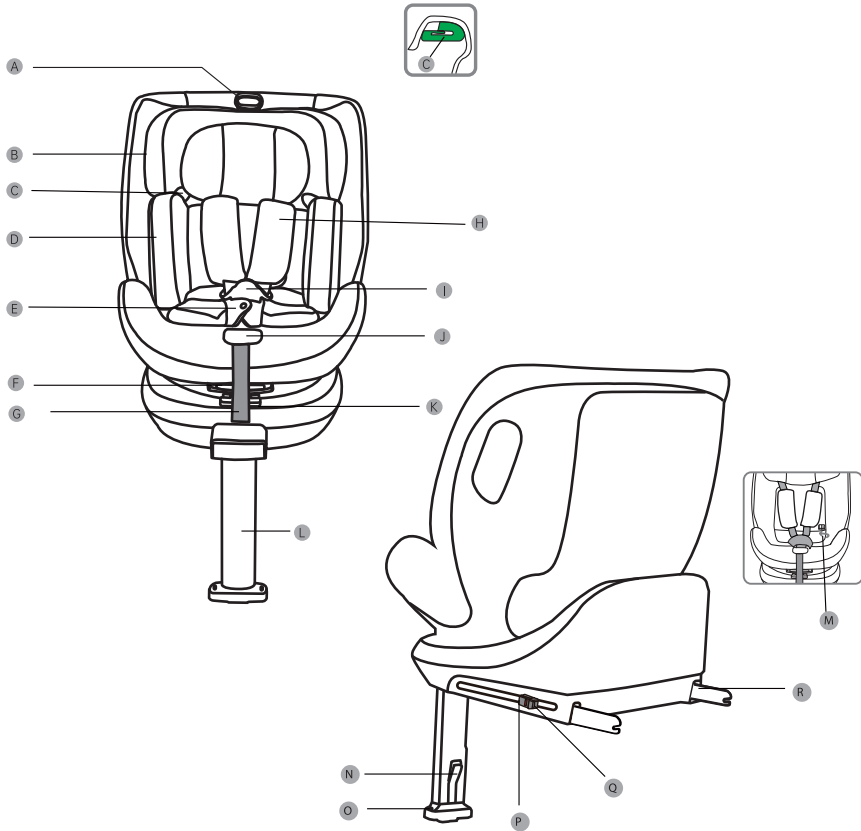

- A. Einstellknopf der Kopfstütze
- B. Kopfstütze
- C. Gurtführung
- D. Neugeborenenkissen
- E. Gürtelschlosspolster
- F. Drehknopf zur Neigungseinstellung
- G. Verstellgurt

- H. Schulposter
- I. Gürtelschloss
- J. Knopf für das 5-Punkt-Gurtsystem
- K. Drehknopf
- L. Strebe

- M. Aufbewahrungsanweisungen
- N. Strebe-Klapptaste
- O. Strebeindikator
- P. ISOFIX-Verankerungsschloss
- Q. ISOFIX-Verankerungsanzeiger
- R. ISOFIX-Verankerung

GEBRAUCHSANLEITUNG

3. Verwendung im Auto

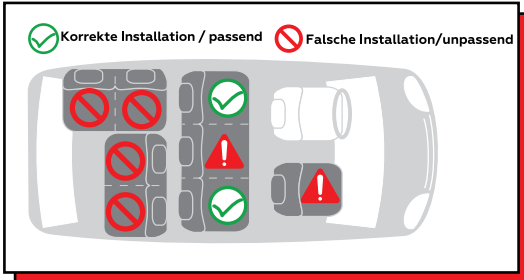

⚠ Der Kindersitz darf nicht auf einem Sitz mit Airbag verwendet werden (Airbags können für Kinder tödlich sein). Bitte lesen Sie die Anweisungen sorgfältig durch, um das Produkt richtig zu verwenden.

Nicht auf dem Beifahrersitz verwenden, wo die Airbags ausgelöst werden.

ISOFIX-Verankerungen im Fahrzeug

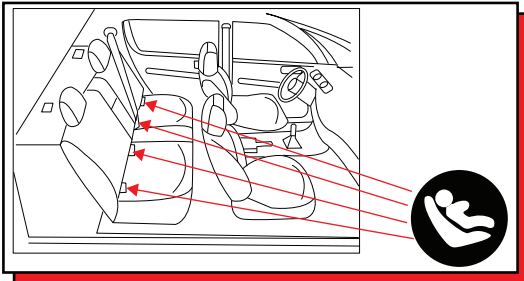

Verankerung für ISOFIX-Verankerung unter den Sitzen.

Lesen Sie zunächst die Betriebsanleitung des Fahrzeugs und prüfen Sie, ob das Fahrzeug mit festen ISOFIX-Verankerungspunkten ausgestattet ist, und überprüfen Sie die Größe der empfohlenen ISOFIX-Verankerungen im System, um zu sehen, ob sie mit unserer ISOFIX-Verankerungsgröße übereinstimmt.

Höhe	Größe	Installierung
40-105cm	ISO/R2	rückwärts
76-105cm	ISO/F2X	nach vorne
100-150cm	ISO/B2	

GEBRAUCHSANLEITUNG

4. Einstellen und Einbauen des Autositzes

4-1 Verwendung des Gürtelschlusses

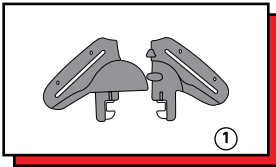

1. Verbinden Sie die linke und rechte Schloßzunge (wie in Zeichnung 1 dargestellt) und vergewissern Sie sich, dass die konkaven und konvexen Formen der linken und rechten Zunge richtig verbunden sind.

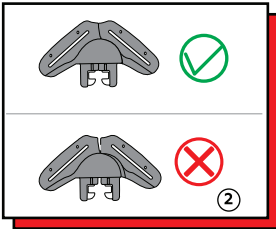

2. Verbinden Sie die linken und rechten Gesperre ohne einen Spalt zu lassen. Nach oben halten. (Zeichnung 2)

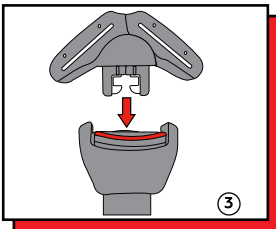

3. Stecken Sie die geschlossenen Gesperre in den Schlitz des Schloßes. (Zeichnung 3)

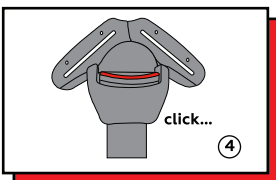

4. Wenn Sie ein Klicken hören, bedeutet dies, dass das Schloß befestigt ist. (Zeichnung 4)

4-2 Einstellen des Sicherheitsgurts

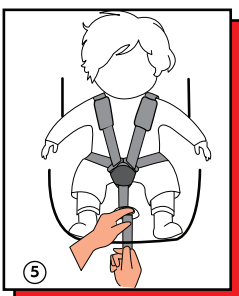

1. Festziehen der Sicherheitsgurte.

Ziehen Sie die Schultergurte zu sich, um den losen Teil des Gurtes herauszuziehen. Ziehen Sie dann am verstellbaren Gurt, um die Gurte zu straffen. Ziehen Sie die Sicherheitsgurte so fest wie möglich an, ohne sie jedoch zu verstellen. Der Gurt in der Leistengegend sollte so tief wie möglich und in der Nähe des Schritts verlaufen, nicht auf dem Unterleib.

Zwischen dem Sicherheitsgurt und dem Kind müssen die Finger Platz haben.

Loose Sicherheitsgurte sind gefährlich. Bevor Sie den Gurt festziehen, überprüfen Sie jedes Mal, wenn Sie Ihr Kind in den Sitz setzen, ob der Gurtversteller richtig funktioniert.

GEBRAUCHSANLEITUNG

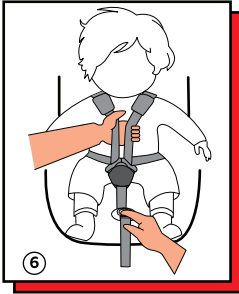

2. Lösen der Sicherheitsgurte.

Die Sicherheitsgurte können durch Drücken des Einstellknopfes an der Vorderseite des Sitzes gelockert werden. Drücken Sie mit einer Hand auf den Einstellknopf, fassen Sie mit der anderen Hand die beiden Gurte unter den Schulterpolstern und ziehen Sie sie zu sich heran, um die Sicherheitsgurte zu lösen.

4-3 Höhenverstellung der Kopfstütze

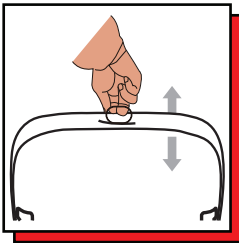

1. Lösen Sie den Gurt mit dem Knopf zum Einstellen des Gurtes an der Vorderseite des Sitzes. Entriegeln Sie den Gürtelschloss. Ziehen Sie den Einstellknopf der Kopfstütze nach oben, stellen Sie die Kopfstütze auf die gewünschte Höhe ein und schieben Sie sie dann vorsichtig nach unten, um sicherzustellen, dass die Kopfstütze gesichert ist.

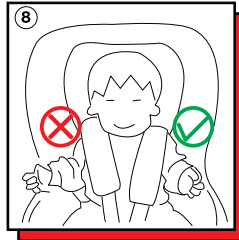

2. Die richtige Höhe der Kopfstütze bietet den besten Schutz für Ihr Kind im Autositz. Die Kopfstütze sollte so eingestellt werden, dass sich die Schultergurte auf oder leicht über der Schulterhöhe des Kindes befinden. Die Gurte sollten sich in Schulterhöhe oder leicht oberhalb der Schulterhöhe des Kindes befinden. Die Schultergurte dürfen sich nicht hinter, auf Ohrhöhe oder über dem Kind befinden.

Anmerkung. Es ist wichtig, dass die Kopfstütze an die Kopfhöhe des Kindes angepasst ist.

4-4 Einstellen des Neigungswinkels des Autositzes

Der Autokindersitz lässt sich in verschiedene Liegepositionen einstellen. Sie können den Neigungswinkel auch dann einstellen, wenn Ihr Kind im Sitz sitzt.

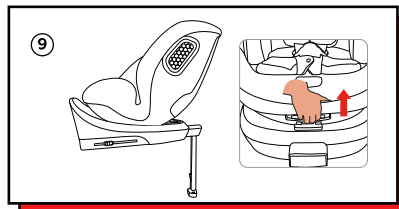

GEBRAUCHSANLEITUNG

Gegen den Verkehrsfluss:

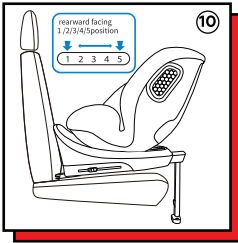

Greifen Sie mit einer Hand die Basis des Sitzes und ziehen Sie mit der anderen Hand den Knopf für die Neigungsverstellung an der Unterseite, um die gewünschte Position einzustellen (insgesamt 5 Positionen).

Wenn der Kindersitz entgegen der Fahrtrichtung eingebaut ist, verwenden Sie die Positionen 1,2,3,4,5.

In Fahrtrichtung:

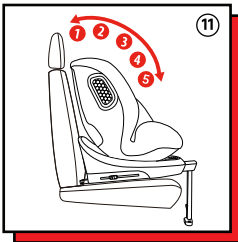

Greifen Sie mit einer Hand die Basis des Sitzes und ziehen Sie mit der anderen Hand den Knopf für die Neigungsverstellung an der Unterseite, um die gewünschte Position einzustellen (insgesamt 5 Positionen).

Wenn der Autokindersitz in Fahrtrichtung eingebaut ist, verwenden Sie die Positionen 1,2,3,4,5.

4-5 Neugeborenenkissen

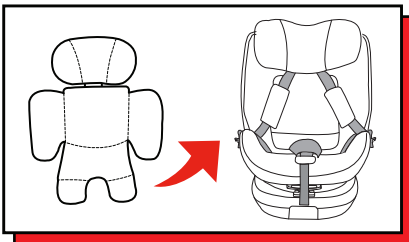

Anmerkung: Wenn Ihr Baby 40-75 cm groß ist, verwenden Sie ein Neugeborenenkissen.

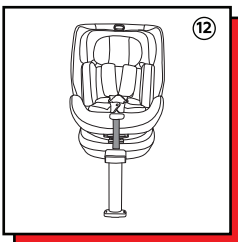

Legen Sie das Neugeborenenkissen in den Autositz, legen Sie dann die Schulterpolster zurück und befestigen Sie letztendlich den Gürtelschloss.

GEBRAUCHSANLEITUNG

4-6 Drehfunktion



1. Nehmen Sie die Stütze aus dem Fach an der Unterseite des Gestells;
2. Drücken Sie die Taste zum Einklappen der Stütze und ziehen Sie die Stütze heraus;
3. Drücken Sie den Drehknopf und drehen Sie den Autositz.

Achtung! Vergewissern Sie sich vor jeder Fahrt, dass die Drehung durch Drehen des Sitzes in beide Richtungen verriegelt ist.

„WICHTIG: VERWENDEN SIE DIE INSTALLATION NICHT AUF DER FAHRSTRASSE, BIS DAS KIND 15 MONATE ALT IST (siehe Anleitung)“.

Achtung! Vergewissern Sie sich vor jeder Fahrt, dass der Autositz in der richtigen Gruppe und Konfiguration eingebaut ist.

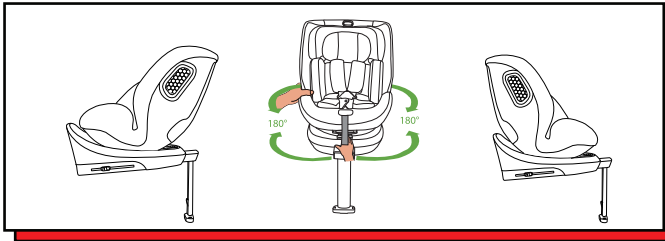

4-7 5-Punkt-Sicherheitsgurte

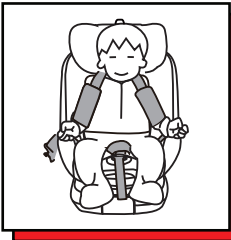

1. Machen Sie die Gurte so weit wie möglich locker, öffnen Sie dann das Schloss und legen Sie sie auf beiden Seiten des Sitzes an, wie in der Zeichnung dargestellt. Setzen Sie Ihr Kind hinein.



2. Stecken Sie die linken und rechten Gesperre in der Gürtelschloss und hören Sie ein Klicken, um anzuzeigen, dass der Gürtelschloss geschlossen ist. Drücken Sie den Knopf zum Einstellen des Gurtes, um den Gurt einzustellen und zu straffen, während Sie sicherstellen, dass das Kind bequem sitzt (zwischen dem Gurt und dem Kind sollte ein Fingerbreit Platz sein).

GEBRAUCHSANLEITUNG

4-8 Entfernen der 5-Punkt-Gurte

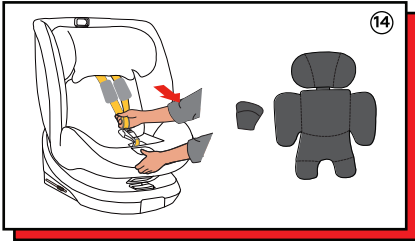

1. Entfernen Sie die Schulterpolster, Unterleibspolster und Kissen für Neugeborene aus dem Autositz.

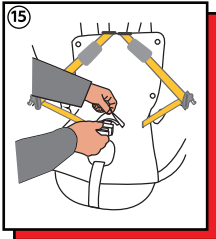

2. Fädeln Sie den Gürtelschloss durch das Loch im Stoff, wie in Zeichnung 15 angegeben.

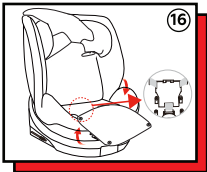

3. Machen Sie die Knöpfe des Stoffbezugs wie in der Zeichnung angegeben auf. Stecken Sie die Riegeleinsätze (Gesperre) in der Gürtelschloss und lassen Sie sie einrasten. Öffnen Sie das Schlossfach im Gestell, setzen Sie den Gürtelschloss ein und ziehen Sie schließlich den Bezug zu.



4. Bringen Sie den Stoffbezug wie in Zeichnung 17 angegeben in Ordnung.

4-9 Montageverfahren mit ISOFIX

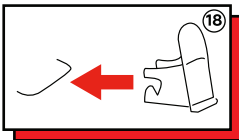

Anmerkung. Der Autositz kann auch mit ISOFIX-Verankerungsführungen verwendet werden.

Die Montage ist bequemer: Befestigen Sie die ISOFIX-Verankerungsführung am ISOFIX-Verankerungspunkt am festen ISOFIX-Verankerungspunkt des Fahrzeugs, so dass die Rille nach oben zeigt.

GEBRAUCHSANLEITUNG

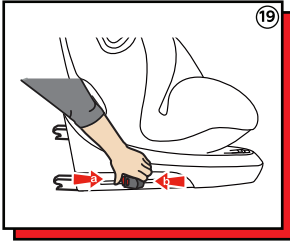

Hinweis: Stellen Sie den Autositz in eine aufrechte Position, um die ISOFIX-Verankerung besser einbauen zu können.

1. Drücken Sie die Entriegelungstaste der ISOFIX-Verankerung und die Verriegelungstaste der ISOFIX-Verankerung gleichzeitig (wie in Zeichnung 24 dargestellt) und schieben Sie dann die ISOFIX-Verankerung heraus.

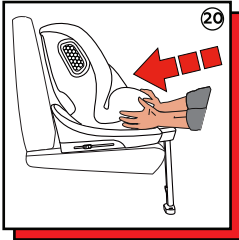

2. Fassen Sie den Sitz mit beiden Händen und schieben Sie dann die beiden ISOFIX in die ISOFIX-Führungen, bis der ISOFIX auf beiden Seiten einrastet und Sie ein Klicken hören. Wenn der ISOFIX eingerastet ist, drücken Sie den Sitz in Pfeilrichtung, um ihn an der Sitzlehne zu befestigen (Zeichnung 25).

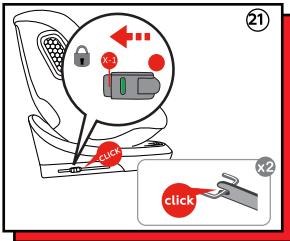

4-10 Losschnallen des ISOFIX und Einklappen der Strebe

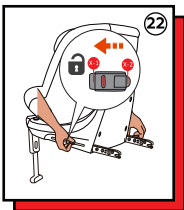

4-10-1 Losschnallen der ISOFIX-Verankerung

Drücken Sie auf den Entriegelungsknopf der ISOFIX-Verankerung und vergewissern Sie sich, dass beide Seiten der ISOFIX-Verankerung entriegelt sind, und nehmen Sie dann den Sitz heraus.

Hinweis. Die ISOFIX-Verankerung ist nur dann korrekt entriegelt, wenn die linke und rechte ISOFIX-Anzeigeleuchte rot leuchtet.

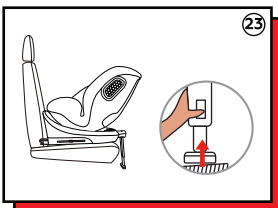

4-10-2 Strebe einklappen

Drücken Sie die Taste zur Einstellung der Strebe und ziehen Sie die Strebe nach oben.

GEBRAUCHSANLEITUNG

4-11 Strebeverwendung

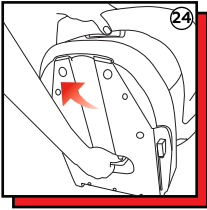

4-11-1 Strebemontage

Bringen Sie die Unterseite des Autositzes in die in der Zeichnung gezeigte Position und entfernen Sie die Stütze aus dem Stauraum an der Unterseite der Basis.

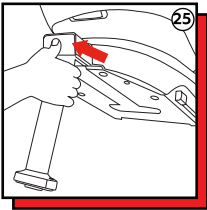

Drücken Sie mit der Hand auf den Stütze-Klappknopf und ziehen Sie die Stütze nach außen.

4-11-2 Demontage der Stütze

Die Demontage der Stütze erfolgt in umgekehrter Reihenfolge wie die Strebemontage, siehe Zeichnung 30 und dann Zeichnung 29, um die Demontage durchzuführen.

4-12 Strebemontage

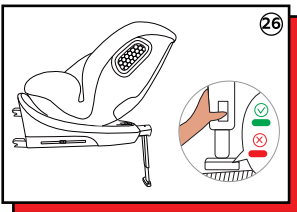

1. Nehmen Sie die Stütze aus dem Stauraum an der Unterseite des Gestells.
2. Drücken Sie den Ausklappknopf, um die Stütze herauszuziehen.
3. Setzen Sie Ihr Kind in den Autositz und schließen Sie den 5-Punkt-Gurt.

Anmerkung: Wenn die Stütze die Fahrzeugoberfläche berührt, sollte die Kontrollleuchte vollständig grün leuchten (wie in Zeichnung 31 dargestellt).

Hinweis:

1. Überprüfen Sie die ISOFIX-Verankerung, die Stütze und den 5-Punkt-Gurt, um sicherzustellen, dass der Sitz und das Kind sicher befestigt sind, und ziehen Sie sie fest.
2. Die 5-Punkt-Gurtbänder dürfen nicht verdreht oder aufgerollt sein.
3. Wenn der Kindersitz gegen die Fahrtrichtung eingebaut wird und das Kind kleiner als 75 cm ist, muss ein Neugeborenenkissen verwendet werden.
4. Es wird empfohlen, einen Autositz mit ISOFIX-Verankerungsschienen einzubauen.
5. Der Autositz sollte so nah wie möglich an der Rückenlehne des Autositzes angebracht werden.

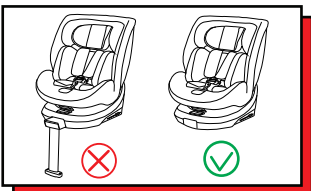

Die Sitzerrhöhung i-Size 100-150 cm kann nicht mit einer Stütze verwendet werden.

GEBRAUCHSANLEITUNG

5. Montage

5-1 Gegen den Verkehr mit ISOFIX-Verankerung + Strebe (geeignet für Kinder von 40 bis 105 cm Größe)

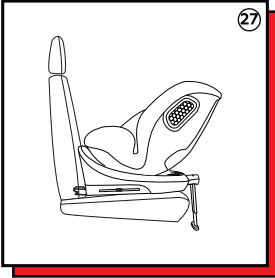

1. Wenn Sie den Sitz gegen den Verkehr einbauen, entfernen Sie die Strebe an der Unterseite des Sitzes und drehen Sie dann den Sitz nach hinten (siehe Zeichnung 32). Bringen Sie die ISOFIX-Verankerung sicher an.

Achtung! Wenn Ihr Kind kleiner als 105 cm ist, verwenden Sie den Autositz "hinten nach vorne".



Warnung: Dieser Autositz darf nicht auf Sitzen in Fahrzeugen verwendet werden, in denen der Airbag aktiviert ist.

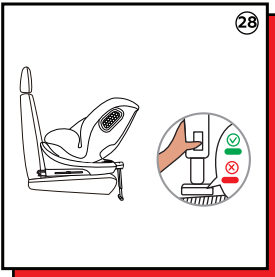

2. Drücken Sie mit der Hand auf den Fußstellknopf und ziehen Sie ihn nach unten, bis er die Oberfläche des Fahrzeugs berührt.

3. Setzen Sie Ihr Kind in den Autositz und sichern Sie es mit dem 5-Punkt-Gurt.

Achtung: Wenn Ihr Fuß die Oberfläche des Fahrzeugs berührt, sollte die Strebeanzeige vollständig grün leuchten (wie in der Abbildung dargestellt).

5-2 In Fahrtrichtung mit ISOFIX-Verankerung + Strebe (geeignet für Kinder von 76 bis 105 cm Körpergröße)

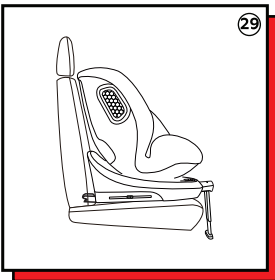

1. Wenn Sie den Sitz in Fahrtrichtung einbauen, entfernen Sie die Strebe an der Unterseite des Sitzes und drehen Sie den Sitz dann nach vorne (siehe Zeichnung 34). Bringen Sie die ISOFIX-Verankerung sicher an.

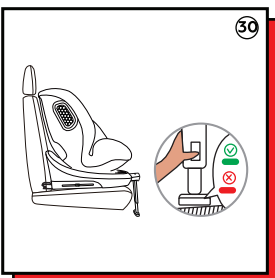

2. Drücken Sie mit der Hand auf den Fußstellknopf und ziehen Sie ihn nach unten, bis er die Oberfläche des Fahrzeugs berührt.

3. Setzen Sie Ihr Kind in den Autositz und sichern Sie es mit dem 5-Punkt-Gurt.

Warnung: Wenn Ihr Fuß die Oberfläche des Fahrzeugs berührt, muss die Strebeanzeige vollständig grün leuchten (wie in der Zeichnung dargestellt).

GEBRAUCHSANLEITUNG

5-3 In Fahrtrichtung mit ISOFIX-Verankerungen + 3-Punkt-Gurt (geeignet für Kinder mit einer Körpergröße von 100-150 cm).

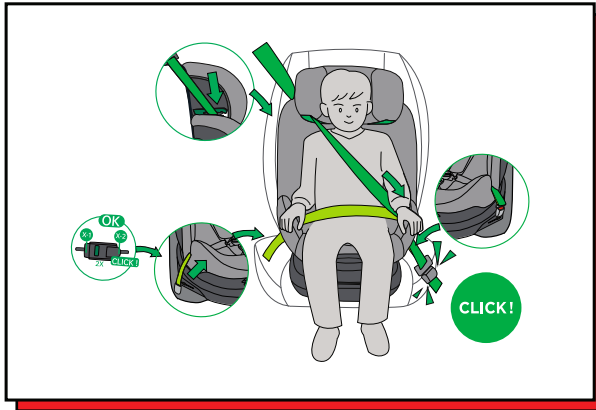

1. Die 5-Punkt-Gurtbänder des Autositzes müssen vollständig verdeckt sein.
2. Befestigen Sie den Kindersitz mit den ISOFIX-Verankerungspunkten an den ISOFIX-Verankerungspunkten des Fahrzeugs.
3. Setzen Sie den Autositz auf den Fahrzeugsitz und stellen Sie ihn in die gewünschte Position.
4. Der Sicherheitsgurt des Fahrzeugs wird durch die Gurtführung und über die Schulter des Kindes geführt.
5. Führen Sie den Bauchgurt des Autositzes durch die Gurtführung und über das Becken des Kindes.
6. Schließen Sie den Sicherheitsgurt des Fahrzeugs.

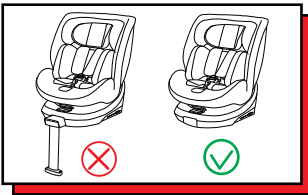

Bei der Sitzhöhe i-Size 100-150 cm kann die Strebe nicht verwendet werden.

5-4 In Fahrtrichtung mit einem 3-Punkt-Gurt (geeignet für Kinder mit einer Körpergröße von 100-150 cm).



GEBRAUCHSANLEITUNG

1. Die 5-Punkt-Gurtbänder des Autositzes müssen vollständig verdeckt sein.
2. Setzen Sie den Autositz auf den Autositz und stellen Sie ihn in die gewünschte Position.
3. Der Sicherheitsgurt des Fahrzeugs wird durch die Gurtführung und über die Schulter des Kindes geführt.
4. Führen Sie den Bauchgurt des Autositzes durch die Gurtführung und über das Becken des Kindes.
5. Schließen Sie den Sicherheitsgurt des Fahrzeugs.

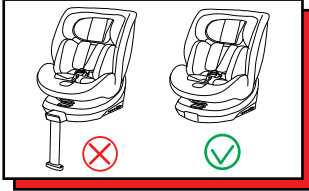

Bei der Sitzhöhe i-Size 100-150 cm kann die Stütze nicht verwendet werden.

6. Entfernen und Anbringen der Stoffhülle

6. Entfernung der Stoffabdeckung

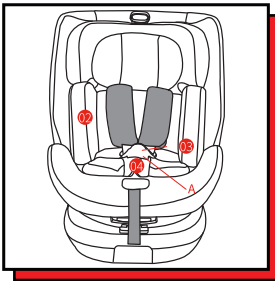

Entfernung der Stoffabdeckung

1. Entfernen Sie die Gurte.
2. Drücken Sie den roten Knopf A an dem Gürtelschloss, um den Gürtelschloss zu öffnen.
3. Nehmen Sie das Kopfkissen und das Unterleibspolster heraus.
4. Entfernen Sie vorsichtig den Kopfstützenbezug und die Produktabdeckung.

Anlegen der Stoffhülle

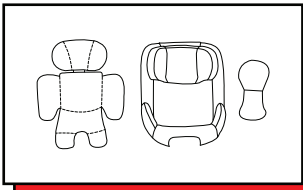

1. Stellen Sie die Kopfstütze in die höchste Position.
2. legen Sie den Stoffbezug vorsichtig auf das Produkt.
3. Bringen Sie das Kissen und das Schrittpolster wieder an

Hinweis: Wenn Sie den Stoffbezug aufsetzen, können Sie die R-Platte verwenden, um den Stoffbezug wieder auf das Produkt zu setzen.

7.7. Reinigung und Wartung

1. Im täglichen Gebrauch muss der Autositz regelmäßig überprüft werden.
2. Im Falle eines Unfalls muss der Autositz ausgetauscht werden.
3. Wenn der Autositz nicht in Gebrauch ist, sollte er an einem trockenen und gut belüfteten Ort aufbewahrt werden, um Feuchtigkeit und Schimmel zu vermeiden.
4. Wenn sich Staub auf der Oberfläche des Autositzes befindet, können Sie ihn mit einem feuchten Schwamm abwischen und den Autositz anschließend an der Luft trocknen lassen.
5. Wenn versehentlich Essen oder Trinken auf den Gurt gelangt, entfernen Sie den Gurt, spülen Sie ihn gründlich mit warmem Wasser ab und lüften Sie ihn zum Trocknen.
6. Zum Reinigen des gesamten Stoffbezugs befolgen Sie bitte die Waschanleitung.
7. Bei der ersten Wäsche kann eine leichte Verfärbung auftreten, was normal ist.

Waschanleitung:



ATENCIÓN

NOTIFICACIÓN

Este producto es un sistema de retención infantil – la silla elevadora para coche de categoría i-Size. Dichos dispositivos están oficialmente aprobados por el Reglamento CEPE nº 129 para uso en sillas para coches compatibles con i-Size, como lo demuestra el aviso del fabricante del vehículo en el manual del vehículo. En caso de duda, consulte con el fabricante del sistema de retención infantil mejorado o con el vendedor.

NOTIFICACIÓN

Este producto es un sistema de retención infantil – la silla Booster para coche de categoría i-Size. Dichos dispositivos están oficialmente aprobados por el Reglamento CEPE nº 129 para uso en sillas para coches compatibles con i-Size, como lo demuestra el aviso del fabricante del vehículo en el manual del vehículo. En caso de duda, consulte con el fabricante del sistema de retención infantil mejorado o con el vendedor.

"¡IMPORTANTE: NO USE LA INSTALACIÓN EN SENTIDO DEL AVANCE HASTA QUE EL NIÑO TENGA 15 MESES (ver instrucciones)"

Es adecuado únicamente para su uso en coches equipados con un arnés de 3 puntos aprobado por el Reglamento CEPE nº 16. No utilice en asientos equipados con bolsa de aire activa.

1. Instrucciones de seguridad

- Instrucciones de seguridad
- Lea atentamente este manual.
- La correcta instalación de la sujeción ISOFIX, de la pata de apoyo y los sistemas de sujeción del arnés de 3 puntos es vital para la seguridad de su niño.
- Para el uso futuro de la silla para niños, es importante guardar cuidadosamente este manual.
- Nunca deje a su niño desatendido en el coche.
- No utilice el producto si el asiento del coche está equipado con bolsas de aire delanteras. Puede ser peligroso. Esto no es relevante para las así llamadas bolsas de aire laterales.
- Antes de utilizar el producto, lea atentamente este manual.
- La silla para niños es un producto de seguridad y es importante utilizarla de acuerdo con este manual.
- El producto sólo se puede utilizar en un asiento orientado hacia adelante y que esté equipado con la sujeción ISOFIX.
- El producto se puede utilizar tanto en los asientos delanteros como en los traseros. Sin embargo, recomendamos instalarlo en el asiento trasero.
- El producto está aprobado según las normas de seguridad europeas más estrictas (ECE R129/03) y es adecuado para alturas de 40 a 105 cm (límite de peso <18 kg) con la sujeción ISOFIX y pata de apoyo; 76–105 cm (límite de peso <18 kg) con la sujeción ISOFIX y pata de apoyo; 100-150 cm con arnés de 3 puntos; 100-150 cm con arnés de 3 puntos y la sujeción ISOFIX.
- Después de un accidente, el producto puede volverse inseguro debido a daños que no se notan inmediatamente. Por lo tanto debería ser reemplazado.
- La seguridad del producto sólo puede ser garantizada por el fabricante si fue proporcionado por el propietario original.
- Le recomendamos encarecidamente que no utilice un producto usado porque Ud. no está seguro de qué le pasó.
- Las almohadillas del arnés son importantes para la seguridad de su niño así que úselas constantemente.
- Asegúrese de que todo el equipaje y los artículos que podrían causar lesiones en caso de accidente estén bien fijados.

MANUAL DE USUARIO

- Nunca se deben lubricar las partes móviles del producto.
- El producto no se puede utilizar sin funda. Utilice la funda original, ya que garantiza la seguridad de la silla.
- La silla debe estar fijada mediante el anclaje ISOFIX incluso cuando no se usa. El producto no fijado puede herir a otros ocupantes del coche durante una parada de emergencia.
- Los objetos duros y las piezas de plástico de la silla deben colocarse e instalarse de tal manera que no puedan quedar apretados por un asiento móvil o la puerta del automóvil durante el uso diario.
- Asegúrese de que la silla no va a dañarse con equipaje pesado, asientos ajustables, puetas, etc.
- Está prohibido realizar modificaciones en el producto ya que esto puede afectar la seguridad parcial o total de la silla.
- En climas cálidos, las partes plásticas y metálicas del producto estarán calientes. Ud. tiene que cubrir la silla cuando el coche esté aparcado al sol.
- Para evitar dañar la funda de la silla no retire el logotipo del producto.
- Utilice la silla incluso en viajes cortos, ya que es aquí donde se producen la mayoría de los accidentes.
- Antes de comprar, asegúrese de que la silla puede estar instalada correctamente en su coche.
- Tome un breve descanso durante un viaje largo para que su niño tenga tiempo de descanso.
- Dé un buen ejemplo a su niño y utilice siempre el cinturón de seguridad.
- Dígale a su niño que no juegue con la hebilla del cinturón de seguridad.
- Asegúrese de que los cinturones estén correctamente sujetos y no torcidos.
- El cinturón de seguridad abdominal debe estar abrochado hacia abajo para que la pelvis esté fijada de forma segura.



NO instale la silla orientado hacia atrás en un asiento delantero con bolsa de aire. **IMPORTANTE:** NO utilice la silla orientado hacia adelante hasta que su hijo tenga más de 15 meses de edad. Esto podría causar **LESIONES GRAVES**.

MANUAL DE USUARIO

2. Componentes

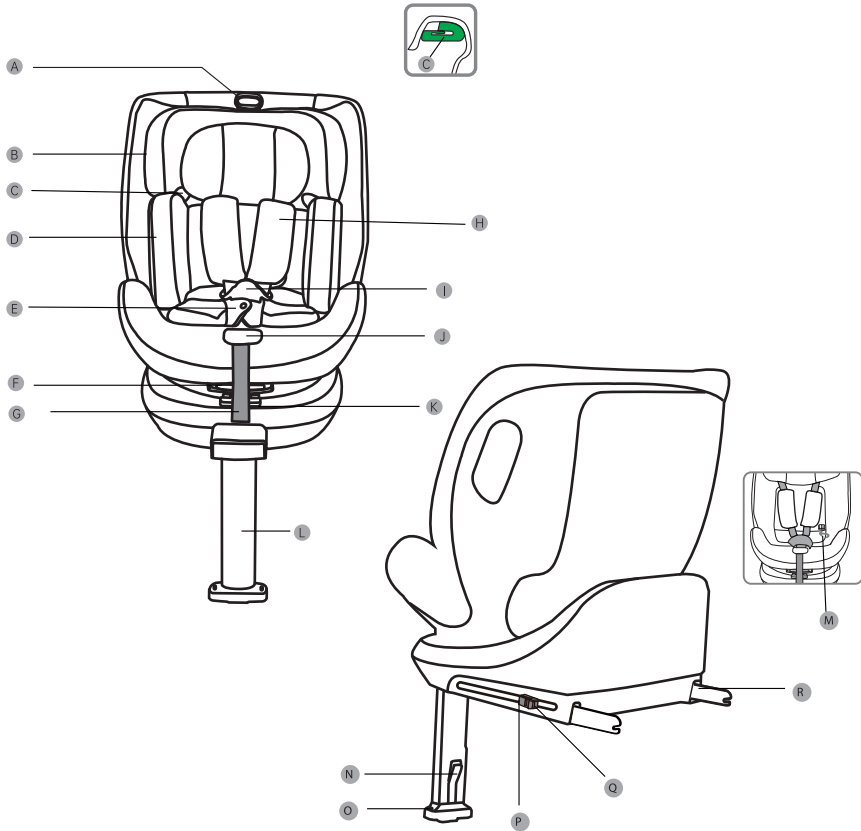

- | | | |
|---------------------------------------|--------------------------------|--|
| A. Manija de ajuste del reposacabezas | H. Hombros | M. Almacenamiento de las instrucciones |
| B. Reposacabezas | I. Hebilla | N. Botón de ajuste de la pata de apoyo |
| C. Guía del cinturón | J. Botón del arnés de 5 puntos | O. Indicador de pata de apoyo |
| D. Almohada para bebés | K. Manija de rotación | P. Bloqueo de la sujeción ISOFIX |
| E. Cubierta de hebilla | L. Pata de apoyo | P. Indicador de la sujeción ISOFIX |
| F. Perilla de ajuste de ángulo | | R. Sujeción ISOFIX |
| G. Correa de ajuste | | |

MANUAL DE USUARIO

3. Uso en el coche



La silla de coche para niños no debe utilizarse en un asiento que disponga de airbag (los airbags pueden ser mortales para los niños), por favor lea atentamente las instrucciones para utilizar el producto correctamente.

No lo use en el asiento del pasajero donde las bolsas de aire están activadas.

Sujeciones ISOFIX en el coche

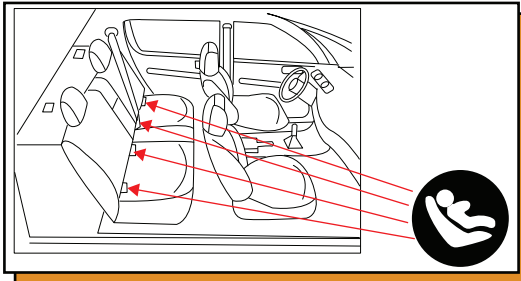

Anclaje ISOFIX bajo asientos

Primero lea el manual de usuario del vehículo y verifique si tiene puntos de anclaje ISOFIX fijos y también verifique el tamaño de los anclajes ISOFIX recomendados en el sistema para ver si coincide con nuestro tamaño de anclaje ISOFIX.

Altura	Tamaño	Instalación
40-105cm	ISO/R2	contramarcha
76-105cm	ISO/F2X	en la dirección de la marcha
100-150cm	ISO/B2	

MANUAL DE USUARIO

4. Ajuste e instalación de la silla de auto

4-1 Usando la hebilla

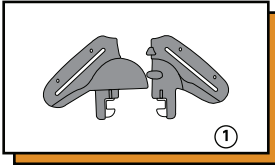

1. Conecte los pestillos de la hebilla izquierdo y derecho (como lo muestra la Figura 1) y asegúrese de que las estructuras cóncavas y convexas de los pestillos izquierdo y derecho estén conectadas correctamente.

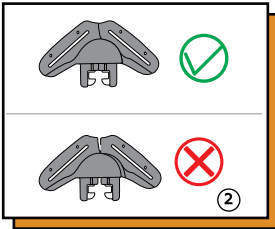

2. Conecte los pestillos izquierdo y derecho sin dejar ningún espacio libre. Mantenga hacia arriba. (Figura 2)

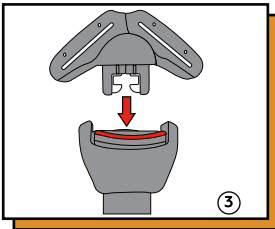

3. Inserte los pestillos conectados en la ranura de la hebilla. (Figura 3)

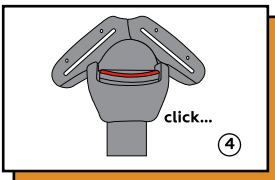

4. Si escucha un clic, esto significa que la hebilla está abrochada. (Figura 4)

4-2 Ajuste del cinturón de seguridad

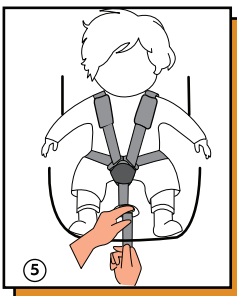

1. Apretar los cinturones de seguridad. Tire de las hombreras hacia si mismo para sacar la parte libre del cinturón. Luego tire de la correa ajustable para apretar los cinturones. Apriete los cinturones de seguridad lo más fuerte posible sin causar incomodidades. El cinturón en el área de ingle debe quedar lo más bajo posible y cerca de la entrepierna y no sobre estómago.

Entre los cinturones de seguridad y el niño debe haber espacio para los dedos. Los cinturones de seguridad flojos son peligrosos. Antes de apretar los cinturones de seguridad, compruebe que el ajustador del cinturón de seguridad funcione correctamente cada vez que coloque a su hijo en la silla de auto.

MANUAL DE USUARIO



2. Aflojamiento de cinturones de seguridad.

Ud. puede aflojar los cinturones de seguridad presionando el botón de ajuste en la parte delantera de la silla. Presione el botón de ajuste con una mano y con la otra agarre las dos correas debajo de las hombreras y tire de ellas hacia sí mismo para soltar los cinturones de seguridad.

4-3 Ajuste de la altura del reposacabezas

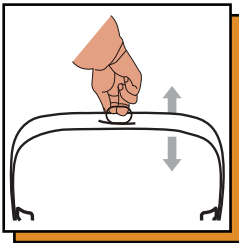

1. Utilice el botón de ajuste del cinturón de seguridad en la parte delantera de la silla para aflojar los cinturones de seguridad. Desbloquee la hebilla. Tire de la manija de ajuste del reposacabezas hacia arriba, mueva el reposacabezas a la altura deseada y luego deslícelo con cuidado hacia abajo para asegurarse de que esté fijado.

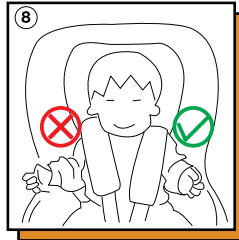

2. La altura correcta del reposacabezas proporcionará la mejor protección para su niño en la silla. El reposacabezas debe ajustarse de modo que las hombreras coincidan con la altura de los hombros del niño o un poco más arriba. El arnés debe colocarse al nivel de los hombros del niño o ligeramente por encima. Las hombreras no deben colocarse detrás del niño, a la altura de las orejas ni por encima de ellas.

Nota. Es importante que el reposacabezas coincida con la altura de la cabeza del niño.

4-4 Ajuste del ángulo de la silla

Ud. puede ajustar la silla infantil para automóvil en diferentes posiciones de reclinado. Puede ajustar el ángulo incluso cuando su bebé ya esté sentado.

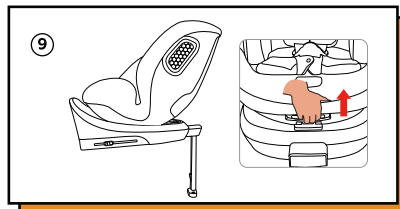

MANUAL DE USUARIO

Contramarcha:

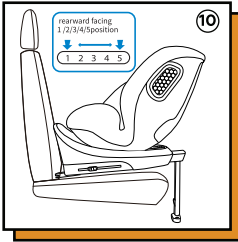

Agarre la base de la silla con una mano y tire de la perilla de ajuste del ángulo en la parte inferior con la otra mano para ajustarla a la posición deseada, son 5 posiciones en total.

Cuando la silla está instalada a contramarcha, utilice las posiciones 1,2,3,4,5.

Manual de usuario

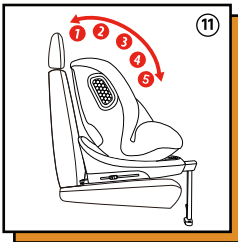

En la dirección de la marcha:

Agarre la base de la silla con una mano y tire de la perilla de ajuste del ángulo en la parte inferior con la otra mano para ajustarla a la posición deseada, son 5 posiciones en total.

cuando la silla está instalada en la dirección de la marcha utilice las posiciones 1,2,3,4,5.

4-5 Almohadilla para los bebés

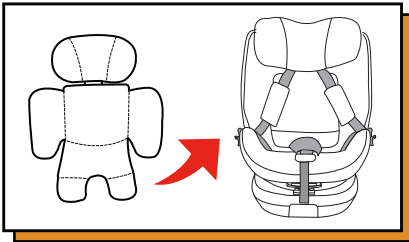

Nota: si la altura del niño es de 40 a 75 cm, utilice una almohadilla para los bebés.

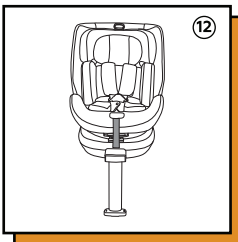

Coloque la almohadilla para los bebés en la silla, luego reponga las hombreras y finalmente cierre la hebilla.

MANUAL DE USUARIO

4-6 La función de rotación



1. Retire la pata de apoyo del compartimento en la parte inferior de la base;
2. Prese el botón de despliegue de la pata y sáquela;
3. Prese el botón de rotación y gire la silla.

¡Atención! Antes de cada viaje, asegúrese de que la rotación esté bloqueada girando la silla de auto en ambas direcciones.

“ES IMPORTANTE: NO UTILICE LA INSTALACIÓN EN LA DIRECCIÓN DE MARCHA HASTA QUE EL NIÑO TENGA 15 MESES (véase instrucciones)”

¡Atención! Antes de cada viaje, asegúrese de que la silla de auto esté instalada en el grupo y configuración correctos.

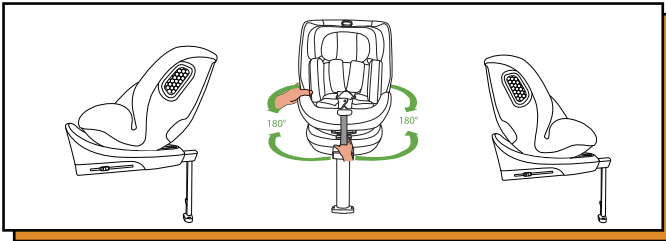

4-7 Arnéses de 5 puntos

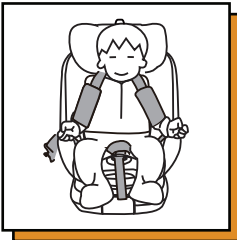

1. Afloje los arneses tanto como sea posible, luego desbloquee la hebilla y colóquelos a ambos lados de la silla como lo muestra la ilustración. Siente a su niño.



2. Inserte los cierres izquierdo y derecho en la hebilla y escuche un clic que indica que la hebilla está abrochada. Prese el botón de ajuste del cinturón de seguridad para ajustar y apretarlo para garantizar la comodidad de su niño (debe haber espacio para los dedos entre los cinturones de seguridad y el niño).

MANUAL DE USUARIO

4-8 Quitar los arneses de 5 puntos

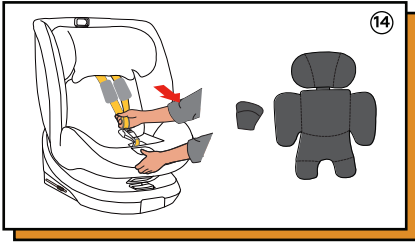

1. Retire las hombreras, la entrepierna y la almohada para bebés de la silla.

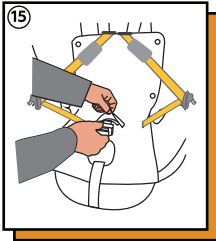

2. Pase la hebilla a través del orificio en la tela como lo muestra la Figura 15.

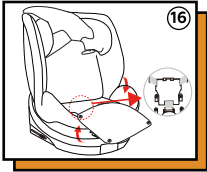

3. Desabroche los botones de la funda de tela del asiento como se muestra en la ilustración. Inserte las garras en la hebilla y encájelos en su lugar. Abra el compartimento para la hebilla en la base, inserte la hebilla y finalmente cierre la funda.



4. Coloque la funda de tela como lo muestra la Figura 17.

4-9 Método de instalación usando ISOFIX

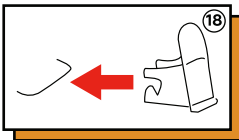

Nota. La silla de coche también se puede utilizar con guías ISOFIX.

La instalación más conveniente: fije la guía de montaje ISOFIX al punto de sujeción ISOFIX de modo que la ranura mire hacia arriba.

MANUAL DE USUARIO

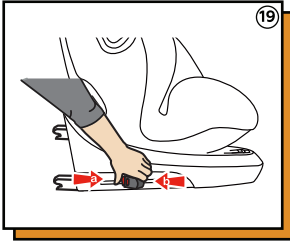

Nota: Ajuste el ángulo de la silla a la posición vertical, esto será más conveniente para instalar la sujeción ISOFIX.

1. Prese simultáneamente el botón de desbloqueo de la sujeción ISOFIX y el botón de cierre de la sujeción ISOFIX (como lo muestra la Figura 24), luego empuje la sujeción ISOFIX hacia afuera

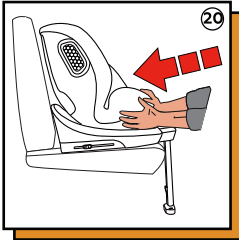

2. Agarre la silla con ambas manos, luego inserte los dos ISOFIX en las guías ISOFIX hasta que el ISOFIX quede fijado en ambos lados y Ud. escuche un clic. Cuando el ISOFIX esté fijado empuje la silla en la dirección de la flecha hasta que la silla se fije al respaldo del asiento (Figura 25).

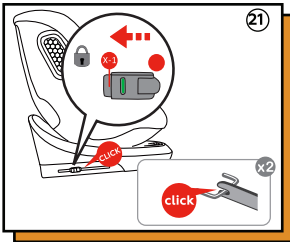

4-10 Desabrochar ISOFIX y plegar la pata de apoyo.

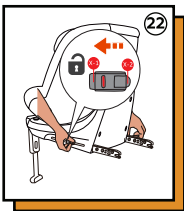

4-10-1 Desabrochar la sujeción ISOFIX

Presione el botón de liberación ISOFIX hasta que escuche un clic, asegúrese de que ambos lados del ISOFIX estén desbloqueados y luego retire la silla.

Nota. La fijación ISOFIX solo se desbloquea correctamente cuando los indicadores ISOFIX izquierdo y derecho son rojos.

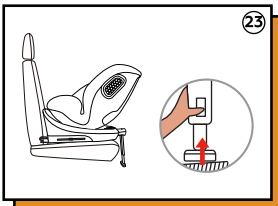

4-10-2 Plegar la pata de apoyo

Prese el botón de ajuste de la pata de apoyo y tire de la pata hacia arriba.

MANUAL DE USUARIO

4-11 Uso de la pata de apoyo.

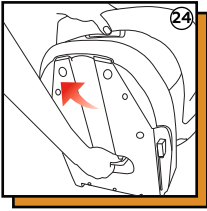

4-11-1 Montaje de la pata de apoyo.

Coloque la parte inferior de la silla en la posición como lo la figura y retire la pata de apoyo del compartimento en la parte inferior de la base.

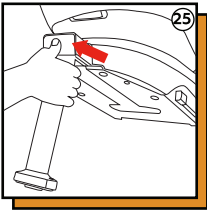

Prese con la mano el botón de despliegue de la pata y tírela hacia afuera.

4-11-2 Desmontaje de la pata de apoyo

El desmontaje de la pata de apoyo se realiza en el orden inverso al de su montaje; consulte la Figura 30 y luego la Figura 29 para el desmontaje.

4-12 Instalación de la pata de apoyo

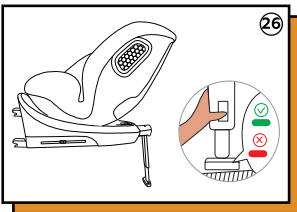

1. Retire la pata de apoyo del compartimento en la parte inferior de la base.
2. Prese el botón de despliegue para sacar la pata.
3. Coloque al niño en la silla y abróchele con el arnés de 5 puntos.

Nota: Cuando la pata de apoyo toca la superficie del automóvil, el indicador debe estar completamente verde (como lo muestra la Figura 31).

Nota

1. Verifique y apriete la sujeción ISOFIX, la pata de apoyo y el sistema de arnés de 5 puntos para asegurarse de que la silla y el niño estén bien sujetos.
2. Los arneses de 5 puntos no deben estar torcidos ni enrollados.
3. Al instalar la silla orientada hacia atrás y cuando la altura del niño sea inferior a 75 cm, es necesario utilizar una almohadilla para bebé.
4. Se recomienda instalar la silla con guías de la sujeción ISOFIX.
5. La silla debe estar colocada lo más cerca posible del respaldo del asiento del coche.

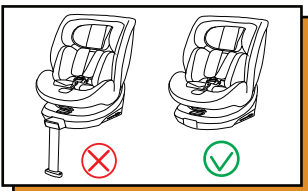

La silla booster i-Size 100–150 cm no se puede utilizar con una pata de apoyo

MANUAL DE USUARIO

5. Instalación

5-1 A contramarcha mediante ISOFIX + pata de apoyo (apto para niños de entre 40 y 105 cm de altura)

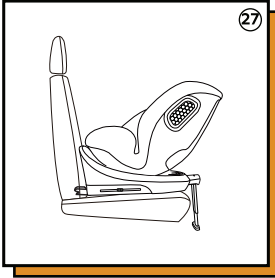

1. Instalando la silla a contramarcha, retire la pata de apoyo de la parte inferior de la silla y luego girela la silla hacia atrás (consulte la Figura 32). Instale la sujeción ISOFIX de forma segura.

¡Atención! Si su hijo mide menos de 105 cm, utilice la silla orientada hacia atrás.



Advertencia: Esta silla de auto no se puede utilizar en asientos de vehículos donde el airbag esté activado.

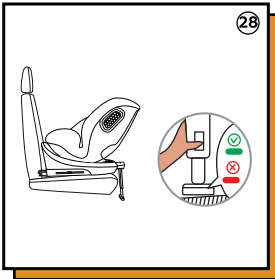

2. Prese el botón de ajuste de la pata con la mano y tire hacia abajo hasta que toque la superficie del automóvil.
3. Coloque al niño en la silla y asegúrele con arnés de 5 puntos.

Atención: Cuando la pata toca la superficie del coche, el indicador de la pata debe estar completamente verde (como lo muestra la figura).

5-2 En dirección de la marcha mediante ISOFIX + pata de apoyo (apto para niños de 76 a 105 cm de altura)

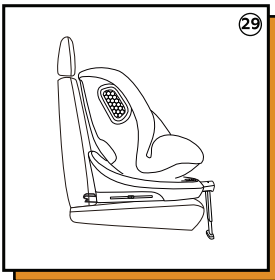

1. Instalando la silla en dirección de la marcha, retire la pata de apoyo de la parte inferior de la silla y luego gire la silla hacia atrás (mire la Figura 32). Instale la sujeción ISOFIX de forma segura.

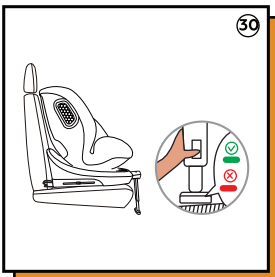

2. Prese el botón de ajuste de la pata con la mano y tire hacia abajo hasta que toque la superficie del automóvil.
3. Coloque al niño en la silla y asegúrele con arnés de 5 puntos.

Atención: Cuando la pata toca la superficie del coche, el indicador de la pata debe estar completamente verde (como lo muestra la figura).

MANUAL DE USUARIO

5-3 En dirección de la marcha mediante ISOFIX + el arnés de 3 puntos (apto para niños de 100 a 150 cm de altura).

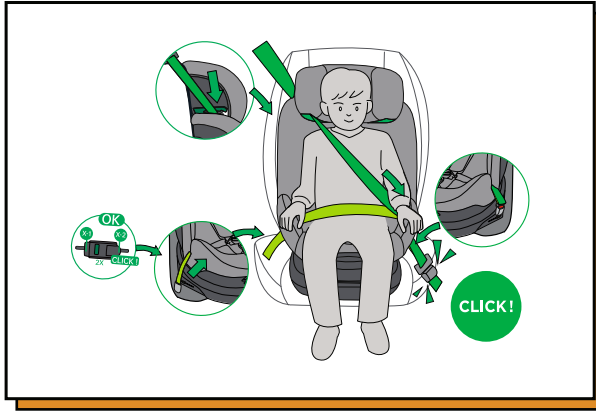

1. Es necesario esconder completamente los arneses de 5 puntos de la silla.
2. Fije la silla de coche con la sujeción ISOFIX a los puntos de anclaje ISOFIX del coche.
3. Instale la silla en el asiento del coche y ajústela a la posición deseada.
4. El cinturón de seguridad del coche pasa a través de la guía del cinturón de seguridad y por encima del hombro del niño.
5. Pase el arnés abdominal de la silla por la guía del arnés y la pelvis del niño.
6. Abróche el cinturón de seguridad del coche.

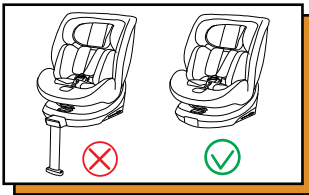

La silla booster i-Size 100–150 cm no se puede utilizar con una pata de apoyo.

5-4 En dirección de la marcha con el arnés de 3 puntos (apto para niños de 100 a 150 cm de altura).

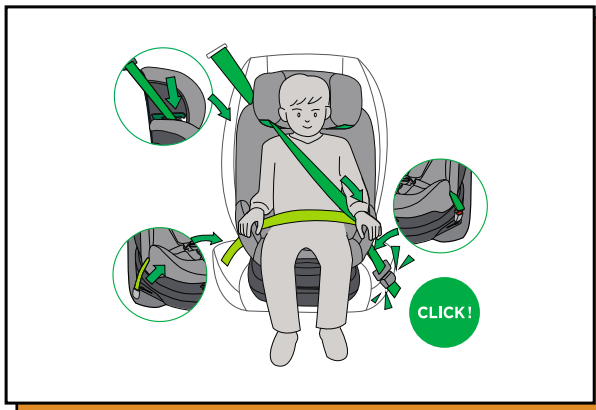

MANUAL DE USUARIO

1. Es necesario esconder completamente los arneses de 5 puntos de la silla.
2. Instale la silla en el asiento del coche y ajústela a la posición deseada.
3. El cinturón de seguridad del coche pasa a través de la guía del cinturón de seguridad y por encima del hombro del niño.
4. Pase el arnés abdominal de la silla por la guía del arnés y la pelvis del niño.
5. Abróche el cinturón de seguridad del coche.

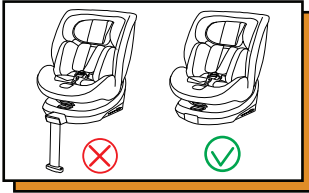

La silla booster i-Size 100–150 cm no se puede utilizar con una pata de apoyo.

6. Quitar y poner la funda de tela.

6. Quitar y poner la funda de tela.

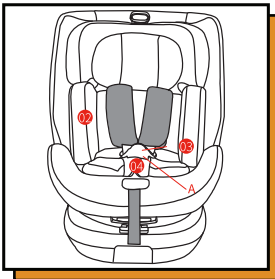

Quitar la funda de tela.

1. Retire los cinturones.
2. Prese el botón rojo A en la hebilla para abrir la hebilla.
3. Retire la almohadilla la tapa para la ingle.
4. Quite con cuidado la funda del reposacabezas y la funda del producto

Poner la funda de tela

1. Coloque el reposacabezas en su posición más alta.
2. Coloque con cuidado la funda de tela sobre el producto.
3. Vuelva a colocar la almohadilla y la tapa para la ingle

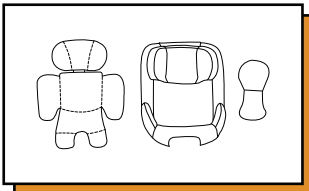

Aviso: colocando la funda de tela Ud. puede utilizar la placa R para volver a ponerla sobre el producto.

7. Limpieza y mantenimiento.

1. Cuando la silla se usa cada día Ud. debe revisarla con regularidad.
2. En caso de accidente se deberá sustituir la silla.
3. Cuando no está en uso, la silla debe colocarse en un lugar seco y ventilado para evitar la humedad y el moho.
4. Si hay polvo en la superficie de la silla Ud. puede usar una esponja húmeda para limpiarla y luego ventilarla para que la silla se seque.
5. Si accidentalmente entra comida o bebida en los arneses, quíteselos, enjuáguelos bien con agua tibia y ventílelos para que se sequen.
6. Para limpiar toda la funda del producto, siga las instrucciones de lavado.
7. Puede haber una ligera decoloración durante el primer lavado, lo que es normal.

Instrucciones de lavado:



Attention

NOTICE

This is an I-Size Enhanced Child Restraint System. It is approved according to UN Regulation No.129, for use in, I-Size compatible vehicle seating position as indicated by vehicle manufacturers in the vehicle user's manual.

If in doubt, consult either the Enhanced Child Restraint System manufacturer or the retailer.

NOTICE

This is an I-Size booster seat Enhanced Child Restraint System. It is approved according to UN Regulation No.129, for use primarily in "I-Size seating positions" as indicated by vehicle manufacturers in the vehicle user's manual.

If in doubt, consult either the Enhanced Child Restraint System manufacturer or the retailer.

"IMPORTANT-DO NOT USE FORWARD FACING BEFORE THE CHILD'S AGE EXCEEDS 15 MONTHS(Refer to instruction)"

Only suitable for use in the listed vehicles fitted with 3 point belt which is approved to ECE Regulation No.16. Do not use them in seating positions where there is active airbag installed.

Safety instructions

- Read this instruction manual carefully.
- The correct fitting of the ISOFIX attachment, Support leg and anchoring systems of 3-point belt is of vital importance for the safety of your child.
- For the future use of the seat, it is important that you keep the instruction manual carefully.
- Never leave your child unattended in the car.
- Do not use a child safety seat if the vehicle seat is equipped with a front airbags. This can be dangerous. This does not apply to so-called side airbags.
- Before use our product, please read the instruction manual carefully.
- The product is a safety product and is only safe when used in accordance with the instruction manual.
- The product must only be used on a forward facing seat that is fitted with the ISOFIX attachment.
- The product may be used on either the front or the back seat. However, we recommend that it is fitted on the back seat.
- The product has been approved according to the strictest European safety standards (ECE R129/O3) and is suitable for 40-105cm (mass limit <18kg) with the ISOFIX attachment and the Support leg; 76-105cm (mass limit <18kg) with the ISOFIX attachment and the Support leg; 100-150cm with 3-point belt; 100-150cm with 3-point belt and ISOFIX attachment.
- After an accident the seat may become unsafe due to damage that is not noticeable immediately. It should therefore be replaced.
- The safety of the seat can only be guaranteed by the manufacturer if it issued by the original owner.
- We advise you strongly that not to use a second-hand product, because you are not sure what has happened to it.
- The harness pads are important for the safety of your child, therefore use them at all the time.
- Ensure that all luggage and objects likely to cause injury in the event of an accident are properly secured.
- The moving parts of the car seat should not be lubricated in any way.
- The baby car seat must not be used without the cover. Please use an original cover, as the cover contributes to the safety of the seat.

INSTRUCTION MANUAL

- Read this instruction manual carefully.
- The correct fitting of the ISOFIX attachment, Support leg and anchoring systems of 3-point belt is of vital importance for the safety of your child.
- For the future use of the seat, it is important that you keep the instruction manual carefully.
- Never leave your child unattended in the car.
- Do not use a child safety seat if the vehicle seat is equipped with a front airbags. This can be dangerous. This does not apply to so-called side airbags.
- Before use our product, please read the instruction manual carefully.
- The product is a safety product and is only safe when used in accordance with the instruction manual.
- The product must only be used on a forward facing seat that is fitted with the ISOFIX attachment.
- The product may be used on either the front or the back seat. However, we recommend that it is fitted on the back seat.
- The product has been approved according to the strictest European safety standards (ECE R129/03) and is suitable for 40-105cm (mass limit <18kg) with the ISOFIX attachment and the Support leg; 76-105cm (mass limit <18kg) with the ISOFIX attachment and the Support leg; 100-150cm with 3-point belt; 100-150cm with 3-point belt and ISOFIX attachment.
- After an accident the seat may become unsafe due to damage that is not noticeable immediately. It should therefore be replaced.
- The safety of the seat can only be guaranteed by the manufacturer if it issued by the original owner.
- We advise you strongly that not to use a second-hand product, because you are not sure what has happened to it.
- The harness pads are important for the safety of your child, therefore use them at all the time.
- Ensure that all luggage and objects likely to cause injury in the event of an accident are properly secured.
- The moving parts of the car seat should not be lubricated in any way.
- The baby car seat must not be used without the cover. Please use an original cover, as the cover contributes to the safety of the seat.



DO NOT place rear-facing child seat on front seat with airbag. **IMPORTANT-DO NOT** use forward facing before the child's age exceeds 15 months. **SERIOUS INJURY** can occur.

INSTRUCTION MANUAL

Components

GB

The pictures are only for your reference

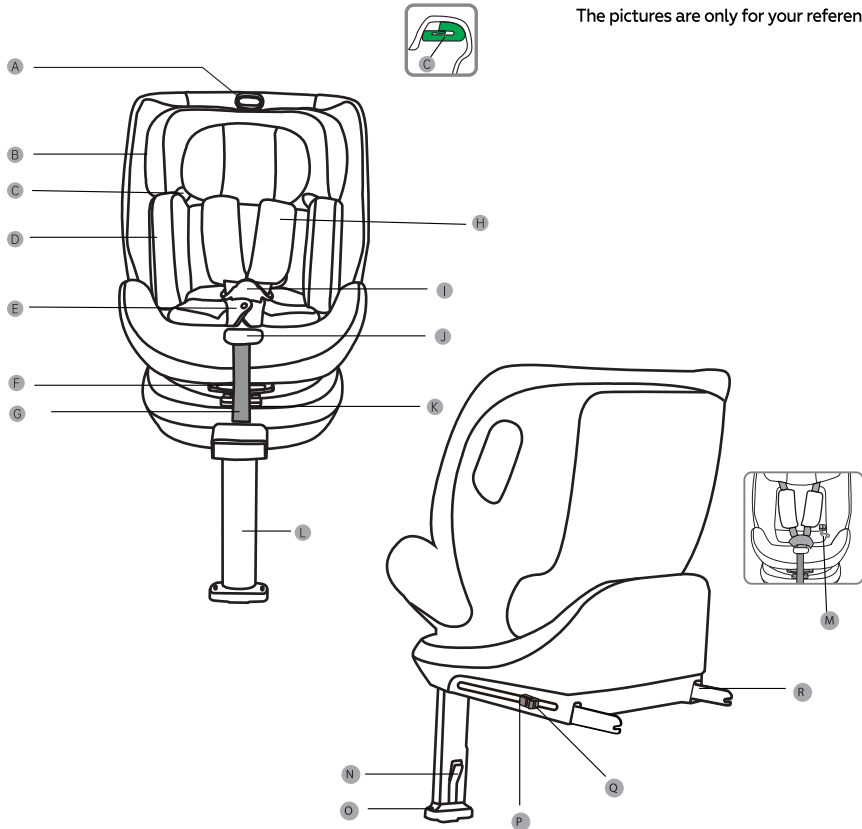

A. Handle for the headrest

B. Headrest

C. Belt Guide

D. Newborn Cushion

E. Cover for buckle

F. Handle for adjusting the angle

G. Adjustment Belt

H. Shoulder Pads

I. Buckle

J. Button for the 5-points harness system

K. Rotation handle

L. Support leg

M. Manual storage

N. Adjustment button for support leg

O. Indicator for the support leg

P. ISOFIX attachment second lock

Q. ISOFIX attachment indicator

R. ISOFIX attachment

INSTRUCTION MANUAL

Notice for the vehicle use

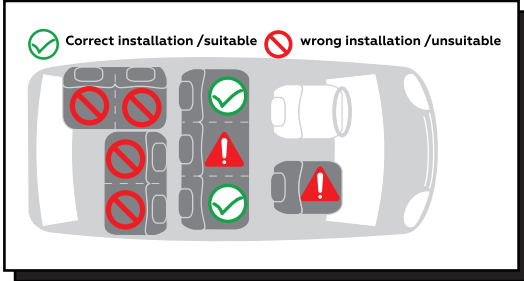

The baby car seat must not be used on the seat where there has an airbag (airbags can be fatal to children). Please read the instructions carefully in order to properly use of child safety seat.



Must not be used in the passenger seat where airbags have been activated.

Baby car seat ISOFIX attachment

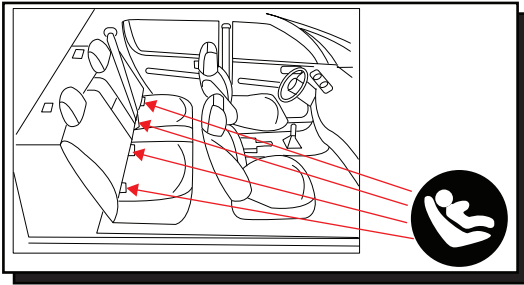

Anchor for the ISOFIX attachment under the seat

Read the car manual first and check whether the car seat is equipped with ISOFIX fixed anchor points, and check the size of recommended ISOFIX attachment constraints on the system if it is matched our ISOFIX attachment size.

Height	Size	Direction
40-105cm	ISO/R2	rearward facing
76-105cm	ISO/F2X	forward facing
100-150cm	ISO/B2	

INSTRUCTION MANUAL

Adjustment and installation

GB

4.1 The usage of buckle

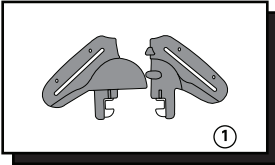

1. Connect the left and right latches of the buckle (as shown in Figure 1) and ensure that the concave and convex structures of the left and right latches are correct connected

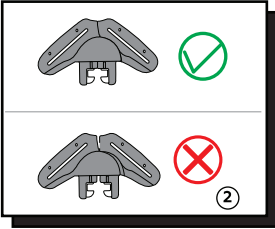

2. Connect the left and right latches without leaving a gap. Keep the latches facing up.(Figure 2)

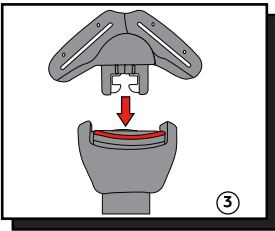

3. Insert the closed latches into the slot of the buckle. (Figure 3)

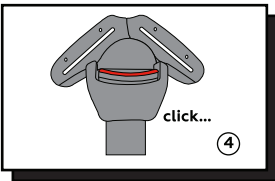

4. If you hear "click" sound, it means that the buckle has been fastened. (Figure 4)

4.2 Adjusting the safety belt

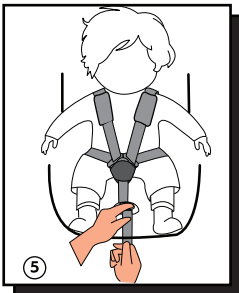

1.Tighten your baby car seat belt

Pull the shoulder strap up to pull out the loose part of the belt. Then pull the adjustable belt to tighten the belt. Tighten your seat belt as tight as possible without causing discomfort. The crotch belt should be as low as possible and should be near the crotch, not the belly.

A finger space should fit between the seat belt and the child.

A loose seat belt is dangerous. Check that the seat belt adjuster is working properly each time when you place a child in a car seat before tightening the seat belt.

INSTRUCTION MANUAL



2. Loosening the seat belt

The seat belt can be loosened by pressing the 5-point seat belt adjustment button in front of the seat. While pressing down the 5-point seat belt adjustment button, hold the two straps under the shoulder pads with the other hand and pull them in front of the child to release the seat belt.

4.3 Adjusting the height of headrest

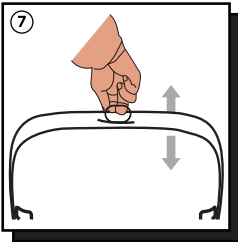

1. Use the five-point seat belt adjustment button on the front of the seat to loosen the seat belt. Unlock the buckle. Pull the headrest adjustment handle up, move the headrest to the correct height, and then gently slide the headrest down to check that the headrest is properly hinged.



2. Correctly adjusting the headrest can ensure the best protection for your child in the car seat; The headrest must be adjusted to the position that the shoulder strap is compatible with the height of a child's shoulders or slightly higher. The straps must be located at shoulder height or slightly above the child's shoulder height. The shoulder strap should not be behind the child or at or above the ear.

Note: It is important to keep the headrest appropriate to the height of the child's head.

4.4 Adjusting the angle reclining of car seat

The child safety seat can be adjusted to different reclining positions. You can adjust the reclining angle of the seat even when your child is in it.

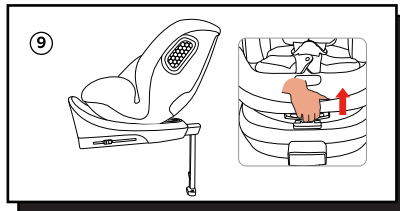

INSTRUCTION MANUAL

GB

Rearward facing:

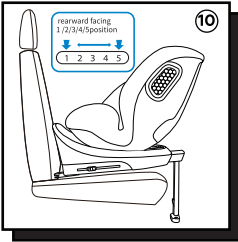

Grab the base part of the seat with one hand and pull the angle adjusting handle on the down of the seat with the other hand to adjust the seat to the appropriate position, 5 positions in total.

when the baby car seat is rearward facing use 1,2,3,4,5 positions

Forward facing:

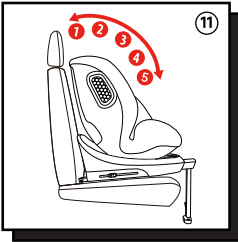

Grab the base part of the seat with one hand and pull the angle adjusting handle on the down of the seat with the other hand to adjust the seat to the appropriate position, 5 positions in total.

when the baby car seat is for ward facing use 1,2,3,4,5 positions

4.5 Newborn cushion

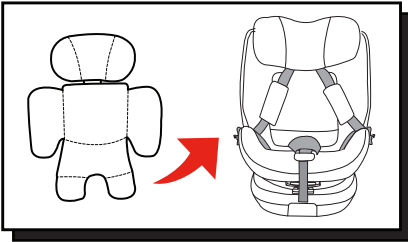

Notice: When the height of baby is 40-75cm, please use the newborn baby's cushion.

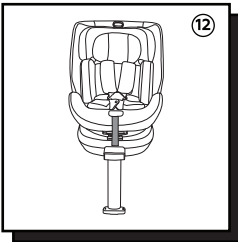

Place the newborn cushion in the car seat, then place the shoulder pads and finally cover the buckle.

INSTRUCTION MANUAL

4.6 Rotation function



1. Take the support leg out of the storage at the bottom of the base;
2. Press the support leg unfolding button and pull out the leg;
3. Press the rotation button and rotate the seat.

Attention! Before each trip, please make sure that the seat rotation is locked by turning the seat in both directions.

"IMPORTANT-DO NOT USE FORWARD FACING BEFORE THE CHILD'S AGE EXCEEDS 15 MONTHS (Refer to instruction)"

Attention! Before each trip, please make sure the child seat is in the correct group and configuration.

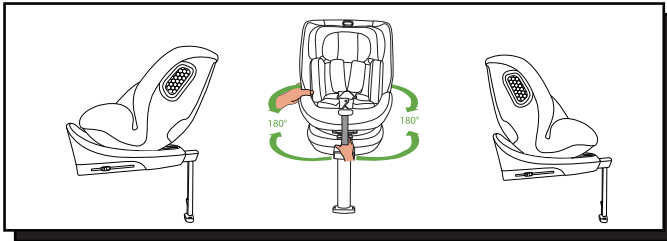

4.7 5-point harness system to install the child

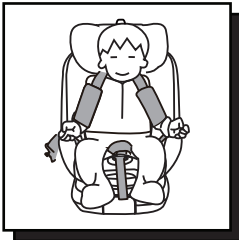

1. Release the safety belt to the most loosely, then unlock the buckle and place it on both sides of the seat, as shown in the picture



2. Insert the left and right latches into the buckle and hear a "click" sound, indicating that the buckle is fastened. Press the adjustable belt button to adjust and tighten the shoulder strap, while ensuring that the child's shoulders are comfortable (a finger space should fit between the seat belt and the child).

INSTRUCTION MANUAL

4.8 Method to remove the 5-point seat belt system

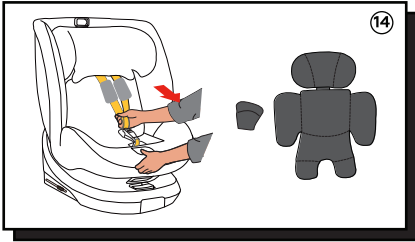

1. Remove shoulder pads, crotch cover and newborn cushion from the seat.

GB

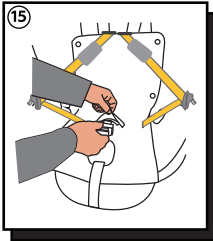

2. Pass the buckle through the hole in the cloth, as shown in Figure 15.

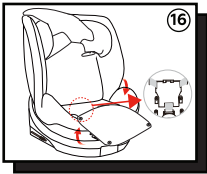

3. Open the buttons of the seat cloth cover as shown. Insert the latches into the buckle. Open the buckle storage at the bottom of the seat, place the buckle in, and finally close the cover.



4. Tidy up the cloth cover, as shown in Figure 17.

4.9 Installing method for ISOFIX attachment

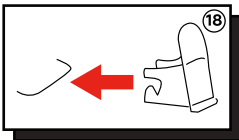

Notice: Child safety seats can also be used with the ISOFIX attachment guide.

The installation is more convenient: please clip the ISOFIX attachment guide in the ISOFIX attachment anchor point in the ISOFIX attachment fixed point of the automobile, and the make notch faces upward.

INSTRUCTION MANUAL

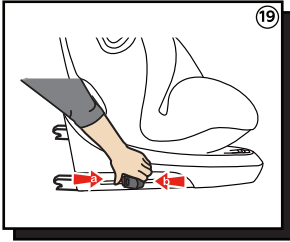

Notice: If your car seat have adjusting the angle, please adjust the car seat angle to the appropriate position, it will be more convenient for ISOFIX attachment installation.

1. Press ISOFIX attachment lock released button and ISOFIX attachment 2nd lock button (as shown in Figure 19) at the same time, then push ISOFIX attachment out.

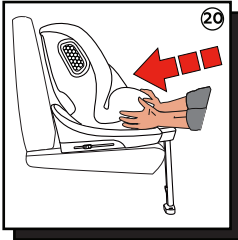

2. Grab the child seat with both hands, then push the two ISOFIX into the ISOFIX guider until the ISOFIX is stuck on both sides, and hear click. When the ISOFIX is locked, please push the child safety seat vigorously in the direction of the arrow to make it fit the back of the car seat (Figure 20).

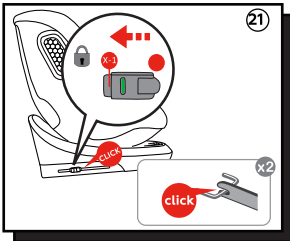

4.10 Remove ISOFIX and hide Support leg

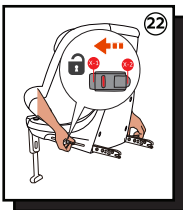

Removing the ISOFIX attachment

Press the ISOFIX attachment unlock button, and hear "click" sound, ensure that both sides of the ISOFIX attachment are unlocked, then remove the seat.

Notice: ISOFIX attachment is unlocked correctly only when the left and right ISOFIX indicator show red

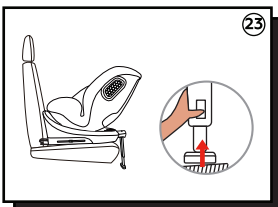

Hiding the support leg

Press the supporting leg adjustment button and pull the support leg up.

INSTRUCTION MANUAL

GB

4.11 Release and storage of Support leg

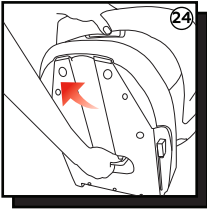

Release of Support leg

1. Put the bottom of the seat in the displayed state as shown in the figure, and take out the support leg from the storage bin at the bottom of the base.

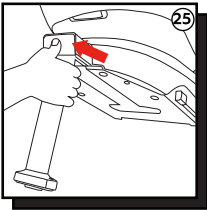

2. Press the unfolding button of the support leg inward with your hand, and pull the supporting leg outwards.

Support leg storage

Storage of the support leg is according to the reverse operation of the release of the support leg, check Figure 25 and then Figure 24 to reverse the operation.

4.12 Installation of Support leg

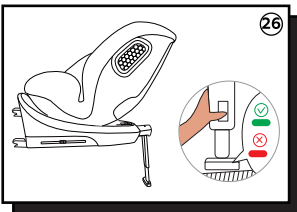

1. Take the support leg out from the storage bin at the bottom of the base.

2. Press the unfolding button to pull the support leg out.

3. Place child in car seat and secure with 5-point seat belt system.

Notice: when the support leg touches the car surface, the support leg indicator must be all green (as shown in the Figure 26)

Notice:

1. Check and tighten ISOFIX attachment, support leg and 5-point seat belt system to ensure seat and child are firmly fixed.

2. The 5-point seat belt should not be twisted or wound.

3. When installing the car seat by rearward facing and children's height is less than 75cm, it must use newborn cushion.

4. We recommend to install car seat with ISOFIX attachment guide.

5. The seat must be as close to (against) the back of the vehicle seat as possible.

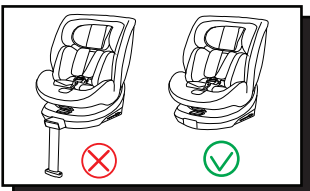

The 100-150cm i-Size Booster seat cannot use the Support leg.

INSTRUCTION MANUAL

Installation method

5.1 Rearward facing position by using ISOFIX attachment + Support leg (suitable for children height from 40-105cm)

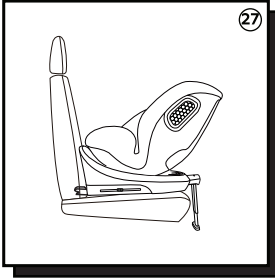

1. When installing the child safety seat in the rearward facing position, take the support leg out from the bottom of the seat, and then rotate the seat to the rearward position (see Figure 27). Then install the ISOFIX attachment firmly.

Attention! If your child's height is less than 105cm, please use rearward facing.



Warning: This child car seat must not be used in a vehicle seat where airbag has been activated.

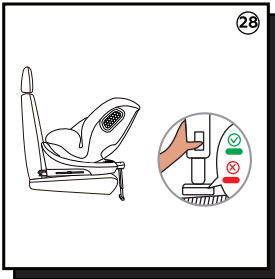

2. Press the support leg adjustment button by your hand and pull the support leg down until it touches the car surface.

3. Place the child in car seat and secure with 5-point seat belt system

Attention: When the support leg touches the car surface, the support leg indicator must be all green (as shown in the Figure).

5.2 Forward facing position by using ISOFIX attachments + Support leg (suitable for children height from 76-105cm)

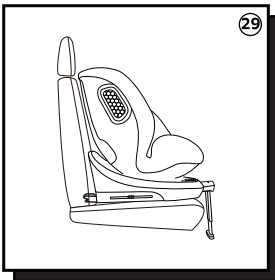

1. When installing the child safety seat in the forward facing position, take the support leg out from the bottom of the seat, and then rotate the seat to the forward position (see Figure 29). Then install the ISOFIX attachment firmly.

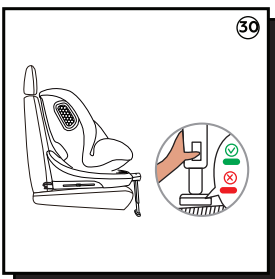

2. Press the support leg adjustment button by your hand and pull the support leg down until it touches the car surface.

3. Place the child in car seat and secure with 5-point seat belt system

Attention: When the support leg touches the car surface, the support leg indicator must be all green (as shown in the Figure).

INSTRUCTION MANUAL

GB

5.3 Forward facing position by using ISOFIX attachments + 3-point seat belt (suitable for children height from 100-150cm)

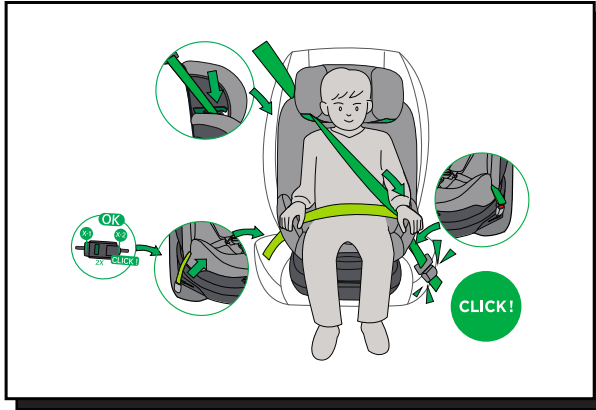

1. Remove the 5-point safety belt system before placing the child in this way.
2. Fasten the car seat through ISOFIX attachment in ISOFIX attachment anchor points on the vehicle.
3. Place the child seat on the vehicle seat and adjust the seat to the appropriate position.
4. The vehicle seat belt passes through the belt guide and pass the child's shoulder.
5. Vehicle seat abdominal belt through the belt guider and pass the child's pelvis.
6. Fasten your car seat belt.

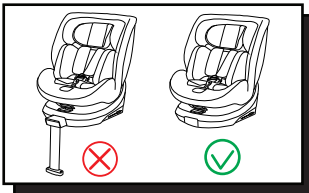

The 100-150cm i-Size Booster seat cannot use the Support leg.

5.4 Forward facing position by using 3-point seat belt (suitable for children height from 100-150cm)

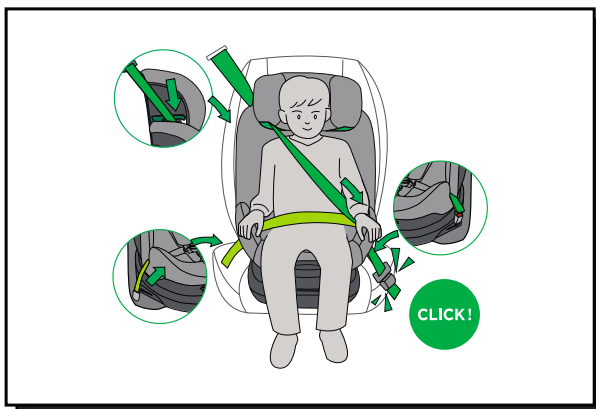

INSTRUCTION MANUAL

1. Remove the 5-point safety belt system before placing the child in this way.
2. Place the child seat on the vehicle seat and adjust the seat to the appropriate position.
3. The vehicle seat belt passes through the belt guide and pass the child's shoulder.
4. Vehicle seat abdominal belt through the belt guider and pass the child's pelvis.
5. Fasten your car seat belt.

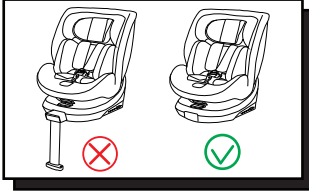

The 100-150cm i-Size Booster seat cannot use the Support leg.

Installation of cloth cover

Removal of the cloth cover

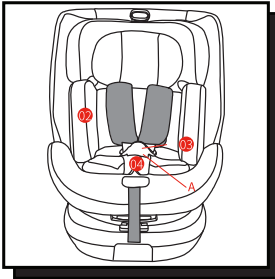

1. Release the straps.
2. Press the red button A on the buckle to open the buckle
3. Takeout the cushion and crotch pad.
4. Carefully remove the headrest cover and seat cover from the seat.

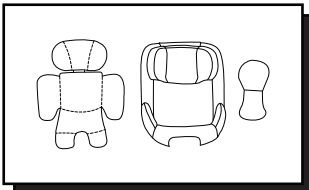

Cleaning and maintenance

1. In the daily using, it is necessary to regularly check the child safety seat.
2. In case of accident, the safety seat must be replaced.
3. When the car seat is not in use, the child safety seat should be placed in a dry and ventilated place to avoid damp and mildew.
4. If there is dust on the surface of the child safety seat, we can use a damp sponge to wipe and ventilate it to dry.
5. If food or drink drops onto the seat belt by accident, please remove the seat belt and rinse thoroughly with warm water and ventilate it to dry.
6. To clean the entire seat cover, please refer to the washing instructions.
7. Slight fading may occur during the first washing, which is a normal situation.

Washing instructions: 

Ostrzeżenie

UWAGA

Niniejszy produkt jest urządzeniem przytrzymującym dla dzieci i-Size, zatwierdzonym przez regulamin EKG ONZ nr 129 do użytku z fotelikami samochodowymi zgodnymi z i-Size, zgodnie z odpowiednią informacją producenta pojazdu w instrukcji obsługi pojazdu.

W razie wątpliwości należy skonsultować się z producentem zaawansowanego urządzenia przytrzymującego dla dzieci lub ze sprzedawcą.

UWAGA

Niniejszy produkt jest urządzeniem przytrzymującym dla dzieci - podwyższającym fotelikiem samochodowym i-Size. Takie urządzenia są zatwierdzone przez regulamin EKG ONZ nr 129 do użytku przede wszystkim na siedziiskach z i-Size, jak wskazano w nocie producenta pojazdu w instrukcji obsługi pojazdu.

W razie wątpliwości należy skonsultować się z producentem zaawansowanego fotelika dziecięcego lub sprzedawcą. **"WAŻNE: NIE UŻYWAĆ FOTELIKA W KIERUNKU RUCHU DO UKOŃCZENIA PRZEZ DZIECKO 15 MIESIĘCY (patrz instrukcje)".**

Nadaje się do użytku wyłącznie w pojazdach wyposażonych w trzypunktowy pas bezpieczeństwa zatwierdzony zgodnie z regulaminem ECE nr 16. Nie używać na siedzeniach wyposażonych w aktywną poduszkę powietrzną.

Instrukcje bezpieczeństwa

- Należy uważnie przeczytać niniejszą instrukcję obsługi.
- Prawidłowy montaż mocowania ISOFIX, nogi podpierającej i 3-punktowych pasów bezpieczeństwa ma kluczowe znaczenie dla bezpieczeństwa dziecka.
- Dla dalszego użytkowania fotelika dziecięcego ważne jest, aby dokładnie przestrzegać instrukcji obsługi.
- Nigdy nie zostawiaj dziecka bez opieki w samochodzie.
- Nie używaj produktu, jeśli fotelik samochodowy jest wyposażony w przednie poduszki powietrzne. Może to być niebezpieczne. Nie dotyczy to tzw. bocznych poduszek powietrznych.
- Przed użyciem produktu należy uważnie przeczytać instrukcję obsługi.
- Fotelik dziecięcy jest produktem bezpieczeństwa i ważne jest, aby używać go zgodnie z instrukcją obsługi.
- Produkt może być używany wyłącznie na siedzeniu skierowanym przodem do kierunku jazdy i wyposażonym w mocowanie ISOFIX.
- Produkt może być używany zarówno na przednim, jak i tylnym siedzeniu. Zalecamy jednak montaż na tylnym siedzeniu.
- Produkt został zatwierdzony zgodnie z najsurowszymi europejskimi normami bezpieczeństwa (ECE R129/03) i jest odpowiedni dla wzrostu 40-105 cm (limit wagi <18 kg) z mocowaniem ISOFIX i podpórka; 76-105 cm (limit wagi <18 kg) z mocowaniem ISOFIX i podpórka; 100-150 cm z uprzężą punktową Z; 100-150 cm z uprzężą punktową Z i mocowaniem ISOFIX.
- Po wypadku produkt może stać się niebezpieczny z powodu uszkodzeń, które nie są od razu widoczne. Dlatego należy go wymienić.
- Producent może zagwarantować bezpieczeństwo produktu tylko pierwotnemu właścicielowi.
- Zdecydowanie odradza się korzystanie z produktu używanego, ponieważ nie ma pewności, co się z nim stało.
- Ochraniacze na pasy są ważne dla bezpieczeństwa dziecka, dlatego należy ich używać przez cały czas.
- Upewnij się, że wszystkie bagaże i przedmioty, które mogłyby spowodować obrażenia w razie wypadku, są bezpiecznie zamocowane.

INSTRUKCJA OBSŁUGI

- Ruchome części produktu nie mogą być smarowane.
- Produkt nie może być używany bez pokrowca. Należy używać oryginalnego pokrowca, ponieważ zapewnia on bezpieczeństwo fotelika.
- Fotelik samochodowy musi być zabezpieczony mocowaniem ISOFIX, nawet gdy nie jest używany. Niezabezpieczony produkt może spowodować obrażenia innych pasażerów pojazdu podczas awaryjnego zatrzymania.
- Twarde przedmioty i plastikowe części fotelika muszą być umieszczone i zamontowane w taki sposób, aby nie mogły zostać przytrzaśnięte przez poruszający się fotelik lub drzwi samochodu podczas codziennego użytkowania.
- Należy upewnić się, że fotelik samochodowy nie zostanie uszkodzony przez ciężki bagaż, regulowane siedzenia, trzaskanie drzwiami samochodu itp.
- Nie dokonuj żadnych modyfikacji produktu, ponieważ może to wpłynąć na częściowe lub ogólne bezpieczeństwo fotelika samochodowego.
- Podczas upałów plastikowe i metalowe części produktu będą gorące. Należy przykryć fotelik samochodowy, gdy pojazd jest zaparkowany na słońcu.
- Aby uniknąć uszkodzenia pokrycia fotelika samochodowego, nie należy usuwać logo produktu.
- Używaj fotelika samochodowego nawet podczas krótkich podróży, ponieważ to właśnie wtedy dochodzi do większości wypadków.
- Przed zakupem upewnij się, że fotelik samochodowy można prawidłowo zamontować w pojeździe.
- Podczas długiej podróży rób krótkie przerwy, aby dziecko miało czas na odpoczynek.
- Dawaj dziecku dobry przykład i zawsze zapinaj pasy bezpieczeństwa.
- Powiedz dziecku, że nie powinno bawić się klamrą pasa bezpieczeństwa.
- Upewnij się, że pasy są prawidłowo zapięte i nie są skręcone.
- Pas biodrowy powinien być zapięty nisko, tak aby miednica była bezpiecznie zamocowana.



NIE WOLNO montować fotelika samochodowego tyłem do kierunku jazdy na przednim siedzeniu z poduszką powietrzną. **WAŻNE:** NIE używaj fotelika skierowanego przodem do kierunku jazdy, dopóki dziecko nie skończy 15 miesięcy. Może to spowodować **POWAŻNE** obrażenia.

INSTRUKCJA OBSŁUGI

Składniki



Rysunki są tylko dla twojej informacji.

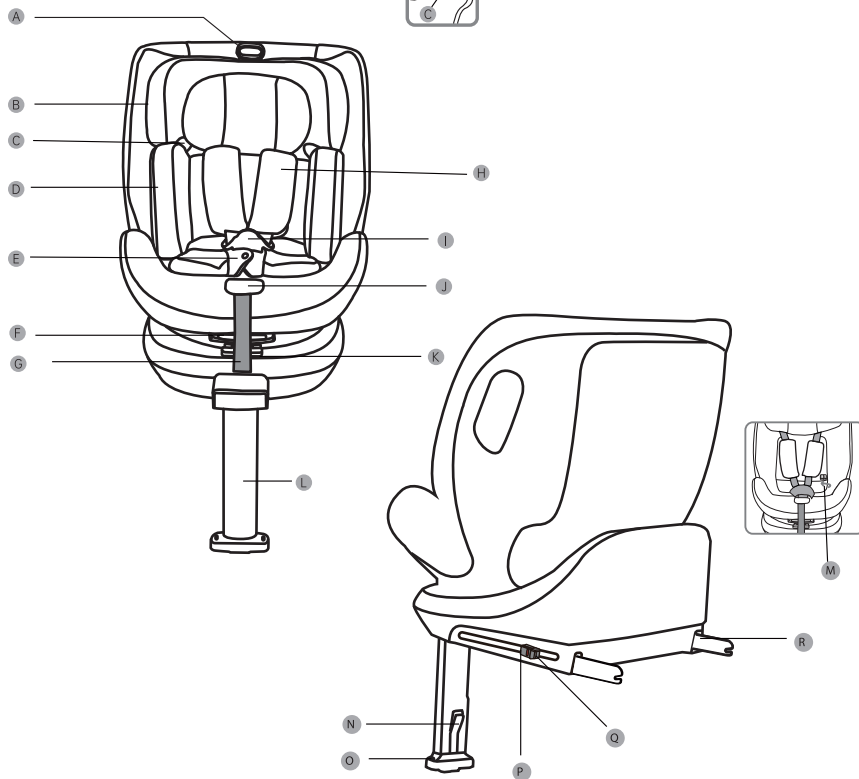

- | | | |
|--------------------------------|--|--------------------------------|
| A. Pokrętło regulacji zagłówka | H. Podkładki na ramiona | M. Przechowywanie instrukcji |
| B. Zagłówek | I. Klamra | N. Przycisk regulacji podpórki |
| C. Prowadnica pasa | J. Przycisk 5-punktowego pasa bezpieczeństwa | O. Wskaźnik podpórki |
| D. Poduszka dla niemowląt | K. Pokrętło obracania | P. Blokada mocowania ISOFIX |
| E. Osłona klamry | L. Podpórka | Q. Wskaźnik mocowania ISOFIX |
| F. Uchwyt do regulacji kąta | | R. Mocowanie ISOFIX |
| G. Pasek regulacyjny | | |

INSTRUKCJA OBSŁUGI

Używanie w samochodzie

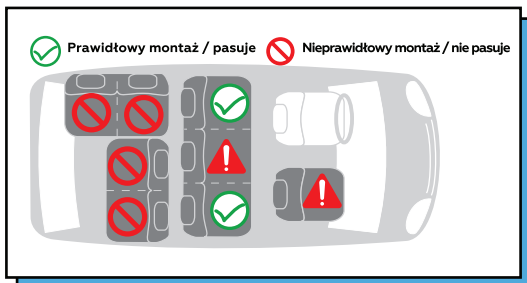

 Fotelik dziecięcy nie może być używany na siedzeniu wyposażonym w poduszkę powietrzną (poduszki powietrzne mogą być śmiertelne dla dzieci). Aby prawidłowo korzystać z produktu, należy uważnie przeczytać instrukcję.

Fotelik nie może być używany na siedzeniu pasażera, na którym aktywowane są poduszki powietrzne.

Mocowania ISOFIX w pojeździe

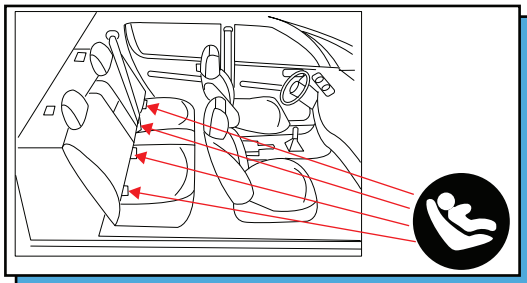

Zamocuj mocowanie ISOFIX pod siedzeniami.

Najpierw przeczytaj instrukcję obsługi pojazdu i sprawdź, czy pojazd jest wyposażony w stałe punkty kotwiczenia ISOFIX, a następnie sprawdź rozmiar zalecanych punktów kotwiczenia ISOFIX w systemie, aby sprawdzić, czy pasuje on do naszego rozmiaru kotwiczenia ISOFIX.

Wzrost	Rozmiar	Instalacja
40-105cm	ISO/R2	tyłem do kierunku jazdy
76-105cm	ISO/F2X	przodem do kierunku jazdy
100-150cm	ISO/B2	

INSTRUKCJA OBSŁUGI

Regulacja i montaż fotelika samochodowego

PL

4.1 Używanie klamry

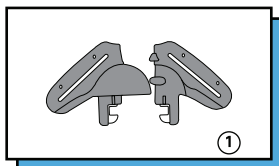

1. Połącz lewy i prawy zatrzask klamry (jak pokazano na Rysunku 1) i upewnij się, że wklęsłe i wypukłe elementy lewego i prawego zatrzasku są prawidłowo połączone.

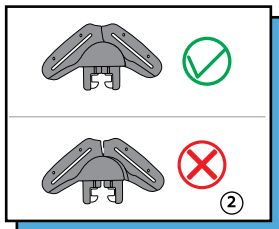

2. Połącz lewy i prawy zatrzask klamry bez pozostawiania szczeliny. Przytrzymaj do góry. (Rysunek 2)

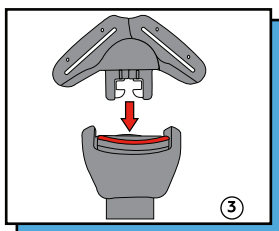

3. Włóż zamknięte zatrzaski do gniazda klamry. (Rysunek 3)

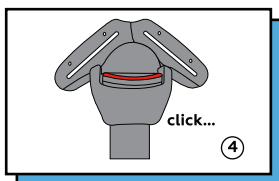

4. Jeśli usłyszysz kliknięcie, oznacza to, że klamra jest zamknięta. (Rysunek 4)

4.2 Regulacja pasów bezpieczeństwa

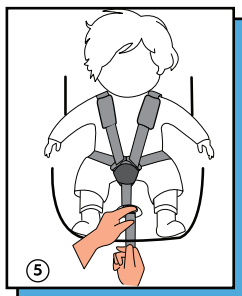

1. Napinanie pasów bezpieczeństwa.

Pociągnij pasy naramienne do siebie, aby wyciągnąć luźną część pasa. Następnie pociągnij regulowany pasek, aby napiąć pasy. Pasy bezpieczeństwa należy napiąć tak mocno, jak to możliwe, ale bez powodowania dyskomfortu. Pas w okolicy pachwiny powinien znajdować się jak najniżej i obok krocza, a nie na brzuchu.

Pomiędzy uprzęzą a dzieckiem powinna znajdować się przestrzeń na palce. Luźne pasy bezpieczeństwa są niebezpieczne. Przed zaciśnięciem uprzęży sprawdź, czy regulator uprzęży działa prawidłowo za każdym razem, gdy umieszczasz dziecko w foteliku.

INSTRUKCJA OBSŁUGI

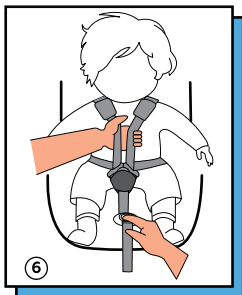

2. Poluzowanie pasów bezpieczeństwa.

Pasy bezpieczeństwa można poluzować, naciskając przycisk regulacji z przodu fotelika. Naciśnij przycisk regulacji jedną ręką, drugą ręką chwyć dwa paski pod poduszkami naramiennymi i pociągnij je do siebie, aby zwolnić uprząż.

4.3 Regulacja wysokości zagłówka

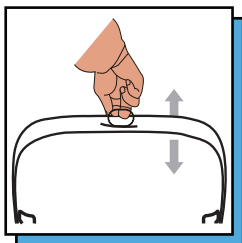

1 Użyj przycisku regulacji upręży z przodu fotelika, aby poluzować uprząż. Odblokuj klamrę. Pociągnij pokrętło regulacji zagłówka do góry, przesuń zagłówek na żadaną wysokość, a następnie delikatnie przesuń zagłówek w dół, aby upewnić się, że jest dobrze zamocowany.



2. Prawidłowa wysokość zagłówka zapewni najlepszą ochronę dziecka w foteliku samochodowym; Zagłówek należy wyregulować tak, aby pasy naramienne znajdowały się na wysokości ramion dziecka lub nieco powyżej. Pasy powinny znajdować się na wysokości ramion dziecka lub nieco powyżej. Pasy naramienne nie powinny znajdować się za, na lub powyżej poziomu uszu dziecka.

Uwaga. Ważne jest, aby zagłówek pasował do wysokości głowy dziecka.

4.4 Regulacja kąta nachylenia fotelika dziecięcego

Fotelik samochodowy dla dziecka można ustawić w różnych pozycjach nachylenia. Kąt nachylenia można regulować nawet wtedy, gdy dziecko znajduje się w foteliku.

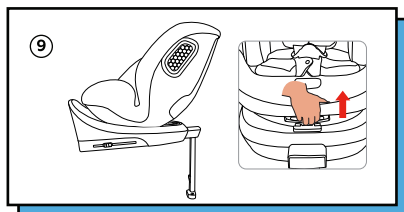

INSTRUKCJA OBSŁUGI

Tyłem do kierunku jazdy:

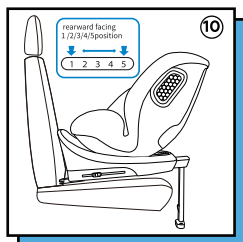

Chwyć podstawę fotelika jedną ręką, a drugą pociągnij pokrętło regulacji nachylenia w dolnej części fotelika, aby ustawić go w żądanej pozycji (łącznie 5 pozycji).

Gdy fotelik jest ustawiony przodem do kierunku jazdy, należy użyć pozycji 1,2,3,4,5.

Przodem do kierunku jazdy:

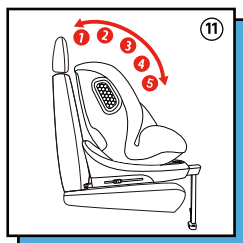

Chwyć podstawę fotelika jedną ręką i pociągnij pokrętło regulacji kąta u dołu drugą ręką, aby ustawić go w żądanej pozycji, w sumie 5 pozycji.

Gdy fotelik jest ustawiony przodem do kierunku jazdy, należy użyć pozycji 1,2,3,4,5.

4.5 Poduszka dla niemowląt

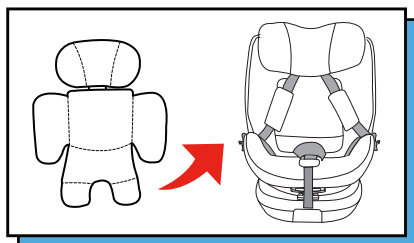

Uwaga: jeśli dziecko ma 40-75 cm wzrostu, należy użyć poduszki dla noworodka.

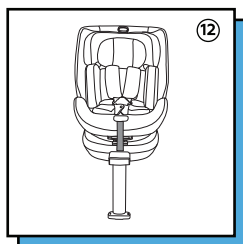

Umieść poduszkę dla noworodka w foteliku samochodowym, a następnie załóż poduszki naramienne i zapnij klamrę.

INSTRUKCJA OBSŁUGI

4.6 Funkcja obracania



1. Wyjmij podpórkę ze schowku w dolnej części podstawy;
2. Naciśnij przycisk rozkładania i wyciągnij podpórkę;
3. Naciśnij przycisk obrotu i obróć siedzisko

Ostrzeżenie. Przed każdą podróżą upewnij się, że obracanie jest zablokowane, obracając fotelik samochodowy w obu kierunkach.

"WAŻNE: NIE UŻYWAĆ FOTELIKA PRZODEM DO KIERUNKU JAZDY DO UKOŃCZENIA PRZEZ DZIECKO 15 MIESIĘCY ŻYCIA (patrz instrukcje)".

Ostrzeżenie! Przed każdą podróżą należy upewnić się, że fotelik samochodowy jest zamontowany we właściwej grupie i konfiguracji.

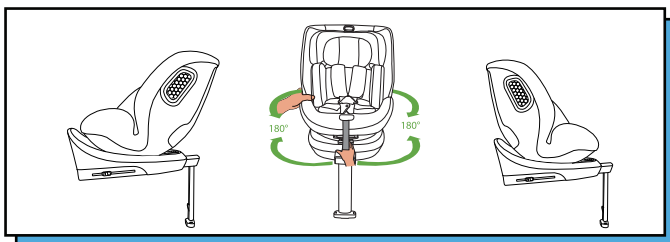

4.7 5-punktowe pasy bezpieczeństwa

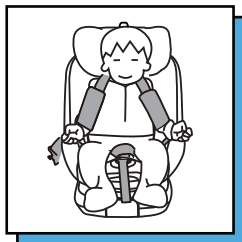

1. maksymalnie poluzuj pasy, a następnie odbluj klamrę i umieść je po obu stronach fotelika, jak pokazano na ilustracji. Posadź dziecko.

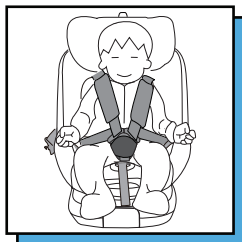

2. Wsuń lewy i prawy zatrzask do klamry i usłysz kliknięcie oznaczające, że klamra jest zapięta. Naciśnij przycisk regulacji uprząży, aby wyregulować i napiąć uprząż, upewniając się, że dziecko jest wygodnie (między uprząż a dzieckiem powinna być przestrzeń na palce).

INSTRUKCJA OBSŁUGI

4.8 Demontaż 5-punktowych pasów bezpieczeństwa

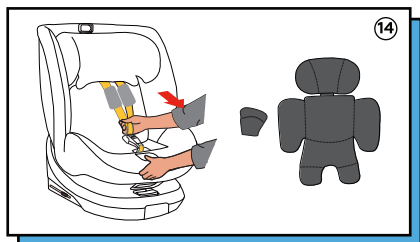

1. Zdejmij z fotelika poduszki naramienne, poduszkę krokową i poduszkę dla niemowląt.

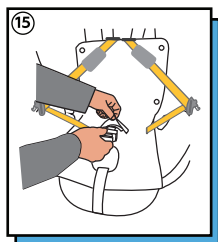

2. Przetóż klamrę przez otwór w materiale, jak pokazano na Rysunku 15.

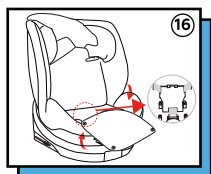

3. Rozepnij guziki materiałowej osłony fotelika, jak pokazano na rysunku. Włóż wkładki zatraskowe do klamry i zatrzaśnij na miejscu. Otwórz schowek na klamrę u podstawy, włóż klamrę i zamknij pokrywę.



4. Uporządkuj materiałowe pokrycie, jak pokazano na Rysunek 17.

4.9 Metoda instalacji z ISOFIX

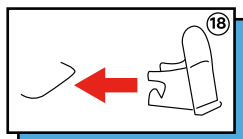

Uwaga. Fotelik samochodowy może być również używany z prowadnicami mocowania ISOFIX.

Instalacja jest wygodniejsza: przymocuj prowadnicę mocowania ISOFIX fotelika do punktu mocowania ISOFIX w stałym punkcie mocowania ISOFIX pojazdu, tak aby rowek był skierowany do góry.

INSTRUKCJA OBSŁUGI

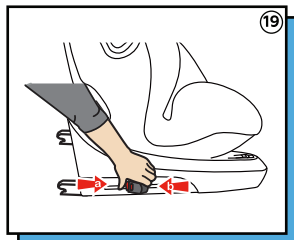

Uwaga: Wyreguluj kąt fotelika samochodowego do pozycji pionowej, będzie to wygodniejsze przy montażu uchwyty ISOFIX

1 Naciśnij jednocześnie przycisk zwalniania mocowania ISOFIX i przycisk blokady mocowania ISOFIX (jak pokazano na Rysunek 19), a następnie wypchnij mocowanie ISOFIX.

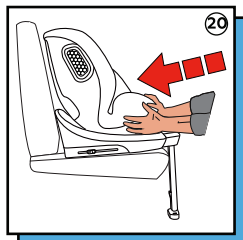

2. Chwyć fotelik obiema rękami, a następnie wsuń dwa zaczepy ISOFIX w prowadnice ISOFIX, aż ISOFIX zablokuje się po obu stronach i usłyszysz kliknięcie. Gdy ISOFIX zostanie zablokowany, popchnij fotelik w kierunku wskazanym strzałką, aby przymocować go do oparcia (Rysunek 20).

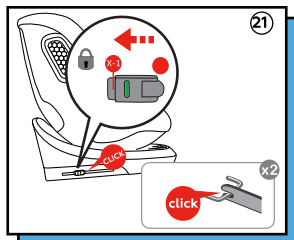

4.10 Odczepianie mocowania ISOFIX i składanie wspornika

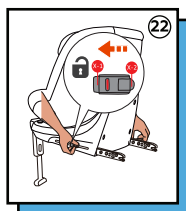

Odblokowywanie mocowania ISOFIX

Naciśnij przycisk zwalnający mocowanie ISOFIX i usłysz kliknięcie, upewnij się, że obie strony mocowania ISOFIX są odblokowane, a następnie wyjmij fotelik.

Uwaga. Mocowanie ISOFIX jest prawidłowo odblokowane tylko wtedy, gdy lewy i prawy wskaźnik ISOFIX świecą się na czerwono.

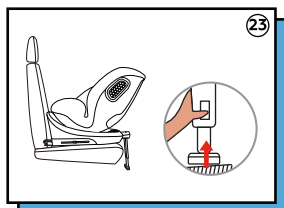

Składanie podpórki

Naciśnij przycisk regulacji podpórki i pociągnij podpórkę do góry

INSTRUKCJA OBSŁUGI

4.11 Korzystanie z podpórki

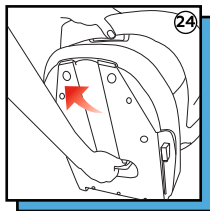

Montaż podpórki

1. Umieść spód fotelika samochodowego w pozycji pokazanej na ilustracji i wyjmij podpórkę ze schowka w dolnej części podstawy.

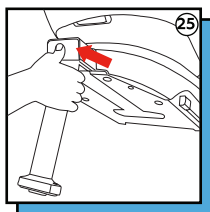

2. Naciśnij ręką przycisk składania podpórki i pociągnij podpórkę na zewnątrz.

Demontaż podpórki

Demontaż podpórki odbywa się w odwrotnej kolejności do montażu podpórki, patrz Rysunek 25, a następnie Rysunek 24, aby wykonać demontaż.

4.12 Montaż wspornika

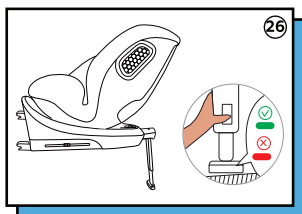

1. Wyjmij podpórkę ze schowka w dolnej części podstawy.
2. Naciśnij przycisk rozkładania, aby wyciągnąć podpórkę.
3. Umieść dziecko w foteliku samochodowym i zapnij 5-punktowe pasy bezpieczeństwa.

Uwaga: Gdy podpórka dotyka powierzchni pojazdu, wskaźnik powinien świecić na zielono (jak pokazano na Rysunku 26).

Uwaga:

1. Sprawdź i dokręć mocowanie ISOFIX, podpórkę i 5-punktowe pasy bezpieczeństwa, aby upewnić się, że fotelik i dziecko są bezpiecznie zamocowane.
2. 5-punktowe pasy bezpieczeństwa nie powinny być skręcone ani zwinięte.
3. Gdy fotelik samochodowy jest zamontowany przeciwnie do kierunku jazdy, a dziecko ma mniej niż 75 cm wzrostu, należy użyć poduszki dla noworodka.
4. Zaleca się montaż fotelika samochodowego za pomocą szyn mocujących ISOFIX.
5. Fotelik samochodowy powinien być umieszczony jak najbliżej oparcia fotela samochodowego.

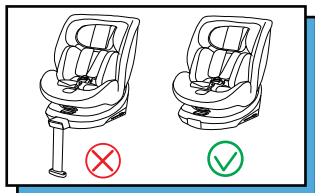

Fotelik podwyższający i-Size 100-150 cm nie może być używany z podpórką.

INSTRUKCJA OBSŁUGI

Montaż

5.1 Przeciwko ruchowi drogowemu przy użyciu mocowania ISOFIX + nogi podpierającej (odpowiednie dla dzieci o wzroście od 40 do 105 cm)

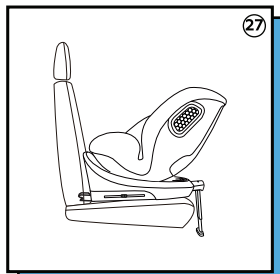

1. W przypadku montażu fotelika pod prąd należy wyjąć podpórkę z dolnej części fotelika, a następnie obrócić fotelik tyłem do kierunku jazdy (patrz Rysunek 27). Zamontuj bezpiecznie mocowanie ISOFIX.

Ostrzeżenie! Jeśli dziecko ma mniej niż 105 cm wzrostu, należy używać fotelika tyłem do kierunku jazdy.



Ostrzeżenie: ten fotelik samochodowy nie może być używany w samochodach, w których aktywowana jest poduszka powietrzna.

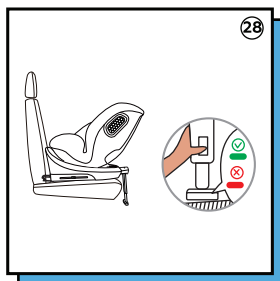

2. Naciśnij ręką przycisk regulacji podnóżka i pociągnij go w dół, aż dotknie powierzchni samochodu.

3. Umieść dziecko w foteliku samochodowym i zabezpiecz 5-punktowymi pasami bezpieczeństwa

Ważne: gdy podpórka dotknie powierzchni pojazdu, wskaźnik podparcia powinien zaświecić się na zielono (jak pokazano na ilustracji).

5.2 W kierunku jazdy przy użyciu mocowań ISOFIX + podpórka (odpowiednie dla dzieci o wzroście od 76 do 105 cm)

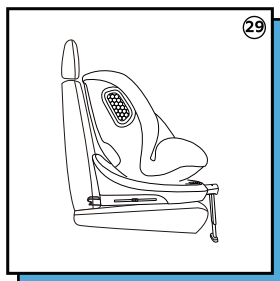

1. Podczas montażu fotelika w kierunku jazdy należy wyjąć podpórkę z dolnej części fotelika, a następnie obrócić fotelik do przodu (patrz Rysunek 29). Zamontuj bezpiecznie mocowanie ISOFIX.

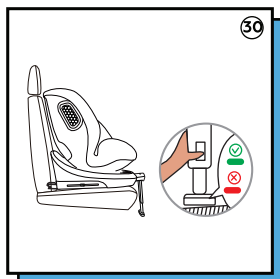

2. Naciśnij ręką przycisk regulacji podnóżka i pociągnij go w dół, aż dotknie powierzchni pojazdu.

3. Umieść dziecko w foteliku samochodowym i zabezpiecz 5-punktowymi pasami bezpieczeństwa.

Ważne: gdy podpórka dotknie powierzchni pojazdu, wskaźnik podparcia powinien być całkowicie zielony (jak pokazano na ilustracji).

INSTRUKCJA OBSŁUGI

5.3 W kierunku jazdy przy użyciu mocowań ISOFIX + uprząży Z-punktowej (odpowiednie dla dzieci o wzroście 100-150 cm)

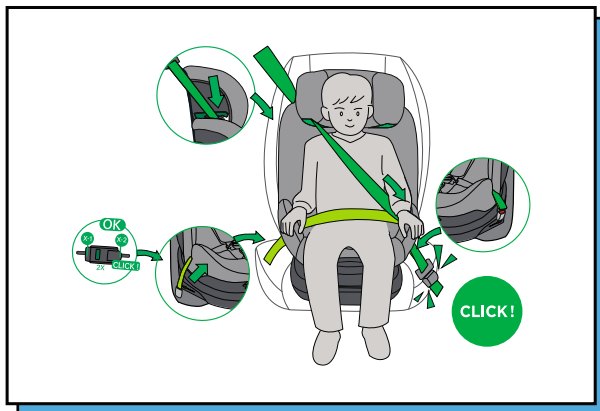

1. 5-punktowa uprząż fotelika samochodowego musi być całkowicie schowana.
2. Zamocuj fotelik samochodowy za pomocą punktów mocowania ISOFIX w punktach mocowania ISOFIX w samochodzie.
3. Umieść fotelik samochodowy na siedzeniu samochodu i ustaw go w żądanej pozycji.
4. Pas bezpieczeństwa pojazdu przechodzi przez prowadnicę pasa i przez ramię dziecka.
5. Przetóż pas brzuszny fotelika samochodowego przez prowadnicę pasa i nad miednicą dziecka.
6. Zapnij samochodowy pas bezpieczeństwa.

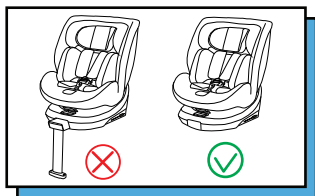

Fotelik podwyższający i-Size 100-150 cm nie może korzystać z podpórki.

5.4 Fotelik montowany przodem do kierunku jazdy za pomocą szelek z punktem Z (odpowiedni dla dzieci o wzroście 100-150 cm)



INSTRUKCJA OBSŁUGI

1. 5-punktowe pasy fotelika samochodowego muszą być całkowicie schowane.
2. Umieść fotelik samochodowy na siedzeniu samochodu i ustaw go w żądanej pozycji.
3. Pas bezpieczeństwa pojazdu przechodzi przez prowadnicę pasa i przez ramię dziecka.
4. Przetóż pas brzuszny fotelika samochodowego przez prowadnicę pasa i nad miednicą dziecka.
5. Zapnij samochodowy pas bezpieczeństwa.

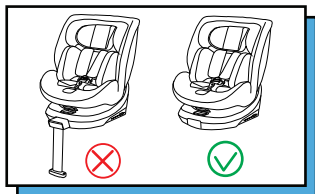

Fotelik podwyższający i-Size 100-150 cm nie może korzystać z podpórki.

Zdejmowanie i zakładanie pokrowca materiałowego

Zdejmowanie pokrowca materiałowego

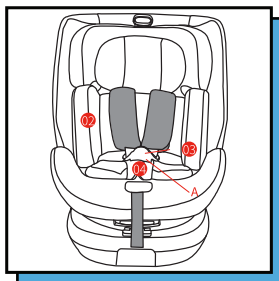

1. Zdejmij paski.
2. Naciśnij czerwony przycisk A na klamrze, aby ją otworzyć.
3. Wyjmij poduszkę i ochraniacz krocza.
4. Ostrożnie zdejmij osłonę zagłówka i osłonę produktu.

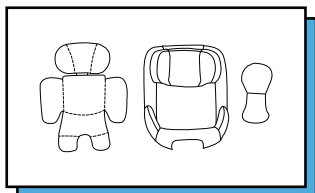

Czyszczenie i konserwacja

1. Fotelik samochodowy musi być regularnie sprawdzany podczas codziennego użytkowania.
2. W razie wypadku fotelik samochodowy należy wymienić.
3. Nieużywany fotelik samochodowy należy umieścić w suchym i wentylowanym miejscu, aby uniknąć wilgoci i pleśni.
4. Jeśli na powierzchni fotelika znajduje się kurz, można go wytrzeć wilgotną gąbką, a następnie przewietrzyć fotelik do sucha.
5. Jeśli jedzenie lub picie przypadkowo dostanie się na uprząż, należy ją zdjąć, dokładnie wypluć w ciepłej wodzie i wysuszyć.
6. Aby wyczyścić całe pokrycie z tkaniny, należy postępować zgodnie z instrukcjami prania.
7. Podczas pierwszego prania może wystąpić pewne blaknięcie, co jest normalne.

Instrukcje prania:    

Внимание

Уведомление

Данное изделие является детским удерживающим устройством категории i-Size. Такие устройства официально утверждены Правилom ЕЭК ООН № 129 для использования на i-Size совместимых сиденьях транспортных средств, о чем свидетельствует соответствующее примечание производителя транспортного средства, содержащееся в руководстве пользователя транспортного средства.

В случае сомнений проконсультируйтесь с производителем усовершенствованной детской удерживающей системы или с продавцом.

Уведомление

Данное изделие является детским удерживающим устройством — автокреслом-бустером категории i-Size. Такие устройства официально утверждены Правилom ЕЭК ООН № 129 для использования, главным образом, на посадочных местах «i-Size», о чем свидетельствует соответствующее примечание производителя транспортного средства, содержащееся в руководстве пользователя транспортного средства.

В случае сомнений проконсультируйтесь с производителем усовершенствованной детской удерживающей системы или с продавцом.

"ВАЖНО: НЕ ИСПОЛЬЗОВАТЬ УСТАНОВКУ ПО ХОДУ ДВИЖЕНИЯ, ПОКА ВОЗРАСТ РЕБЕНКА НЕ ДОСТИГНЕТ 15 МЕСЯЦЕВ (см. инструкцию)"

Подходит только для использования в транспортных средствах, оснащенных трехточечным ремнем безопасности, одобренным Правилами ECE № 16. Не используйте на сиденьях, где установлена активная подушка безопасности.

Инструкции по безопасности

- Внимательно прочтите данное руководство по эксплуатации.
- Правильная установка крепления ISOFIX, опорной ноги и систем крепления 3-точечного ремня имеет жизненно важное значение для безопасности вашего ребенка.
- Для дальнейшего использования детского кресла важно бережно хранить инструкцию по эксплуатации.
- Никогда не оставляйте ребенка без присмотра в машине.
- Не используйте изделие, если сиденье автомобиля оборудовано передними подушками безопасности. Это может быть опасно. Это не относится к так называемым боковым подушкам безопасности.
- Прежде чем использовать изделие, пожалуйста, внимательно прочитайте инструкцию по эксплуатации.
- Детское кресло является продуктом для безопасности и важно использовать в соответствии с инструкцией по эксплуатации.
- Изделие разрешается использовать только на сиденье, обращенном вперед, оснащенном креплением ISOFIX.
- Изделие можно использовать как на переднем, так и на заднем сиденье. Однако мы рекомендуем устанавливать его на заднем сиденье.
- Изделие одобрено в соответствии с самыми строгими европейскими стандартами безопасности (ECE R129/03) и подходит для роста 40–105 см (предельная масса <18 кг) с креплением ISOFIX и опорной ногой; 76–105 см (предельная масса <18 кг) с креплением ISOFIX и опорной ногой; 100–150 см с 3-точечным ремнем; 100–150 см с 3-точечным ремнем и креплением ISOFIX.
- После аварии изделие может стать небезопасным из-за повреждений, которые не сразу заметны. Поэтому его следует заменить
- Безопасность изделия может быть гарантирована производителем только в том случае, если оно выдано первоначальным владельцем.

ИНСТРУКЦИЯ ПО ЭКСПЛУАТАЦИИ

- Настоятельно советуем вам не использовать подержанный продукт, потому что вы не уверены, что с ним случилось.
- Накладки на ремни важны для безопасности вашего ребенка, поэтому используйте их постоянно.
- Убедитесь, что весь багаж и предметы, которые могут стать причиной травм в случае аварии, надежно закреплены.
- Подвижные части изделия ни в коем случае нельзя смазывать.
- Изделие нельзя использовать без чехла. Пожалуйста, используйте оригинальный чехол, так как он обеспечивает безопасность автокресла.
- Автокресло должно быть закреплено с помощью крепления ISOFIX, даже если оно не используется. Незакрепленное изделие может травмировать других пассажиров автомобиля при экстренной остановке.
- Твердые предметы и пластиковые детали автокресла должны быть расположены и установлены таким образом, чтобы при повседневном использовании они не могли быть зажаты подвижным сиденьем или дверью автомобиля.
- Убедитесь, что автокресло не будет повреждено тяжелым багажом, регулируемые сиденьями, хлопаньем дверцы автомобиля и т. д.
- Запрещается вносить какие-либо изменения в изделие, поскольку это может повлиять на частичную или общую безопасность автокресла.
- В жаркую погоду пластиковые и металлические части изделия будут горячими. Вы должны накрыть автокресло, когда автомобиль припаркован под солнцем.
- Чтобы не повредить чехол автокресла, не удаляйте логотип продукта.
- Используйте автокресло даже в коротком путешествии, так как именно здесь происходит большинство аварий.
- Перед покупкой убедитесь, что автокресло может быть правильно установлено в вашем автомобиле.
- Сделайте небольшой перерыв в долгом путешествии, чтобы у вашего ребенка было время для отдыха.
- Подавайте хороший пример своему ребенку и всегда пристегивайтесь ремнем безопасности.
- Скажите ребенку, что он не должен играть с пряжкой ремня безопасности.
- Убедитесь, что ремни правильно застегнуты и не перекручены.
- Поясной ремень необходимо застегивать низко, чтобы таз надежно фиксировался.



НЕ устанавливайте автокресло, обращенное назад, на переднее сиденье с подушкой безопасности.

ВАЖНО: НЕ используйте кресло лицом вперед, пока возраст ребенка не превысит 15 месяцев. Это может привести к СЕРЬЕЗНОЙ ТРАВМЕ.

ИНСТРУКЦИЯ ПО ЭКСПЛУАТАЦИИ

Компоненты

Рисунки предназначены только для справки.

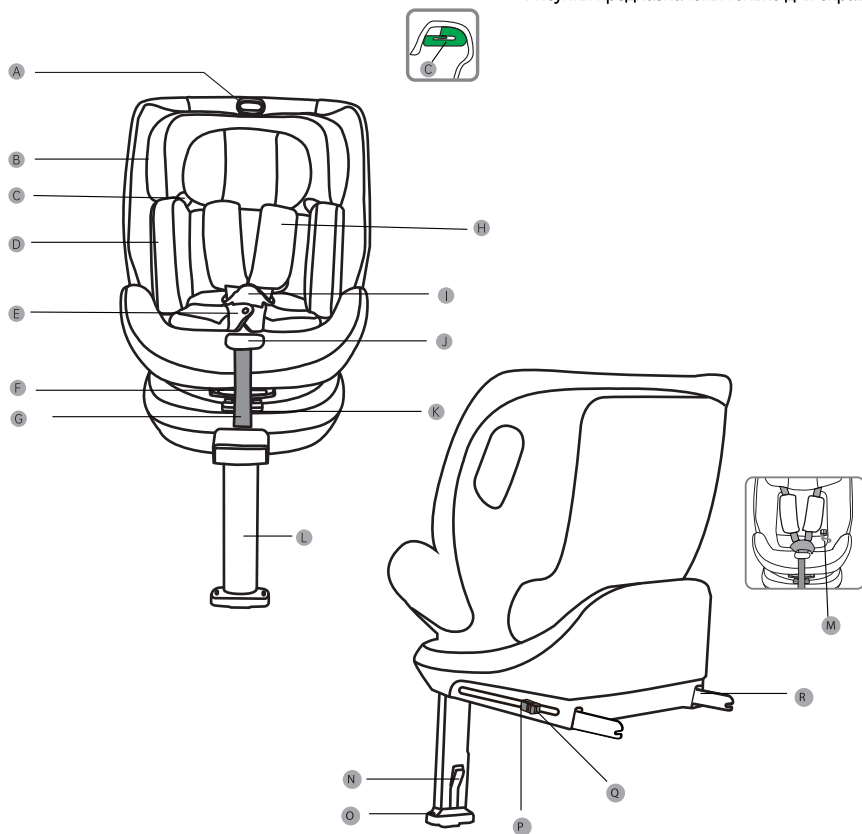

A. Ручка регулировки подголовника
B. Подголовник
C. Направляющая ремня
D. Подушка для новорожденных
E. Чехол на пряжку
F. Ручка для регулировки угла
G. Регулируемый ремень

H. Наплечники
I. Пряжка
J. Кнопка 5-ти точечного ремня безопасности
K. Ручка вращения
L. Опорная нога

M. Хранение инструкции
N. Кнопка регулировки опорной ноги
O. Индикатор опорной ноги
P. Замок крепления ISOFIX
Q. Индикатор крепления ISOFIX
R. Крепление ISOFIX

RU

ИНСТРУКЦИЯ ПО ЭКСПЛУАТАЦИИ

Использование в автомобиле



Детское автокресло нельзя использовать на сиденье, где имеется подушка безопасности (подушки безопасности могут быть смертельными для детей). Пожалуйста, внимательно прочитайте инструкции, чтобы правильно использовать изделие.

Запрещается использовать на пассажирском сиденье, где активированы подушки безопасности

Крепления ISOFIX в автомобиле

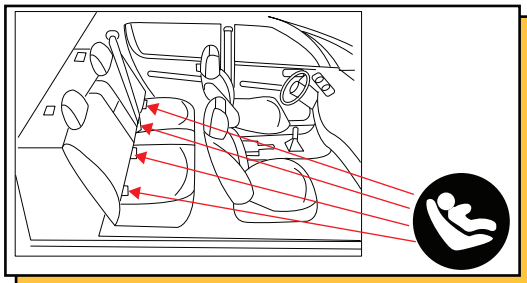

Якорь для крепления ISOFIX под сиденьями.

Сначала прочтите руководство по эксплуатации автомобиля и проверьте, оснащено ли оно фиксированными точками крепления ISOFIX, а также проверьте размер рекомендуемых креплений ISOFIX в системе, соответствует ли он нашему размеру крепления ISOFIX.

Рост	Размер	Установка
40-105см	ISO/R2	спиной вперед
76-105см	ISO/F2X	лицом вперед
100-150см	ISO/B2	

ИНСТРУКЦИЯ ПО ЭКСПЛУАТАЦИИ

Регулировка и установка автокресла

4.1 Использование пряжки

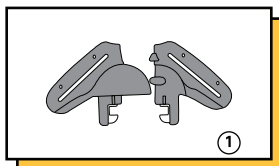

1. Соедините левую и правую защелки пряжки (как показано на рисунке 1) и убедитесь, что вогнутые и выпуклые конструкции левой и правой защелок правильно соединены.

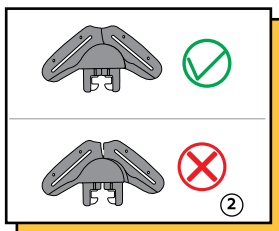

2. Соедините левую и правую защелки, не оставляя зазора. Держите вверх. (Рисунок 2)

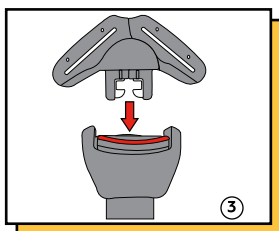

3. Вставьте закрытые защелки в прорезь пряжки. (Рисунок 3)

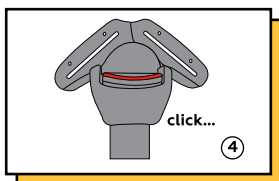

4. Если вы услышите щелчок, это означает, что пряжка застегнута. (Рисунок 4)

4.2 Регулировка ремня безопасности

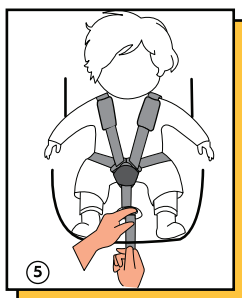

1. Затягивание ремней безопасности.

Потяните плечевые ремни на себя, чтобы вытащить свободную часть ремня. Затем потяните регулируемый ремень, чтобы затянуть ремни. Затяните ремни безопасности как можно сильнее, но не вызывая дискомфорта. Ремень в области паха должен быть как можно ниже и находиться рядом с промежностью, а не на животе.

Между ремнями безопасности и ребенком должно располагаться пространство для пальцев.

Ослабленные ремни безопасности опасны. Перед тем, как затянуть ремни безопасности, проверяйте правильность работы регулятора ремня безопасности каждый раз, когда вы сажаете ребенка в автокресло

RU

ИНСТРУКЦИЯ ПО ЭКСПЛУАТАЦИИ

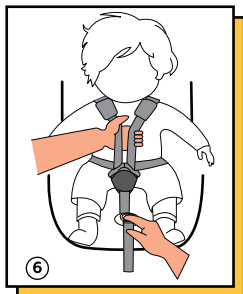

2. Ослабление ремней безопасности.

Ремни безопасности можно ослабить, нажав кнопку регулировки на передней части автокресла. Нажмите кнопку регулировки одной рукой, другой рукой возьмите две лямки под плечевыми подушками и потяните их на себя, чтобы освободить ремни безопасности.

4.3 Регулировка высоты подголовника

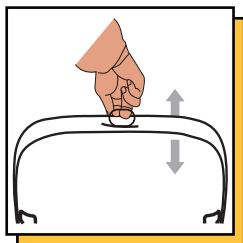

1. Используйте кнопку регулировки ремней безопасности на передней части автокресла, чтобы ослабить ремни безопасности. Разблокируйте пряжку. Потяните ручку регулировки подголовника вверх, переместите подголовник на необходимую высоту, а затем осторожно сдвиньте подголовник вниз, чтобы убедиться, что подголовник закреплен



2. Правильная высота подголовника обеспечит наилучшую защиту вашего ребенка в автокресле; Подголовник необходимо отрегулировать так, чтобы плечевые ремни соответствовали высоте плеч ребенка или немного выше. Ремни должны располагаться на уровне плеч или чуть выше уровня плеч ребенка. Плечевые ремни не должны находиться позади ребенка, на уровне уха или над ним

Примечание. Важно, чтобы подголовник соответствовал высоте головы ребенка.

4.4 Регулировка угла наклона автокресла

Детское автокресло можно отрегулировать в различных положениях наклона. Вы можете отрегулировать угол наклона, даже когда в нем находится ваш ребенок.

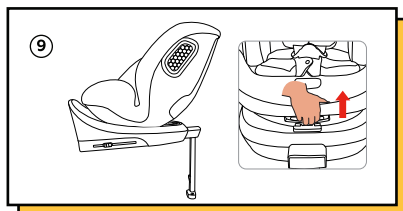

ИНСТРУКЦИЯ ПО ЭКСПЛУАТАЦИИ

Против хода движения:

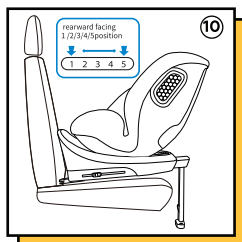

Возьмитесь за основание автокресла одной рукой и потяните ручку регулировки угла наклона в нижней части другой рукой, чтобы отрегулировать в нужное положение, всего 5 положений.

когда детское автокресло установлено против хода движения, используйте положения 1,2,3,4,5.

По ходу движения:

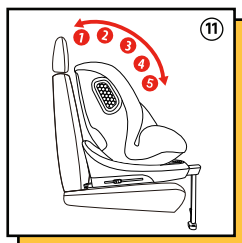

Возьмитесь за основание автокресла одной рукой и потяните ручку регулировки угла наклона в нижней части другой рукой, чтобы отрегулировать в нужное положение, всего 5 положений.

когда детское автокресло установлено лицом по ходу движения, используйте положения 1,2,3,4,5

4.5 Подушка для новорожденных

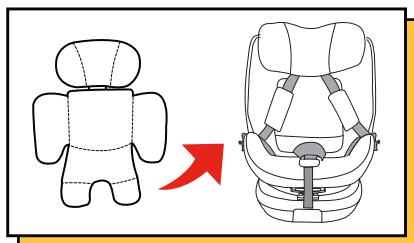

Примечание: если рост ребенка составляет 40-75 см, используйте подушку для новорожденного.

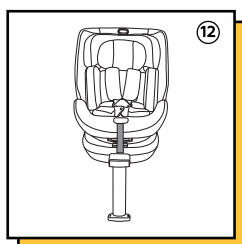

Поместите подушку для новорожденного в автокресло, затем верните на плечики и, наконец, закройте пряжку

RU

ИНСТРУКЦИЯ ПО ЭКСПЛУАТАЦИИ

4.6 Функция вращения

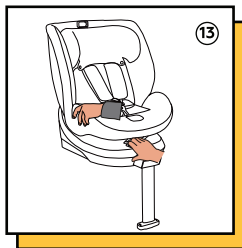

1. Достаньте опорную ногу из отсека внизу основания;
2. Нажмите кнопку раскладывания ноги и вытяните ее;
3. Нажмите кнопку вращения и поверните автокресло.

Внимание! Перед каждой поездкой убедитесь, что вращение заблокировано, повернув автокресло в обоих направлениях.

«ВАЖНО: НЕ ИСПОЛЬЗОВАТЬ УСТАНОВКУ ПО ХОДУ ДВИЖЕНИЯ, ПОКА ВОЗРАСТ РЕБЕНКА НЕ ДОСТИГНЕТ 15 МЕСЯЦЕВ (см. инструкцию)»

Внимание! Перед каждой поездкой убедитесь, что автокресло установлено в правильной группе и конфигурации.

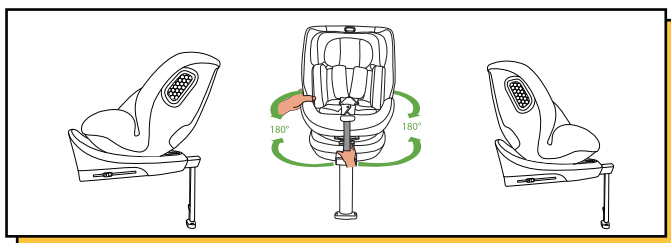

4.7 5-точечные ремни безопасности

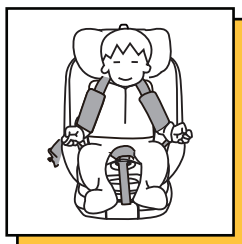

1. Ослабьте ремни безопасности максимально, затем разблокируйте пряжку и разместите их по обеим сторонам автокресла, как показано на рисунке. Посадите вашего ребенка.

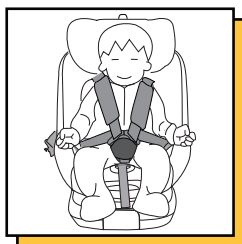

2. Вставьте левую и правую защелки в пряжку и услышите щелчок, указывающий на то, что пряжка застегнута. Нажмите кнопку регулировки ремня безопасности, чтобы отрегулировать и затянуть ремни, обеспечив при этом удобство ребенка (между ремнями безопасности и ребенком должно располагаться пространство для пальцев).

ИНСТРУКЦИЯ ПО ЭКСПЛУАТАЦИИ

4.8 Снятие 5-точечных ремней безопасности

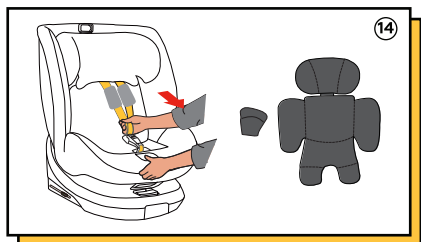

1. Снимите с автокресла наплечники, паховую накладку и подушку для новорожденного.

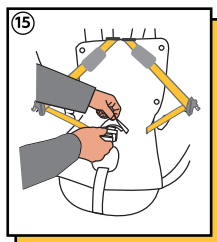

2. Проденьте пряжку через отверстие в ткани, как показано на рисунке 15.

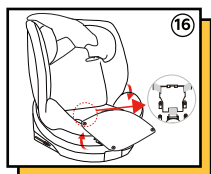

3. Расстегните кнопки тканевого чехла сиденья, как показано на рисунке. Вставьте защелки-вставки в пряжку и защелкните. Откройте отделение для пряжки в основании, вставьте пряжку и, наконец, закройте чехол.



4. Приведите в порядок тканевый чехол, как показано на рисунке 17.

4.9 Способ установки с помощью ISOFIX

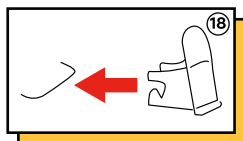

Примечание. Автокресло также можно использовать с направляющими ISOFIX.

Установка более удобна: закрепите направляющую крепления ISOFIX в точке крепления ISOFIX в фиксированной точке крепления ISOFIX автомобиля так, чтобы паз был направлен вверх.

ИНСТРУКЦИЯ ПО ЭКСПЛУАТАЦИИ

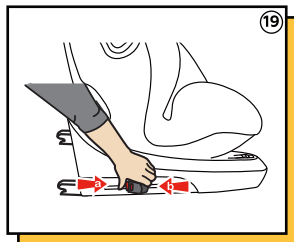

Примечание: Отрегулируйте угол автокресла в вертикальное положение, это будет более удобно для установки крепления ISOFIX.

1. Одновременно нажмите кнопку разблокировки крепления ISOFIX и кнопку замка крепления ISOFIX (как показано на Рисунке 19), затем вытолкните крепление ISOFIX.

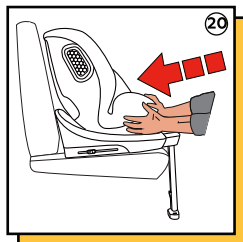

2. Возьмитесь за автокресло двумя руками, затем вставьте два ISOFIX в направляющие ISOFIX, пока ISOFIX не застрянет с обеих сторон, и не услышите щелчок. Когда ISOFIX зафиксирован, надавите на автокресло в направлении стрелки, чтобы оно закрепились на спинке сиденья (Рисунок 20).

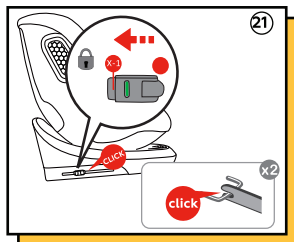

4.10 Отстегивание ISOFIX и складывание опорной ноги

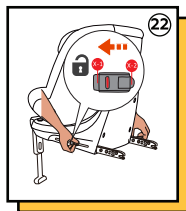

Отстегивание крепления ISOFIX

Нажмите кнопку разблокировки крепления ISOFIX и услышите щелчок, убедитесь, что обе стороны крепления ISOFIX разблокированы, затем снимите автокресло.

Примечание. Крепление ISOFIX разблокируется правильно только тогда, когда левый и правый индикатор ISOFIX горят красным цветом.

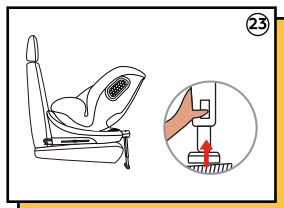

Складывание опорной ноги

Нажмите кнопку регулировки опорной ноги и потяните опорную ногу вверх.

ИНСТРУКЦИЯ ПО ЭКСПЛУАТАЦИИ

4.11 Использование опорной ноги

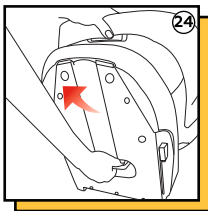

Монтаж опорной ноги

1. Поставьте нижнюю часть автокресла в положение, как показано на рисунке, и выньте опорную ногу из отсека для хранения в нижней части основания.

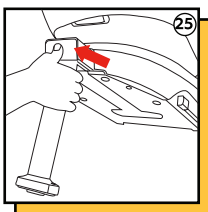

2. Нажмите рукой кнопку раскладывания ноги и потяните опорную ногу наружу

Демонтаж опорной ноги

Демонтаж опорной ноги происходит в обратном порядке монтажу опорной ноги, смотрите Рисунок 25, а затем Рисунок 24, чтобы выполнить демонтаж.

4.12 Установка опорной ноги

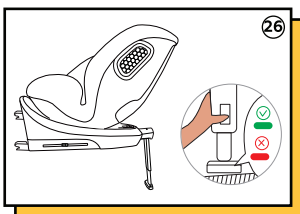

1. Выньте опорную ногу из отсека для хранения в нижней части основания.
2. Нажмите кнопку раскладывания, чтобы вытащить ногу.
3. Посадите ребенка в автокресло и пристегните 5-точечным ремнем безопасности.

Примечание: когда опорная нога касается поверхности автомобиля, индикатор должен быть полностью зеленым (как показано на рисунке 26)

Уведомление:

1. Проверьте и затяните крепление ISOFIX, опорную ногу и систему 5-точечных ремней безопасности, чтобы убедиться, что автокресло и ребенок надежно зафиксированы.
2. 5-точечные ремни безопасности не следует перекручивать или наматывать.
3. При установке автокресла против хода движения и при росте ребенка менее 75 см необходимо использовать подушку для новорожденных.
4. Рекомендовано устанавливать автокресло с направляющими крепления ISOFIX.
5. Автокресло должно располагаться как можно ближе к спинке автомобильного сиденья.

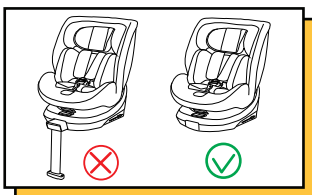

Сиденье-бустер i-Size 100–150 см не может использоваться с опорной ногой.



ИНСТРУКЦИЯ ПО ЭКСПЛУАТАЦИИ

Установка

5.1 Против хода движения с использованием крепления ISOFIX + опорная нога (подходит для детей ростом от 40 до 105 см)

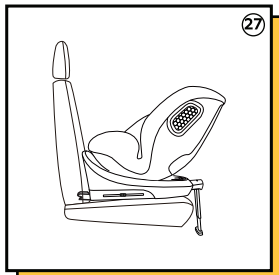

1. При установке автокресла против хода движения выньте опорную ногу из нижней части автокресла, а затем поверните его назад (см. Рисунок 27). Надежно установите крепление ISOFIX.

Внимание! Если рост вашего ребенка меньше 105 см, используйте автокресло «спиной вперед».



Предупреждение: данное автокресло нельзя использовать на сиденьях автомобилей, где активирована подушка безопасности.

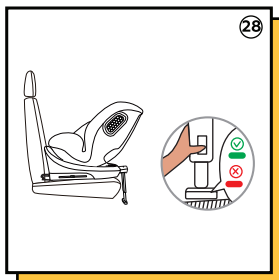

2. Нажмите рукой кнопку регулировки ноги и потяните ее вниз, пока она не коснется поверхности автомобиля.

3. Посадите ребенка в автокресло и закрепите 5-точечными ремнями безопасности.

Внимание: когда нога касается поверхности автомобиля, индикатор опоры должен быть полностью зеленым (как показано на рисунке).

5.2 По ходу движения с использованием креплений ISOFIX + опорная нога (подходит для детей ростом от 76 до 105 см)

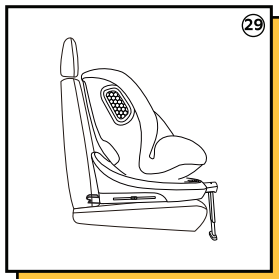

1. При установке автокресла по ходу движения выньте опорную ногу из нижней части автокресла, а затем поверните его вперед (см. Рисунок 29). Надежно установите крепление ISOFIX.

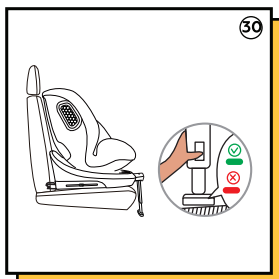

2. Нажмите рукой кнопку регулировки ноги и потяните ее вниз, пока она не коснется поверхности автомобиля.

3. Посадите ребенка в автокресло и закрепите 5-точечными ремнями безопасности.

Внимание: когда нога касается поверхности автомобиля, индикатор опоры должен быть полностью зеленым (как показано на рисунке).

ИНСТРУКЦИЯ ПО ЭКСПЛУАТАЦИИ

5.3 По ходу движения с использованием креплений ISOFIX + 3-точечный ремень безопасности (подходит для детей ростом 100–150 см)

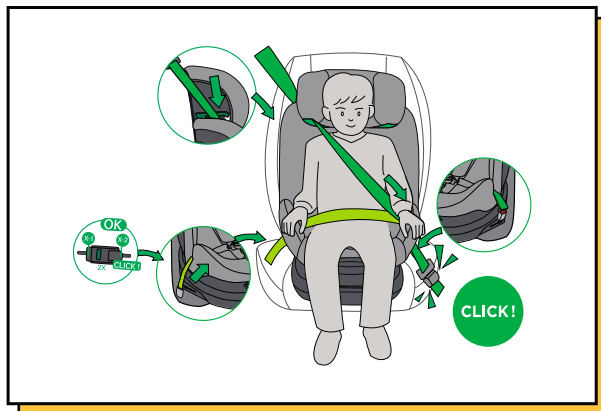

1. Необходимо полностью спрятать 5-ти точечные ремни безопасности автокресла.
2. Закрепите автокресло с помощью крепления ISOFIX в точках крепления ISOFIX на автомобиле.
3. Установите автокресло на сиденье автомобиля и отрегулируйте в нужное положение.
4. Ремень безопасности автомобиля проходит через направляющую ремня и проходит через плечо ребенка.
5. Проденьте брюшной ремень автомобильного сиденья через направляющую ремня и таз ребенка.
6. Пристегните ремень безопасности автомобиля

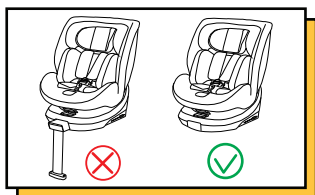

Сиденье-бустер i-Size 100–150 см не может использовать опорную ногу.

5.4 По ходу движения с использованием 3-точечного ремня безопасности (подходит для детей ростом 100–150 см)



ИНСТРУКЦИЯ ПО ЭКСПЛУАТАЦИИ

1. Необходимо полностью спрятать 5-ти точечные ремни безопасности автокресла.
2. Установите автокресло на сиденье автомобиля и отрегулируйте в нужное положение.
3. Ремень безопасности автомобиля проходит через направляющую ремня и проходит через плечо ребенка.
4. Проденьте брешной ремень автомобильного сиденья через направляющую ремня и таз ребенка.
5. Пристегните ремень безопасности автомобиля

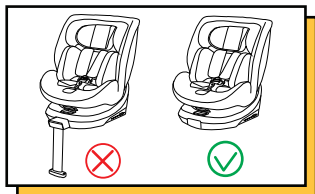

Сиденье-бустер i-Size 100–150 см не может использовать опорную ногу.

Снятие и одевание тканевого чехла

Снятие тканевого чехла

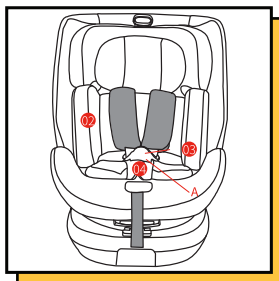

1. Уберите ремни.
2. Нажмите красную кнопку А на пряжке, чтобы открыть пряжку.
3. Достаньте подушку и паховую накладку.
4. Осторожно снимите чехол подголовника и чехол изделия

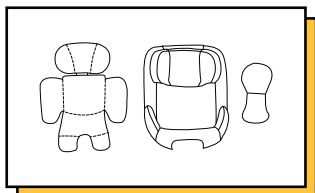

Очистка и обслуживание

1. При ежедневном использовании необходимо регулярно проверять автокресло.
2. В случае аварии автокресло необходимо заменить.
3. Когда автокресло не используется, его следует размещать в сухом и проветриваемом месте, чтобы избежать сырости и плесени.
4. Если на поверхности автокресла есть пыль, можно использовать влажную губку, чтобы протереть и потом проветрить, чтобы автокресло высохло.
5. Если на ремни безопасности случайно попала еда или напиток, снимите ремни безопасности, тщательно промойте в теплой воде и проветрите, чтобы они высохли.
6. Чтобы почистить весь чехол изделия, следуйте инструкции по стирке.
7. Во время первой стирки может произойти небольшое выцветание, что является нормальной ситуацией.

Инструкции по стирке:



Увага

Повідомлення

Цей виріб є дитячим утримуючим пристроєм категорії i-Size. Такі пристрої офіційно затверджені Правилком ЄЕК ООН № 129 для використання на i-Size сумісних сидіннях транспортних засобів, про що свідчить відповідна примітка виробника транспортного засобу, яка міститься у посібнику користувача транспортного засобу.

У разі сумнівів проконсультуйтеся з виробником удосконаленої дитячої утримуючої системи або з продавцем

Повідомлення

Цей виріб є дитячим утримуючим пристроєм – автокріслом-бустером категорії i-Size. Такі пристрої офіційно затверджені Правилком ЄЕК ООН № 129 для використання, головним чином, на посадочних місцях i-Size, про що свідчить відповідна примітка виробника транспортного засобу, щоміститься в посібнику користувача транспортного засобу.

У разі сумнівів проконсультуйтеся з виробником удосконаленої дитячої утримуючої системи або з продавцем

"ВАЖЛИВО: НЕ ВИКОРИСТОВУВАТИ ВСТАНОВЛЕННЯ ПО ХОДУ РУХУ, ПОКИ ВІК ДИТИНИ НЕ ДОСЯГНЕ 15 МІСЯЦІВ (див. інструкцію)"

Підходить лише для використання у транспортних засобах, оснащених триточковим ременем безпеки, схваленим Правилами ЄСЕ № 16. Не використовуйте на сидіннях, де встановлена активна подушка безпеки..

UA

Інструкції з безпеки

- Уважно прочитайте цей посібник з експлуатації.
- Правильне встановлення кріплення ISOFIX, опорної ноги та систем кріплення 3-точкового ременя має життєво важливе значення для безпеки вашої дитини.
- Для подальшого використання дитячого крісла важливо дбайливо зберігати інструкцію з експлуатації.
- Ніколи не залишайте дитину без нагляду у машині.
- Не використовуйте виріб, якщо сидіння автомобіля має передні подушки безпеки. Це може бути небезпечно. Це не стосується так званих бокових подушок безпеки.
- Перш ніж використовувати виріб, будь ласка, уважно прочитайте інструкцію з експлуатації.
- Дитяче крісло є продуктом для безпеки та важливо використовувати відповідно до інструкції з експлуатації.
- Виріб дозволяється використовувати лише на сидінні, зверненому вперед, оснащеному кріпленням ISOFIX.
- Виріб можна використовувати як на передньому, так і задньому сидінні. Однак, ми рекомендуємо встановлювати його на задньому сидінні.
- Виріб схвалений відповідно до найсуворіших європейських стандартів безпеки (ЄС R129/03) і підходить для росту 40-105 см (гранична маса <18 кг) з кріпленням ISOFIX та опорною ногою; 76–105 см (гранична маса <18 кг) із кріпленням ISOFIX та опорною ногою; 100-150 см із 3-точковим ременем; 100-150 см із 3-точковим ременем та кріпленням ISOFIX.
- Після аварії виріб може стати небезпечним через пошкодження, які не одразу помітні. Тому його слід замінити.
- Безпека виробу може бути гарантована виробником лише у тому випадку, якщо вона видана первісним власником.
- Настійно радимо вам не використовувати старий продукт, тому що ви не впевнені, що з ним трапилося.
- Накладки на ремені є важливими для безпеки вашої дитини, тому використовуйте їх постійно.
- Переконайтеся, що весь багаж та предмети, які можуть спричинити травми у разі аварії, надійно закріплені.

ІНСТРУКЦІЯ З ВИКОРИСТАННЯ

- Рухливі частини виробу в жодному разі не можна змащувати.
- Виріб не можна використовувати без чохла. Будь ласка, використовуйте оригінальний чохол, оскільки він забезпечує безпеку автокрісла.
- Автокрісло має бути закріплене за допомогою кріплення ISOFIX, навіть якщо воно не використовується. Незакріплений виріб може травмувати інших пасажирів автомобіля під час екстреної зупинки.
- Тверді предмети та пластикові деталі автокрісла повинні бути розташовані та встановлені таким чином, щоб при повсякденному використанні вони не могли бути затиснуті рухомим сидінням або дверима автомобіля.
- Переконайтеся, що автокрісло не буде пошкоджено важким багажем, регульованими сидіннями, лясканням дверцят автомобіля тощо.
- Забороняється вносити будь-які зміни до виробу, оскільки це може вплинути на часткову або загальну безпеку автокрісла.
- У спеку пластикові та металеві частини виробу будуть гарячими. Ви повинні накрити автокрісло, коли автомобіль припаркований під сонцем.
- Щоб не пошкодити чохол автокрісла, не видаляйте логотип продукту.
- Використовуйте автокрісло навіть у короткій подорожі, оскільки саме тут трапляється більшість аварій.
- Перед покупкою переконайтеся, що автокрісло може бути встановлене у вашому автомобілі.
- Зробіть невелику перерву в довгій подорожі, щоб ваша дитина мала час для відпочинку.
- Подавайте гарний приклад своїй дитині і завжди пристібатися ременем безпеки.
- Скажіть дитині, що вона не повинна грати з пряжкою ременя безпеки.
- Переконайтеся, що ремені правильно застібнуті та не перекручені.
- Поясний ремінь необхідно застібати низько, щоб надійно фіксувався таз.



НЕ встановлюйте автокрісло протируху на переднє сидіння з подушкою безпеки. **ВАЖЛИВО:** НЕ використовуйте крісло по ходу руху, доки вік дитини не перевищить 15 місяців. Це може призвести до серйозної травми.

ІНСТРУКЦІЯ З ВИКОРИСТАННЯ

Компоненти

Малюнки призначені лише для довідки.

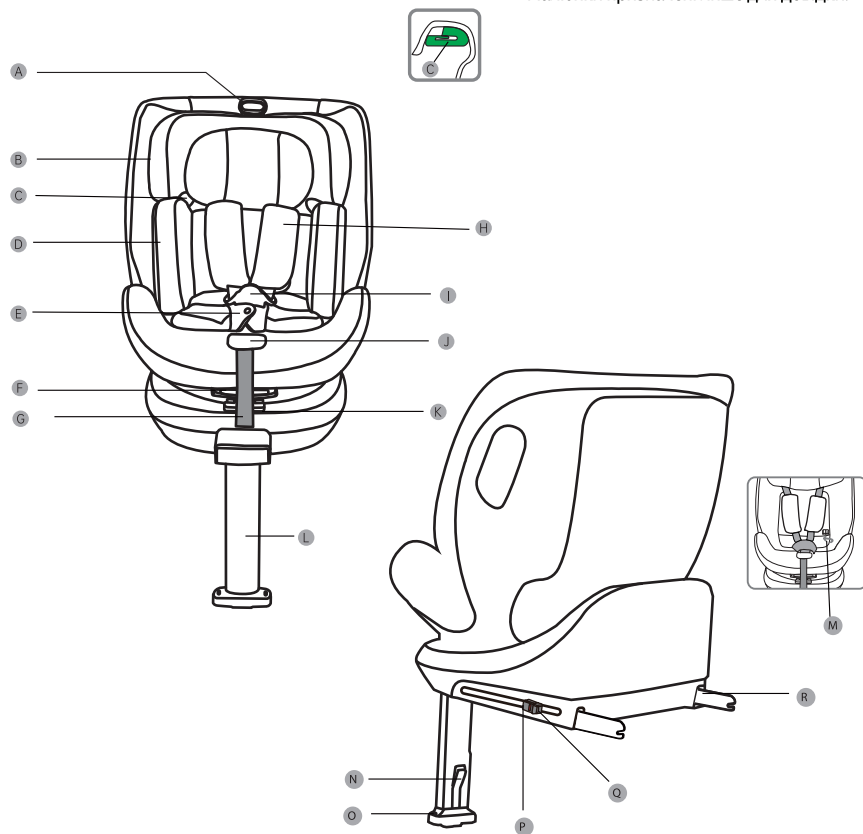

- | | | |
|-----------------------------------|---|------------------------------------|
| A. Ручка регулювання підголівника | H. Наплічники | M. Зберігання інструкції |
| B. Підголівник | I. Пряжка | N. Кнопка регулювання опорної ноги |
| C. Напрямна ременя | J. Кнопка 5-ти точкового ременя безпеки | O. Індикатор опорної ноги |
| D. Подушка для новонароджених | K. Ручка обертання | P. Замок кріплення ISOFIX |
| E. Чохол на пряжку | L. Опорна нога | Q. Індикатор кріплення ISOFIX |
| F. Ручка для регулювання кута | | R. Кріплення ISOFIX |
| G. Регулювальний ремінь | | |

ІНСТРУКЦІЯ З ВИКОРИСТАННЯ

Використання в автомобілі



Дитяче автокрісло не можна використовувати на сидінні, де є подушка безпеки (подушки безпеки можуть бути смертельними для дітей). Будь ласка, уважно прочитайте інструкції, щоб правильно використовувати виріб.

Забороняється використовувати на пасажирському сидінні, де активовані подушки безпеки.

Кріплення ISOFIX в автомобілі

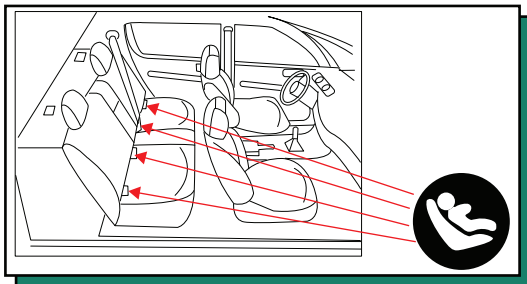

Якір для кріплення ISOFIX під сидіннями.

Спочатку прочитайте посібник з експлуатації автомобіля і перевірте, чи оснащений він фіксованими точками кріплення ISOFIX, а також перевірте розмір рекомендованих кріплень ISOFIX в системі, чи він відповідає нашому розміру кріплення ISOFIX.

Зріст	Розмір	Встановлення
40-105см	ISO/R2	спиною вперед
76-105см	ISO/F2X	обличчям уперед
100-150см	ISO/B2	

ІНСТРУКЦІЯ З ВИКОРИСТАННЯ

Регулювання та встановлення автокрісла

4.1 Використання пряжки

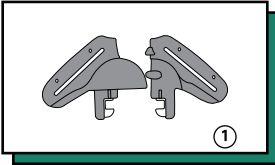

1. З'єднайте ліву та праву клямки пряжки (як показано на малюнку 1) і переконайтеся, що у вигнуті та опуклі конструкції лівої та правої клямок правильно з'єднані

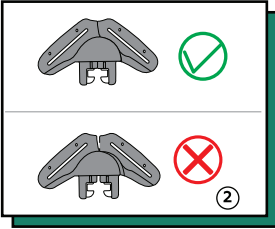

2. З'єднайте ліву та праву клямки, не залишаючи зазору. Тримайте вгору. (Малюнок 2)

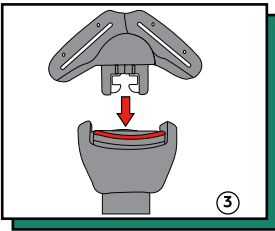

3. Вставте закриті клямки в проріз пряжки. (Малюнок 3)

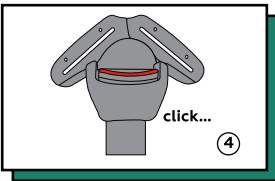

4. Якщо ви почуєте клацання, це означає, що пряжка застебнута. (Малюнок 4)

4.2 Регулювання ременя безпеки

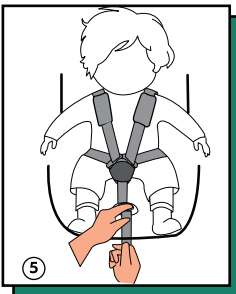

1. Затягнення ременів безпеки.Потягніть плечові ремені на себе, щоб витягнути вільну частину ременя. Потім потягніть регульований ремінь, щоб затягнути ремені. Затягніть ремені безпеки якнайсильніше, але не викликаючи дискомфорту. Ремінь в області паху повинен бути якомога нижче і знаходитися поряд з промежиною, а не на животі.

Між ременями безпеки та дитиною має розташовуватися простір для пальців.

Ослаблені ремені безпеки небезпечні. Перед тим, як затягнути ремені безпеки, перевіряйте правильність роботи регулятора ременя безпеки щоразу, коли ви саджаєте дитину в автокрісло.

ІНСТРУКЦІЯ З ВИКОРИСТАННЯ

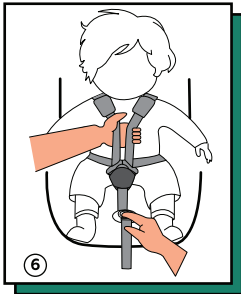

2. Ослаблення ременів безпеки.

Паски безпеки можна послабити, натиснувши кнопку регулювання на передній частині автокрісла. Натисніть кнопку регулювання однією рукою, іншою рукою візьміть дві лямки під плечовими подушками та потягніть їх на себе, щоб звільнити ремені безпеки.

4.3 Регулювання висоти підголовника

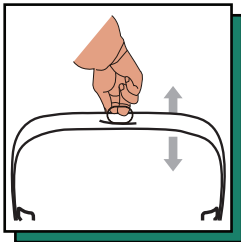

1. Використовуйте кнопку регулювання ременів безпеки на передній частині автокрісла, щоб послабити ремені безпеки. Розблокуйте пряжку. Потягніть ручку регулювання підголовника вгору, перемістіть підголовник на необхідну висоту, а потім обережно посуňte підголовник вниз, щоб переконатися, що підголовник закріплений.

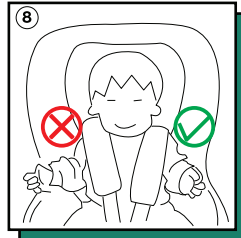

2. Правильна висота підголовника забезпечить найкращий захист вашої дитини в автокріслі; Підголовник необхідно відрегулювати так, щоб плечові ремені відповідали висоті плечей дитини або трохи вищому. Ремені повинні розташовуватися на рівні плечей або трохи вище за рівень плечей дитини. Плечові ремені не повинні знаходитися за дитиною, на рівні вуха або над нею.

Примітка. Важливо, щоб підголовник відповідав висоті голови дитини.

4.4 Регулювання кута нахилу автокрісла

Дитяче автокрісло можна відрегулювати у різних положеннях нахилу. Ви можете налаштувати кут нахилу, навіть коли в ньому знаходиться ваша дитина.

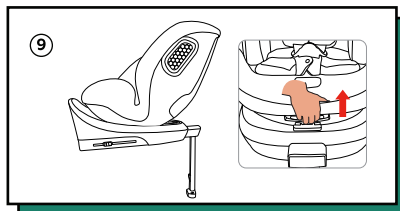

ІНСТРУКЦІЯ З ВИКОРИСТАННЯ

Проти руху:

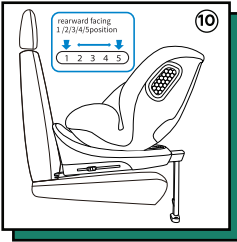

Візьміться за основу автокрісла однією рукою і потягніть ручку регулювання кута нахилу нижньої частині іншою рукою, щоб відрегулювати в потрібне положення, всього 5 положень.

коли дитяче автокрісло встановлено проти руху, використовуйте положення 1,2,3,4,5.

По ходу руху:

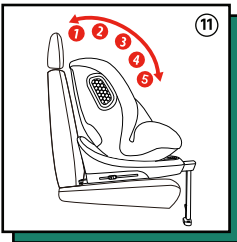

Візьміться за основу автокрісла однією рукою і потягніть ручку регулювання кута нахилу нижньої частині іншою рукою, щоб відрегулювати в потрібне положення, всього 5 положень.

коли дитяче автокрісло встановлено по ходу руху, використовуйте положення 1,2,3,4,5.

4.5 Подушка для ново народжених

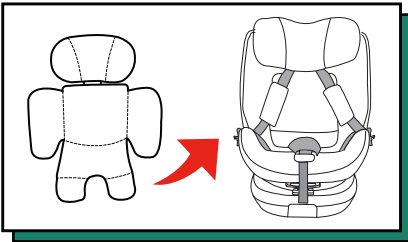

Якщо зріст дитини становить 40-75 см, використовуйте подушку для новонародженого.

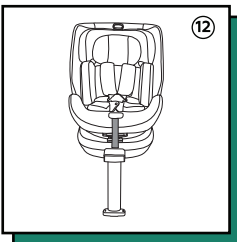

Помістіть подушку для новонародженого в автокрісло, потім покладіть наплічники і закрийте пряжку.

ІНСТРУКЦІЯ З ВИКОРИСТАННЯ

4.6 Функція обертання

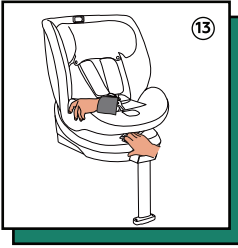

1. Дістаньте опорну ногу з відсіку внизу основи;
2. Натисніть кнопку розкладання ноги та витягніть її;
3. Натисніть кнопку обертання та поверніть автокрісло.

Увага! Перед кожною поїздкою переконайтеся, що обертання заблоковано, повернувши автокрісло в обох напрямках.

«ВАЖЛИВО: НЕ ВИКОРИСТОВУВАТИ ВСТАНОВЛЕННЯ ПО ХОДУ РУХУ, ПОКИ ВІК ДИТИНИ НЕ ДОСЯГНЕ 15 МІСЯЦІВ (див. інструкцію)»

Увага! Перед кожною поїздкою переконайтеся, що автокрісло встановлено у правильній групі та конфігурації.

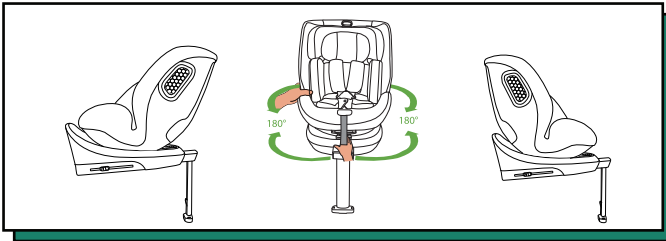

4.7 5-ти точкові ремені безпеки

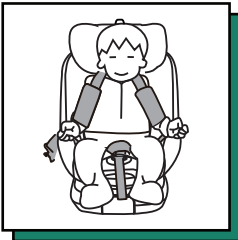

1. Послабте ремені безпеки максимально, потім розблокуйте пряжку і розмістіть їх по обидва боки автокрісла, як показано на малюнку. Посадіть вашу дитину.

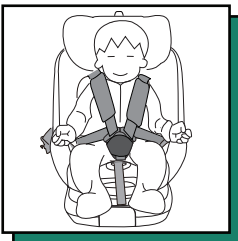

2. Вставте ліву та праву клямки у пряжку та почуйте клацання, що вказує на те, що пряжка застібнута. Натисніть кнопку регулювання ременя безпеки, щоб відрегулювати та затягнути ремені, забезпечивши при цьому зручність дитини (між ременями безпеки та дитиною має розташовуватися простір для пальців).

ІНСТРУКЦІЯ З ВИКОРИСТАННЯ

4.8 Зняття 5-ти точкових ременів безпеки

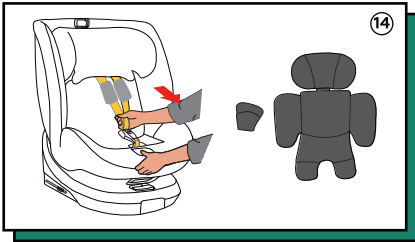

1. Зніміть з автокрісла наплічники, пахвинну накладку та подушку для новонародженого.

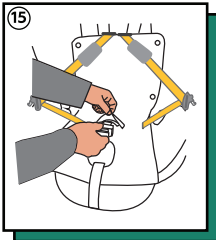

2. Протягніть пряжку через отвір у тканині, як показано на малюнку 15.

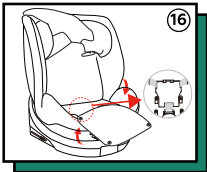

3. Розстебніть кнопки тканинного чохла сидіння, як показано на малюнку. Вставте засувки в пряжку і зафіксуйте. Відкрийте відділення для пряжки в основі, вставте пряжку і, нарешті, закрийте чохол.



4. Упорядкуйте тканинний чохол, як показано на малюнку 17.

4.9 Спосіб встановлення за допомогою ISOFIX

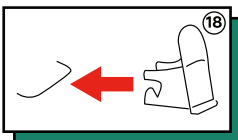

Примітка. Автокрісло також можна використовувати з напрямними ISOFIX.

Установка зручніша: закріпіть напрямну кріплення ISOFIX у точці кріплення ISOFIX у фіксованій точці кріплення ISOFIX автомобіля так, щоб паз був спрямований вгору.

ІНСТРУКЦІЯ З ВИКОРИСТАННЯ

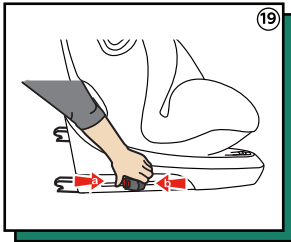

Примітка: Налаштуйте кут автокрісла у вертикальне положення, це буде зручніше для встановлення кріплення ISOFIX.

1. Одночасно натисніть кнопку розблокування кріплення ISOFIX та кнопку замка кріплення ISOFIX (як показано на малюнку 19), потім виштовхніть кріплення ISOFIX.

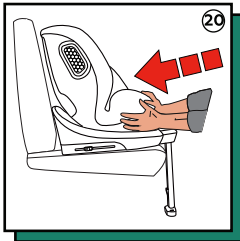

2. Візьміться за автокрісло двома руками, потім вставте два ISOFIX унапрямі ISOFIX, доки ISOFIX не застрягне з обох боків, і не почуєте клацання. Коли ISOFIX зафіксовано, натисніть на автокрісло у напрямку стрілки, щоб воно закріпилося на спинці сидіння (Малюнок 20).

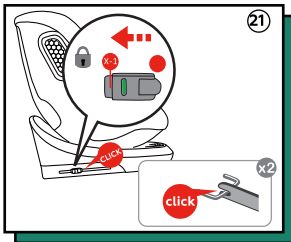

4.10 Відстібка ISOFIX та складання опорної ноги

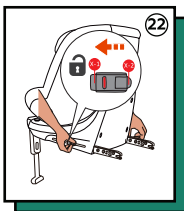

Відстібка кріплення ISOFIX

Натисніть кнопку розблокування кріплення ISOFIX і почуєте клацання, переконайтеся, що обидві сторони кріплення ISOFIX розблоковані, а потім зніміть автокрісло.

Примітка. Кріплення ISOFIX розблокується правильно лише тоді, коли лівий та правий індикатор ISOFIX світиться червоним

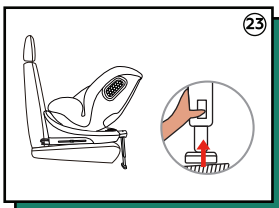

Складывание опорной ноги

Нажмите кнопку регулировки опорной ноги и потяните опорную ногу вверх.

ІНСТРУКЦІЯ З ВИКОРИСТАННЯ

4.11 Використання опорної ноги

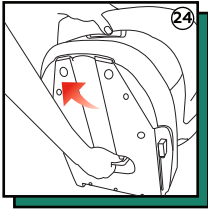

Монтаж опорної ноги

1. Поставте нижню частину автокрісла в положення, як показано на малюнку, і витягніть опорну ногу з відсіку для зберігання в нижній частині основи..

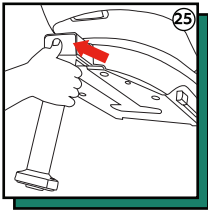

2. Натисніть рукою кнопку розкладання ноги та потягніть опорну ногу назовні.

Демонтаж опорної ноги

Демонтаж опорної ноги відбувається у зворотному порядку монтажу опорної ноги, див.малюнок 25, а потім малюнок 24, щоб виконати демонтаж

4.12 Встановлення опорної ноги

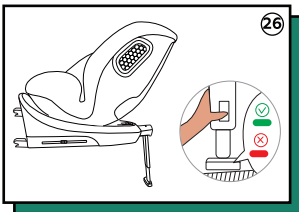

1. Вийміть опорну ногу з відділення для зберігання в нижній частині основи.

2. Натисніть кнопку розкладання, щоб витягнути ногу.

3. Посадіть дитину в автокрісло та пристебніть 5-ти точковим ременем безпеки.

Примітка: коли опорна нога торкається поверхні автомобіля, індикатор повинен бути повністю зеленим (як показано на малюнку 26)

Повідомлення:

1. Перевірте та затягніть кріплення ISOFIX, опорну ногу та систему 5-ти точкових ременів безпеки, щоб переконатися, що автокрісло та дитина надійно зафіксовані.

2. 5-ти точкові ремені безпеки не слід перекручувати або намотувати.

3. При встановленні автокрісла проти ходу руху та при рості дитини менше 75 см необхідно використовувати подушку для новонароджених.

4. Рекомендовано встановлювати автокрісло з напрямними кріплення ISOFIX.

5. Автокрісло має розташовуватись якомога ближче до спинки автомобільного сидіння.

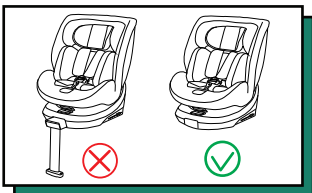

Сидіння-бустер i-Size 100-150 см не може використовуватися з опорною ногою.

ІНСТРУКЦІЯ З ВИКОРИСТАННЯ

Встановлення

5.1 Проти ходу руху з використанням кріплення ISOFIX + опорна нога (підходить для дітей зростом від 40 до 105 см)

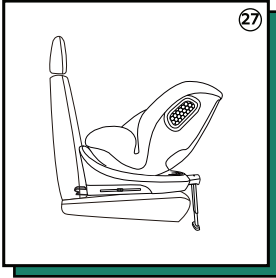

1. Під час встановлення автокрісла проти ходу руху вийміть опорну ногу з нижньої частини автокрісла, а потім поверніть його назад (див. малюнок 27). Надійно встановіть кріплення ISOFIX.

Увага! Якщо зріст вашої дитини менше 105 см, використовуйте автокрісло спиною вперед.



Попередження: автокрісло не можна використовувати на сидіннях автомобілів, де активована подушка безпеки.

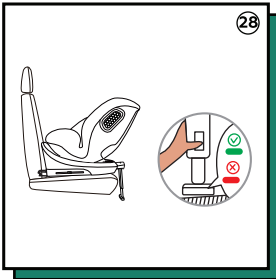

2. Натисніть кнопку регулювання ноги рукою і потягніть її вниз, доки вона не торкнеться поверхні автомобіля.

3. Посадіть дитину в автокрісло та закріпіть 5-ти точковими ременями безпеки.

Попередження: автокрісло не можна використовувати на сидіннях автомобілів, де активована подушка безпеки.

5.2 По ходу руху з використанням кріплення ISOFIX + опорна нога (підходить для дітей зростом від 76 до 105 см)

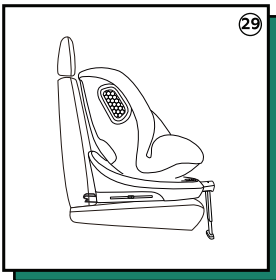

1. Під час встановлення автокрісла по ходу руху вийміть опорну ногу з нижньої частини автокрісла, а потім поверніть його вперед (див. малюнок 29). Надійно встановіть кріплення ISOFIX.

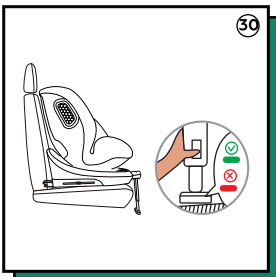

2. Натисніть кнопку регулювання ноги рукою і потягніть її вниз, доки вона не торкнеться поверхні автомобіля.

3. Посадіть дитину в автокрісло та закріпіть 5-ти точковими ременями безпеки.

Увага: коли нога торкається поверхні автомобіля, індикатор опори повинен бути повністю зеленим (як показано на малюнку).

ІНСТРУКЦІЯ З ВИКОРИСТАННЯ

5.3 По ходу руху з використанням кріплення ISOFIX + 3-х точковий ремінь безпеки (підходить для дітей зростом 100-150 см)

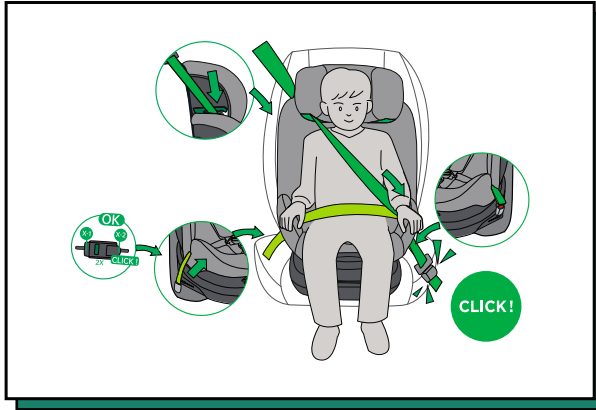

1. Необхідно повністю заховати 5-ти точкові ремінь безпеки автокрісла.
2. Закріпіть автокрісло за допомогою кріплення ISOFIX у точках кріплення ISOFIX на автомобілі.
3. Встановіть автокрісло на сидіння автомобіля та відрегулюйте його в потрібне положення.
4. Ремінь безпеки автомобіля проходить через напрямну реміня та проходить через плече дитини.
5. Протягніть черевий ремінь автомобільного сидіння через направляючу ремінь та таз дитини.
6. Пристебніть ремінь безпеки автомобіля.

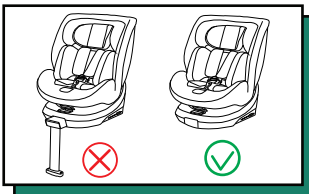

Сидіння-бустер i-Size 100-150 см не може використовувати опорну ногу.

5.4 По ходу руху з використанням 3-х точкового реміня безпеки (підходить для дітей зростом 100-150 см)



ІНСТРУКЦІЯ З ВИКОРИСТАННЯ

1. Необхідно повністю заховати 5-ти точкові ремені безпеки автокрісла.
2. Встановіть автокрісло на сидіння автомобіля та відрегулюйте його в потрібне положення.
3. Ремінь безпеки автомобіля проходить через напрямну ременя та проходить через плече дитини.
4. Протягніть черевий ремінь автомобільного сидіння через направляючу ремінь та таз дитини.
5. Пристебніть ремінь безпеки автомобіля.

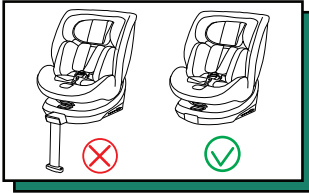

Сидіння-бустер i-Size 100-150 см не може використовувати опорну ногу.

Зняття та одягання тканинного чохла

Зняття тканинного чохла

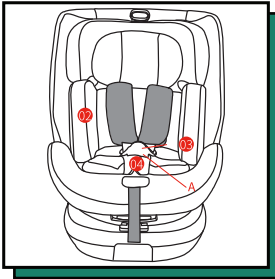

1. Заберіть ремені.
2. Натисніть червону кнопку А на пряжці, щоб відкрити пряжку.
3. Дістаньте подушку та пахвинну накладку.
4. Обережно зніміть чохол підголовника та чохол виробу.

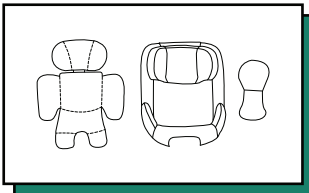

Очищення та обслуговування

1. Під час щоденного використання необхідно регулярно перевіряти автокрісло.
2. У разі аварії автокрісло необхідно замінити.
3. Якщо автокрісло не використовується, його слід розміщувати в сухому та провітрюваному місці, щоб уникнути вогкості та плісняви.
4. Якщо на поверхні автокрісла є пил, можна використовувати вологу губку, щоб протерти і потім провітрити, щоб автокрісло висохло.
5. Якщо на ремені безпеки випадково потрапила їжа або напій, зніміть ремені безпеки, ретельно промийте в теплій воді і провітріть, щоб вони висохли.
6. Щоб почистити весь чохол виробу, дотримуйтесь інструкцій з прання.
7. Під час першого прання може статися невелике вицвітання, що є нормальною ситуацією.

Інструкції з прання:



carrellobaby.com